



Հարգելի՛ ընթերցող.

ԵՊՀ հայագիտական հետազոտությունների ինստիտուտը, չհետապնդելով որևէ եկամուտ, իր կայքերում ներկայացնելով հայագիտական հրատարակություններ, նպատակ ունի հանրությանն ավելի հասանելի դարձնել այդ ուսումնասիրությունները:

Մենք շնորհակալություն ենք հայտնում հայագիտական աշխատասիրությունների հեղինակներին, հրատարակիչներին:

Մեր կոնտակտները՝

Պաշտոնական կայք՝ <http://www.armin.am>

Էլ. փոստ՝ info@armin.am



АКАДЕМИЯ НАУК АРМЯНСКОЙ ССР
ИНСТИТУТ АРХЕОЛОГИИ И ЭТНОГРАФИИ

АРХЕОЛОГИЧЕСКИЕ РАСКОПКИ В АРМЕНИИ

№ 17

А Р Т А Ш А Т

II

Ж. Д. ХАЧАТРЯН

АНТИЧНЫЕ НЕКРОПОЛИ

(РАСКОПКИ 1971—1977 ГГ.)

ИЗДАТЕЛЬСТВО АКАДЕМИИ НАУК АРМЯНСКОЙ ССР
ЕРЕВАН 1981

ՀԱՅԿԱԿԱՆ ՍՍՀ ԳԻՏՈՒԹՅՈՒՆՆԵՐԻ ԱԿԱԴԵՄԻԱ
ՀՆԱԳԻՏՈՒԹՅԱՆ ԵՎ ԱԶԳԱԳՐՈՒԹՅԱՆ ԻՆՏԻՏՈՒՏ

ՀՆԱԳԻՏԱԿԱՆ ՊԵՂՈՒՄՆԵՐԸ ՀԱՅԱՍՏԱՆՈՒՄ

№ 17

Ա Ր Տ Ա Շ Ա Տ

II

Ժ. Դ. ԽԱԶԱՏՐՅԱՆ

ԱՆՏԻԿ ԴԱՄԲԱՐԱՆԱԴԱՇՏԵՐ

(1971—1977 ԹԹ. ՊԵՂՈՒՄՆԵՐԸ)

ՀԱՅԿԱԿԱՆ ՍՍՀ ԳԻՏՈՒԹՅՈՒՆՆԵՐԻ ԱԿԱԴԵՄԻԱՅԻ ՀՐԱՏԱՐԱԿՉՈՒԹՅՈՒՆ
ԵՐԵՎԱՆ 1981

Տպագրվում է ՀՍՍՀ ԳԱ հնագիտության և ազգագրության ինստիտուտի
գիտական խորհրդի որոշմամբ

Պատասխանատու խմբագիր՝ ՀՍՍՀ ԳԱ ակադեմիկոս
Բ. Ն. ԱՌԱՔԵԼՅԱՆ

Գիրքը հրատարակության են երաշխավորել գրախոսներ,
պատմական գիտությունների բեկեմձու Ա. Ա. ՔԱԼԱՆՔԱՐՅԱՆԸ
և կրտսեր գիտաշխատող Ի. ԿԱՐԱՊԵՏՅԱՆԸ

Խաչատրյան, Փ. Գ.

և282 Անտիկ դամբարանադաշտեր: (1971—1977 թթ. պեղումները)
/Պատ. խմբ. Բ. Ն. Առաքելյան.—Եր.: ՀՍՍՀ ԳԱ հրատ., 1981.—
204 էջ, նկ. 18:

(ՀՍՍՀ ԳԱ, Հնագիտ. և ազգագր. ին-տ., Հնագիտ. պեղումները
Հայաստանում № 17, Արտաշատ, 2).

Աշխատությունը նվիրված է Արտաշատի հնագիտական արշավախմբի կողմից
պեղված անտիկ շրջանի դամբարաններին: Երևան են բերվում Հայաստանին և
հին Հայաստանի մայրաքաղաք Արտաշատին բնորոշ թաղման ձևերին վերաբերող
և նոր հետազոտություններ: Դամբարանային նյութերը, խեցեղենը, ապակին, կավե
արձանիկները և այլն, աղերսվում են Արտաշատ քաղաքի և միջնաբերդի նյութերի
հետ: Ամբողջ նյութը դասակարգված է, որոշված են Արտաշատի նյութական մշա-
կույթի տեղական գծերը, կուլտուր-տնտեսական և առևտրական կապերը Հայաս-
տանի մյուս քաղաքների և հարևան երկրների հետ:

Աշխատանքը նախատեսված է հնագետների, ազգագրագետների, պատմա-
բանների և արվեստագետների համար:

0507000000
703(02)—81 34—79

ԳՄԴ 63. 4(22)
902. 6(C43)

© Հայկական ՍՍՀ ԳԱ հրատարակչություն, 1981

ԱՌԱՋԱԲԱՆ

Հայաստանի անտիկ շրջանի նյութական մշակույթի ուսումնասիրման
համար բացառիկ նշանակություն ունեն Արտաշատի պեղումները, որոնք ձեռ-
նարկվել են 1970 թ. ՀՍՍՀ ԳԱ հնագիտության և ազգագրության ինստիտու-
տի կողմից (արշավախմբի պետ ակադեմիկոս Բ. Ն. Առաքելյան) և շարու-
նակվում են մինչև այսօր:

Արտաշատը հիմնադրել է Արտաշես I-ը մ. թ. ա. II դարի 80—70-
ական թվականներին. կործանվել է 368 թվականին Շապուհ II-ի ար-
շավանքի ժամանակ: Սակայն սահմանափակ ձևով իր գոյությունը շարունա-
կել է մինչև VIII դարը:

Արտաշատի բլուրների (I, II, VII, VIII) պեղումների շնորհիվ հայտ-
նաբերվել են քաղաքի հիմնադրման օրից մինչև նրա կործանման ժամանակ-
ներին վերաբերող նյութական մնացորդներ:

Պեղումների արդյունքներին վերաբերող հողվածներ¹ և գիտամասսա-
յական բնույթի զրբույկ արդեն հրատարակվել են: Պատրաստվում են հրա-
տարակության Արտաշատի I բլրի պեղումների արդյունքները: Ներկա ուսում-
նասիրությունն ամփոփում է Արտաշատի տարածքում գտնվող դամբարան-
ների պեղումների արդյունքները:

Անտիկ դարաշրջանի դամբարաններ հայտնաբերվեցին, պատահաբար,
նոր կյանք և Շիրազ գյուղերի դաշտերի թմբերը հարթեցնելիս, հին Արտա-
շատ քաղաքի արևելյան և հարավարևելյան կողմերում:

Արտաշատի հնագիտական արշավախմբի մի ջոկատ, հնագետներ Փ. Գ.
Խաչատրյանի (ջոկատի պետ), Ա. Ա. Քալանթարյանի և ճարտարապետ Ա. Գ.
Կանեցյանի մասնակցությամբ, 1971 թ. պեղումներ կատարեց այդ դամբա-
րանադաշտերում: Արտաշատի բլուրների արևմտյան կողմում նույնպես հայտ-
նաբերվեց դամբարանադաշտ, որը պեղել է տողերիս հեղինակը, իսկ բլուրների
վրա և քաղաքի տարածքում տարբեր տարիներին բացված առանձին դամբա-
րաններ պեղել են արշավախմբի պետ Բ. Ն. Առաքելյանը և Ֆ. Ի. Տեր-Մարտի-
րոսովը:

¹ Բ. Կ. Արաքելյան, Основные результаты раскопок древнего Арташата в 1970—
1973 годах, ИФЖ, 1974, № 4, նույնի, Հին Արտաշատ, Երևան, 1975, Փ. Գ. Խաչատրյան,
Ա. Գ. Կանեցյան, Արտաշատի VIII բլրի շերտագրությունը, ԼՀԳ, 1974, № 9, Փ. Գ. Խաչա-
տրյան, Հայաստանի անտիկ շրջանի կորոպլաստիկան, ԼՀԳ, 1977, № 5, էջ 37—60, նույնի,
Ուշ հելլենիստական շրջանի եզակի դամբարան, ԼՀԳ, 1977, № 1, էջ 55—63 և այլն:

1. ԴԱՄԲԱՐԱՆՆԵՐԻ ՊԵՂՈՒՄՆԵՐԸ

Արտաշատ մայրաքաղաքը, որը հսկայական տարածություն էր զբաղեցնում, բացի Խորվիրապի շրջակայքում գտնվող 11 մեծ ու փոքր բլուրներից, փռված է եղել նաև բլուրներից հյուսիս, հյուսիս-արևելք: Մեծ ու բազմամարդ այդ քաղաքն ունեցել է մի քանի գերեզմանատներ քաղաքի տարածքում և նրանից դուրս: Քաղաքի թաղամասերում տեղ-տեղ հանդիպում են գերեզմաններ, որոնք գտնվում են երբեմն շենքերի արանքում, պարսպի տակ և այլուր:

Առավել ընդարձակ գերեզմանոցները գտնվել են քաղաքի տարածքից դուրս, այժմյան Նոր կյանք և Շիրազ գյուղերի դաշտերում: Նոր կյանք գյուղի դաշտերում (քաղաքից արևելք) գտնվող գերեզմանները շատ վատ էին պահպանվել: Այստեղ թաղման հիմնական ձևը կարասայինն էր, բայց եղել են նաև հիմնահողային դամբարաններ: Ամբողջ դամբարանները բավականին խիտ էին ու մակերեսային, և դաշտը բազմիցս հերկելու պատճառով հիմնահողային թաղումները խառնվել էին իրար: Պեղումների ընթացքում հողաշերտից ի հայտ էին գալիս տարբեր տեսակի անոթների բեկորներ: Ավերված և իրար խառնված դամբարաններից հայտնաբերված ուղեկցող նյութերը քննության են առնվում միասին: «Նոր կյանք»-ի դաշտում մեզ հաջողվեց պեղել մոտ 13 կիսավեր և ամբողջական կարասային թաղումներ, բոլորն էլ շարքային, որոնք ունեին տարբեր դիրք, առանց որոշակի կողմնորոշման (նկ. 1):

Դամբարան № 1: Կարասային թաղում: Ուղղությունը՝ հյուսիս-արևմուտքից հարավ-արևելք: Կարասը ամբողջովին ճաքած էր, շրջակայքն ու մեջը ավազախառն ամուր հող, կմախքը շատ վատ էր պահպանված: Գլխի վրա նույնանման կարասի մի բեկոր էր դրված: Կարասի և գունազարդ շրամանի բեկորներ կային նաև գանգի կողքերին ու տակը, տարբեր բարձրությունների վրա: Հանգուցյալը թաղված է եղել խիստ կուշ եկած, ծնկները ծալած վիճակում, գլուխը կարասի բերանի կողմը, դեմքով դեպի արևելք ծնոտը և գանգի տակի մասը բացակայում էին: Զվածև իրանով կարասը (բարձր. 1 մ, պս. տր. 37 սմ, հատ. տր. 22 սմ) լավ թրծած է, դեղնականաչավուն անգորով պատած, փայլեցրած, հատակը հարթ է, պսակը դեպի դուրս լայնացող, վրան ունի ակոսավոր լայն գոտի: Կարասի մեջ կար նաև փայտածխի մի քանի կտոր (տախտ. I, VIII, նկ. 35, 1-5):

Դամբարան № 2: Կարասային, մանկական թաղում: Կարասը գտնվում

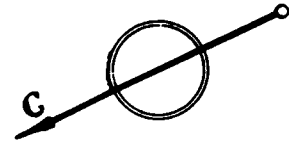

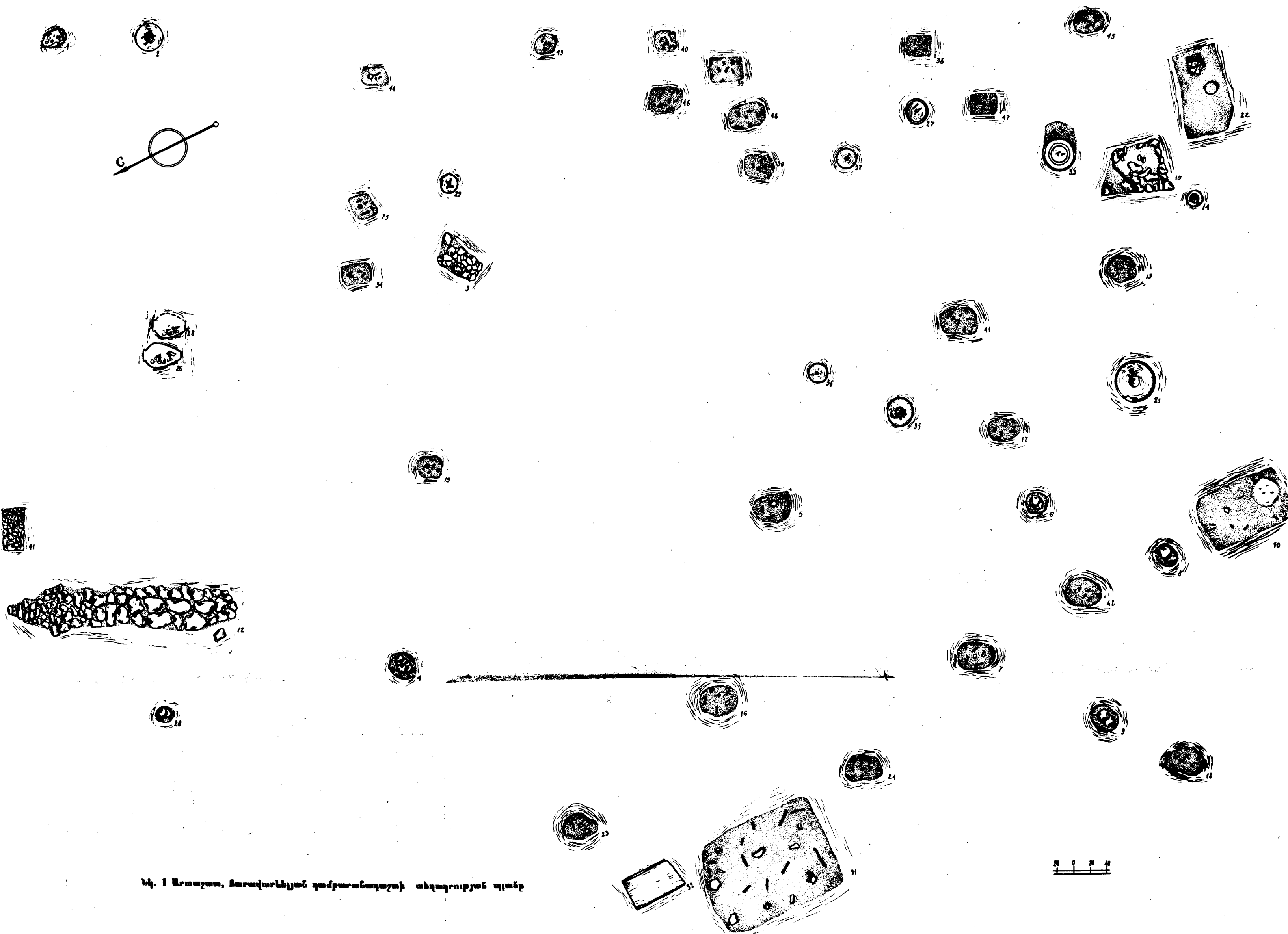

Նկ. 1 Արաշատ, հարավարևելյան դամբարանադաշտի տեղագրության պլանը

20 0 20 40

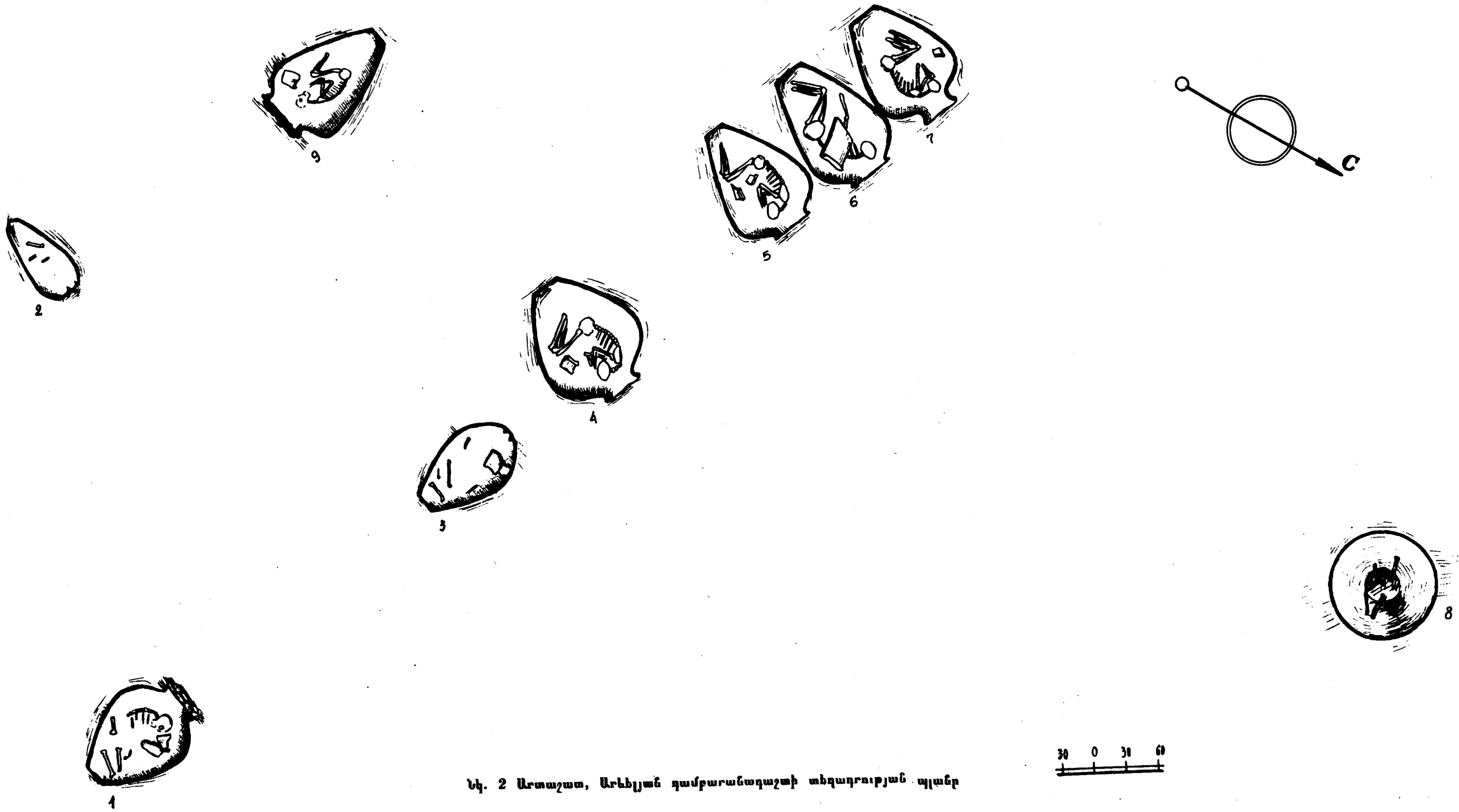

Նկ. 2 Արտաշատ, Արեւիկան դամբարանադաշտի տեղադրության պլանը

30 0 30 60

էր կողքի պառկեցրած վիճակում, ուղղութիւնը՝ Տյուսիս-արեւելքից հարավ-արեւմուտք: Ոսկորները շատ վատ էին պահպանվել: Դիրքը հնարավոր չէր որոշել: Կարասը գրեթե զլանած է, ձգված, սուր նստուկով (բարձր. առանց պսակի 84 սմ, հատ. տր. 3 սմ), մակերեսն անփայլ է (տախտ. II₄):

Դամբարան № 3: Կարասային թաղում: Կարասը պառկեցրած էր կողքի: Ուղղութիւնը՝ Տյուսիս-արեւմուտքից հարավ-արեւելք: Կարասը ճաքած էր, վատ պահպանված, ունեւ ձվածե իրան, հարթ հատակ: Պսակը չէր պահպանվել (պահպ. մասի բարձր. 77 սմ, հատ. տր. 18 սմ): Դամբարանում գտնվել են կմախքի որոշ ոսկորներ և ականջօղի նման մի իր, պատրաստված պղնձե ոլորած լարից (նկ. 3, 6, 8, 9, 35, 7):

Դամբարան № 4: Կարասային թաղում (բացվել է տրակտորիստի կողմից): Դիրքը՝ Տյուսիս-արեւելքից հարավ-արեւմուտք: Կարասի բերանը Տյուսիսարեւելյան կողմում (բարձր. 97 սմ, պս. տր. 33 սմ, հատ. տր. 20 սմ): Դամբարանում գտնվել է թուխ գույնի մի քրեղան և մի պուլիկ, որը չի պահպանվել (տախտ. IX₄, նկ. 35, 8):

Դամբարան № 5: Կարասային թաղում: Կարասը կողքի պառկեցրած վիճակում էր (կեսը՝ երկայնքով բացակայում էր): Դիրքը՝ Տյուսիս-արեւելքից հարավ-արեւմուտք: Կարասի բերանը Տյուսիսարեւելյան կողմում (պահպ. մասի բարձր. 110 սմ, պս. տր. 40 սմ, հատ. տր. 20 սմ): Կարասը հնում կոտրված է եղել և կարկատված: Հանգուցյալի կմախքը խիստ կուշ եկած վիճակում էր, ձախ կողքի վրա, գլուխը կարասի բերանի մոտ, ծնկներին մոտեցրած, դեմքով դեպի գետին: Դանգի կողքերին դրված էին մի այլ ավելի փոքր կարասի շրթի բեկորներ (տախտ. I₂):

Դամբարան № 6: Կարասային թաղում: Կարասը կողքի պառկեցրած վիճակում էր, դիրքը՝ Տյուսիս-արեւելքից հարավ-արեւմուտք: Կարասի բերանը Տյուսիսարեւելյան կողմում, հանգուցյալի կմախքը խիստ կուշ եկած, ծնկները ծալած վիճակում: Պսակած էր աջ կողքի՝ գլուխը Տյուսիսային կողմում, դեմքը դեպի ներքև: Դամբարանում գտնվել է մի այլ կարասի մեծ բեկոր, որը ձգմել էր կմախքի կողքերը (տախտ. 13): Կարասը վատ էր պահպանված, նույնպես ունեւ ձվածե իրան, դուրս լայնացող ուղիղ պսակ և հարթ հատակ (բարձր. 115 սմ, պս. տր. 40 սմ, հատ. տր. 30 սմ):

Դամբարան № 7: Կարասային թաղում (բացվել էր տրակտորիստի կողմից): Կարասը կողքի պառկեցրած վիճակում, դիրքը հարավ-արեւմուտքից Տյուսիս-արեւելք: Կարասի բերանը Տյուսիսարեւելյան կողմում (բարձր. 110 սմ, պս. տր. 36 սմ, հատ. տր. 26 սմ): Դամբարանում գտնվել է ոսկորների մի մասը, խառնված վիճակում, և մի այլ կարասի մեծ բեկոր: Կարասը նման էր № 6-ին:

Դամբարան № 8: Պահպանվել էր կարասի կեսը, կանգնեցրած վիճակում, որը ծառայել է իբրև աճյունասփոր: Կարասը նման էր մյուսներին (հատ. տր. 20 սմ): Դամբարանը լցված էր ավազախառը մոխրաշերտով, փայտածխի կտորներով և առանձին ոսկորների մնացորդներով:

Դամբարան № 9: Կարասային թաղում: Կարասը մյուսների համեմատ քիչ ավելի ուռուցիկ էր (բարձր. 110 սմ, պս. տր. 50 սմ, հատ. տր. 17 սմ):

Թաղված էր կողքի վրա, ուղղութիւնը՝ Տյուսիս-արևմուտքից հարավ-արևելք, բերանը հարավարևելյան կողմում, այն ծածկված էր մի այլ կարասի բեկորներով, որոնց վրա ունիեֆ, ատամնավոր գոտեզարդ կար, դիակը մտցրել են կողքից, պսակի հետ միասին կտրել են մի հատված, որը նորից տեղն են դրել: Կարասի մեծ մասը դատարկ էր, հողը միայն ներքևի մասում էր: Հանգուցյալը թաղված էր խիստ կուշ և կած, ծնկները ծալած վիճակում, գլուխը առաջ թեքած, դեմքով դեպի արևմուտք: Մնտի տակ, վզի մոտ, գտնվեց մի բրոնզե շքասեղ (ձողիկ)՝ ակոսավոր զարդերով, իսկ դեպի դեմքը ծալած ձեռքի մոտ, վատ պահպանված մի երկաթյա մատանի (տախտ. I, նկ 35,9,11):

Արտաշատի մյուս՝ հարավարևելյան դամբարանադաշտում, գլուղացիների վկայությամբ, եղել են մի շարք ցածր թմբեր, որոնք հարթեցվել են նախկինում: Հարթեցման ժամանակ հայտնաբերվել են կարասային թաղումներ և կմախքների (հիմնահողային թաղումներ): Այդ տարածությունը 10 հեկտարից ավելի է: Մենք պեղեցինք վերջին հարթեցման ժամանակ բացված դամբարանների մնացորդները, որոնք սփռված էին մոտ 2 հա տարածության վրա: Պեղվեց մոտ 50 կարասային և հիմնահողային թաղում, որոնց մի մասի հետքերն էին միայն պահպանվել: Այստեղ թաղումների մեծ մասը կատարված էր դիակիզման եղանակով:

Հատկապես դժվար էին հիմնահողային թաղումների պեղումները, քանի որ դրանք բոլորն էլ ուղեկցվել էին զոհաբերության կրակով և հոգեհացով: Հողի կտրվածքում կատարված թաղումների և նրանց կողքին եղած հոգեհացի հետքերը խառնվել էին փրար, և շատ դեպքերում մեկը մյուսից դատելը մեծ դժվարություն էր ներկայացնում: Հարավարևելյան դամբարանադաշտում կային երկու տիպի թաղումներ՝ դիակիզման եղանակով՝ հողի կտրվածքում, և դիակիզմամբ ու թաղումով՝ կարասների մեջ (նկ. 2):

Դամբարան № 10: Կարասային թաղում (մանկական): Գրեթե զրանաձև բարակիրան կարաս, հավանաբար սուր նստուկով, դուրս լայնացող ուղիղ պսակով, վզին ունիեֆ գոտի: Դիրքը՝ պռակած, ուղղութիւնը՝ Տյուսիս-հարավ, կարասի բերանը Տյուսիսային կողմում: Հանգուցյալը թաղված էր կուշ և կած վիճակում, գլուխը կարասի բերանի մոտ, բայց հակված դեպի հատակը (հարավ): Դիակը մտցրել էին հատակի կողմից. շարդել, հետո մի այլ մեծ անոթով փակել էին: Խոնավության պատճառով և՛ կարասը, և՛ կմախքը շատ վատ էին պահպանվել (տախտ. II, VI, նկ. 5,1):

Դամբարան № 11: Դիակիզմամբ կատարված թաղում: Կարասը, որ ծառայել էր իբրև աճյունաստիոր, հարթ հատակով էր կանգնեցրած, ուսերից թերի: Դամբարանում գտնվել են անորոշ փոքր ոսկորներ, թուխ քարից պատրաստված սրաքար, որի մի ծայրը շատ օգտագործելու հետևանքով մաշված էր, հաստապատ թասի մի բեկոր և մի այլ անոթի լավ փայլեցրած, կարմիր բեկոր (նկ. 5,2,4,6):

Դամբարան № 12: Հողի կտրվածքում կատարված հիմնահողային թաղում դիակիզմամբ, բավականին մեծ տարածությամբ 150×150 սմ: Դամբարանում գտնվել են կիսավառված ոսկորներ խառը վիճակում: Ամբողջ դամբարանը ծածկված էր հողի սև կպշուն շերտով և մոխրով, որոնց մեջ

խոշոր եղջերավոր անասունի, ձիու և ոչխարի ոսկորների կիսավառված մնացորդներ, տափաշների, չրամանների, ամֆորաների, կճուճների, թասերի գրեթե ամբողջական, փշրված և առանձին բեկորներ, այդ թվում նաև ջնարակած (երկնագույն) անոթի մի բեկոր, որոնք կրակից սևացած էին և վատ պահպանված: Գտնվել է նաև կավե խողովակի մի բեկոր (տախտ. III, VI, XI, 2,4, XIII, 3-5, XV, 5, XVIII, 1,3, նկ. 3, -5,7, 4, 1-6, 5, 3, 5,7-10):

Դամբարան № 13: Հիմնահողային թաղում դիակիզմամբ: Վրան դրված էր երեք տձև փոքր քար, տակը և շուրջը մոխրաշերտ և ածխի մնացորդներ, Այս շերտի մեջ հայտնաբերվեցին վատ պահպանված կիսավառված ոսկորներ, խառը վիճակում, որոնց թվում նաև խոշոր եղջերավոր անասունների ատամներ, տարբեր դիրքերում գտնվող կարասների բեկորներ, մի փոքր կարասի շուրթ, ուսին արված գունավոր և ակոսավոր զարդեր: Մեծ թվով կավանոթների բեկորներ հայտնաբերվեցին նաև գերեզմանի շուրջը եղած հողի միջից (տախտ. VI, նկ. 6, 1-7, 7, 1-7):

Դամբարան № 14: Հիմնահողային թաղում դիակիզմամբ: Խիստ ավերված, պահպանվել էին միայն սևացած հողի, ոսկորների մնացորդները:

Դամբարան № 15: Հիմնահողային թաղում դիակիզմամբ: Ավերված, պահպանվել էին միայն սևացած հողի և ոսկորների մնացորդները:

Դամբարան № 16: Հիմնահողային թաղում դիակիզմամբ: Ավերված, պահպանվել էին միայն սևացած հողի և ոսկորների մնացորդները:

Դամբարան № 17: Հիմնահողային թաղում, վրան երկու քար դրած, զբաղեցնում էր փոքր տարածություն: Ոսկորները շատ քայքայված լինելու պատճառով հնարավոր չեղավ կմախքի դիրքը որոշել: Կմախքի մոտ հաստ մոխրաշերտ կար, որի միջից գտնվեց խորը թասի, ճրագի, ձկան ափսեի և այլ անոթների բեկորներ, երկաթյա թերի մի դաշույն, երկաթյա գամեր (նկ. 8, 1-10):

Դամբարան № 18: Հիմնահողային թաղում դիակիզմամբ: Ավերված, պահպանվել էին միայն սևացած հողի և ոսկորների մնացորդները:

Դամբարան № 19: Հիմնահողային թաղում դիակիզմամբ: Դամբարանադաշտի հետաքրքիր գերեզմաններից մեկն էր: Պատրաստված էր կավե շաղախով, գրեթե շրջանաձև, երկու կողմից ուներ քիչ կլորավուն ելուստներ, որոնք հատուկ պատրաստված էին դիակիզման, թաղման կրակի համար: Կավը ուժեղ կրակից կարմրել, թրծվել էր, մեջը շատ հաստ մոխրաշերտ կար վառված ոսկորների և ատամների մնացորդներով: Դամբարանում հայտնաբերվել են, մոխրաշերտի միջից և վրայից, սևացած ու խոնավությունից քայքայված տարբեր անոթների՝ կարասի, քեղանների, նրբախեցե անոթների, կրճուճների, խփերի բեկորներ, կավե փոքրիկ եղջյուր (տախտ. III, 2, նկ. 9, 1-12, 10, 1-10):

Դամբարան № 20: Հավանաբար, հողի կտրվածքում կատարված թաղում: Պահպանվել էր հոգեհացի ու զոհաբերության համար պատրաստված հարթակը, որը ուղղանկյան ձև ուներ, ուղղութիւնը արևելքից-արևմուտք (երկ. 130—135 սմ, լայն. 60—67 սմ), Միաշար քարերն իրար հետ ամրացված էր կավով, իսկ վրան թլթկալի հարթեցված էր կրաշաղախով, արևելյան կողմի քարերն համեմատաբար խոշոր էին: Հարթակի կողքերին նույն մակարդակի

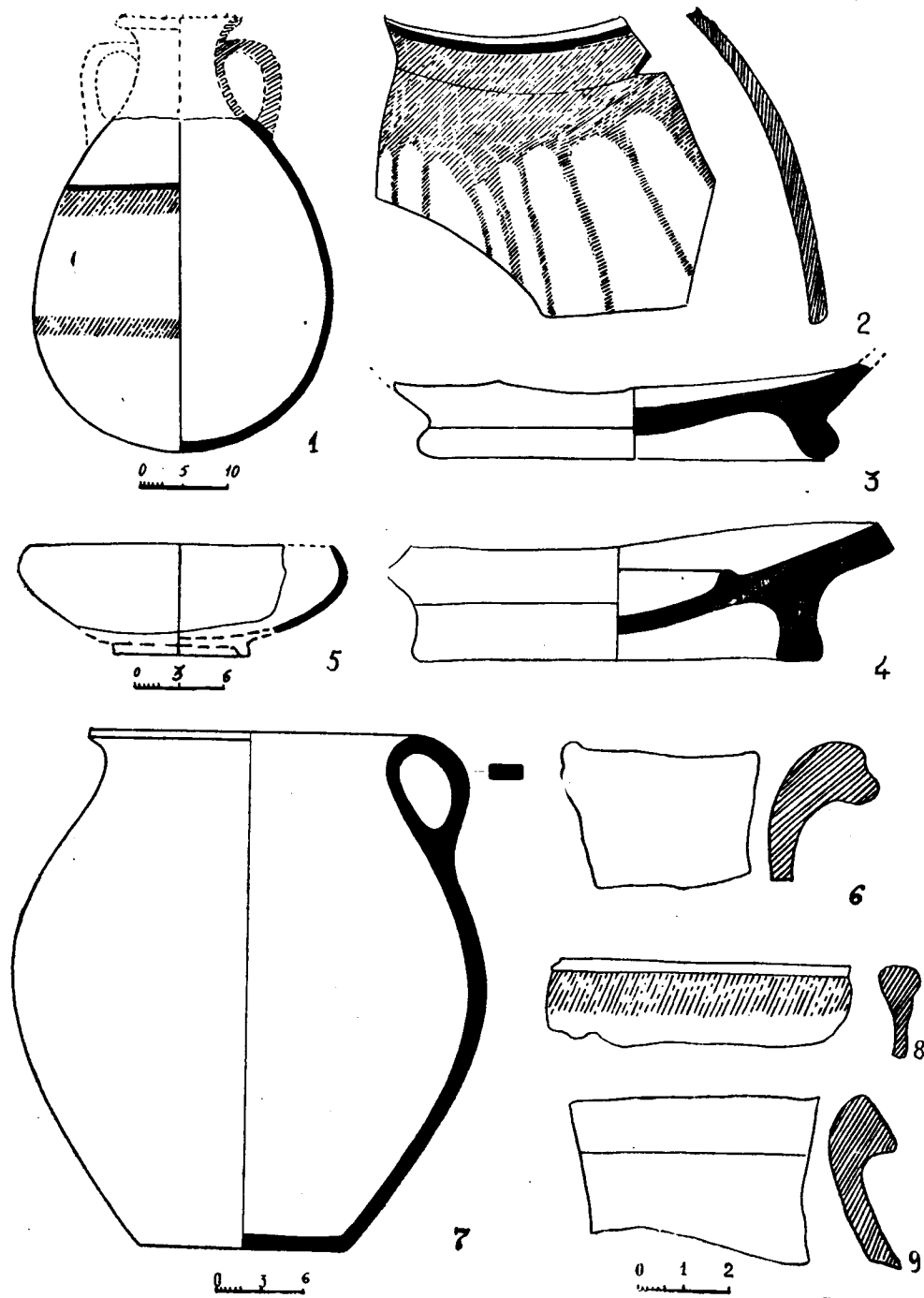

Կ. 3. 1—5, 7—դամբ. № 12, 6, 8, 9—դամբ. № 3

վրա մոխրաշերտ կար, դամբարանի վերին մասը ավերված էր (տախտ. 112, VI₁):

Դամբարան № 21: Հիմնահողային թաղում դիակիրգմամբ: Հարթ երեսով, տձև, մեծ քարերով շարված երկարավուն հարթակը նման էր պատի, որը տեղ-տեղ լայնանում ու նեղանում էր:

Քարերի վրա և կողքերին, հատկապես հարավային մասում 10—15 սմ հաստությամբ սևացած կրաշերտ կար, ածխի մնացորդներով: Կրակից կավահողը թրծվել և կարմրել էր: Մոխրաշերտերի մեջ կրակից սևացած կճուճի, խոհանոցային անոթների ու կարասների բազմաթիվ բեկորներ կային:

Դամբարան № 22: Հիմնահողային թաղում դիակիրգմամբ: Ավերված, պահպանվել էր միայն սևացած հողի և ոսկորների մնացորդների մի մասը: Դամբարանում գտնվել է սուր նստուկով անոթ ղնելու մի մեծ կավե հենակի կեսը, պսակների տակ արված ատամնաձև և պարանաձև դարդերով (տախտ. XVI, 6, նկ. 11, 1):

Դամբարան № 23: Դիակիրգմամբ թաղում. կարաս, որը ծառայում էր աճյունասափոր: Պահպանվել էր կարասի ներքին մասը, գրեթե ուղղահայաց դիրքով: Այրված ոսկորների մնացորդները վատ էին պահպանված: Դամբարանում գտնվել են խորը թասի, գավաթի և այլ անոթների կանթ և բեկորներ (նկ. 11, 2, 3):

Դամբարան № 24: Հիմնահողային թաղում դիակիրգմամբ: Պատրաստված էր գրեթե ուղղանկյունաձև մի հարթակ (երկ. 180—220 սմ, լայն. 150—170 սմ), տարբեր տեսակի սալաքարերով, աղորիքներով և մանր գետաքարերով, այդ թվում կարծր մարմարատիպ կրաքարերով, որոնք քիչ ավելի բարձր մակարդակի վրա էին գտնվում աղորիքի քարերից: Քարերի արանքից գտնվեցին սկուտեղի, պնակի բեկորներ: Վերին հարթակի տակ կար բարերի երկրորդ շարքը, որը նորից կազմված էր տձև քարերից և աղորիքներից (այդ թվում նաև լծակավոր, ընդամենը 8 հատ): Երկու շարքերի արանքում հանդիպում էին ոսկորներ և խեցեղենի բեկորներ: Կենտրոնական մասում սևացած հող էր, որի մեջ կային մարդու ոտքի, այլ ոսկորների և ատամի մնացորդներ, ծածկված գունազարդ ամանի բեկորներով: Սևացած հողի մեջ երևում էին ածխի և մոխրի մնացորդներ: Ոսկորներ գտնվեցին նաև կողքի ավազահողերի միջից:

Դամբարանի հարավային ծայրում բացված մեծ, գրեթե քառակուսի տձև քարի տակ, սևացած հողաշերտում, նույնպես մարդու վառված ոսկորներ և ամանների բեկորներ դուրս եկան: Ամանների մեջ և շուրջը գտնվեցին խոշոր և մանր եղջերավոր անասունների մեծ քանակությամբ ոսկորներ: Բոլոր կավանոթները կտրված էին և խառը վիճակում լցված: Հայտնաբերված խեցեղենի մեջ կային մեծ սկուտեղի 1/3-ը, ոլորուն շորս կանթով կճուճի երկկանթանի կարմիր փայլեցրած սափորների, թասերի, խոհանոցային տարբեր տիպի անոթների մասեր: Ավազաշերտի մեջ փորված դամբարանում կային փայտածխի և մոխրի հետքեր: Վերին քարից հաշված խորությունը մոտ 1 մ էր (տախտ. XII, 1, XIV, 7, XV, 1, նկ. 11, 4-6, 12, 1-7, 13, 1-9, 14, 1-3, 15, 4, 5):

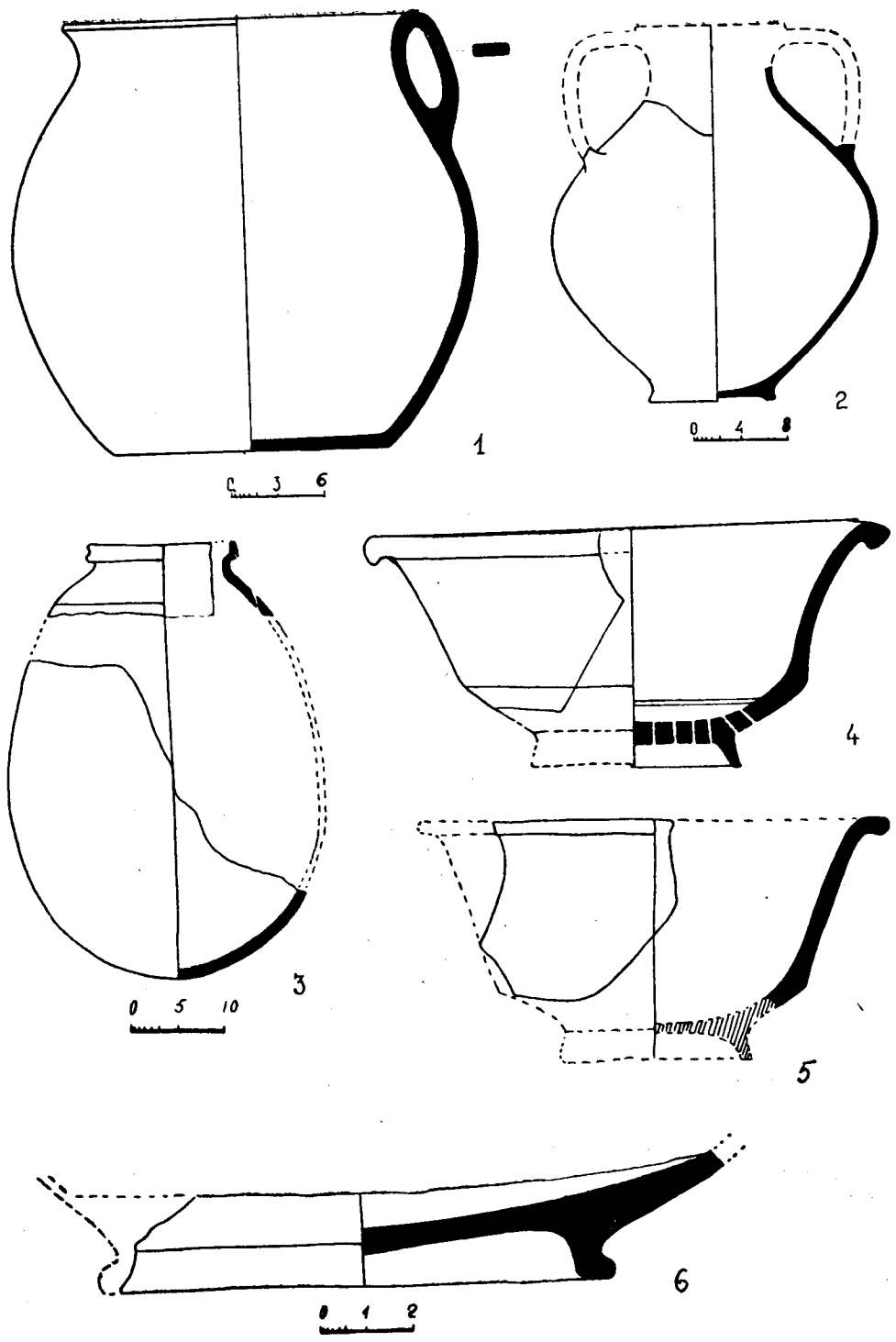

Նկ. 4. 1-6—դամբ. № 12

Դամբարան № 25: Հիմնահողային թաղում դիակիրզմամբ: Ավերված, պահպանվել էին սևացած հողի և որոշ ոսկորների մնացորդներ: Դամբարանում հայտնաբերվել են նաև եռատերև շրթով մեծ սափորի պսակ՝ ներձկված կանթի մասով, մի մեծ անոթի ոլորուն կանթի կեսը և գունազարդ գավաթի մի մասը (Նկ. 14, 4-8):

Դամբարան № 26: Հիմնահողային թաղում դիակիրզմամբ: Ավերված, պահպանվել էր սևացած հողի և որոշ ոսկորների մնացորդներ:

Դամբարան № 27: Հիմնահողային թաղում դիակիրզմամբ: Ավերված, պահպանվել էին սևացած հողի և որոշ ոսկորների մնացորդներ: Դամբարանում հայտնաբերվել են սպիտակ մարմարատիպ քարից պատրաստված մի սրաքար և կոպիտ պատրաստված ձկան ափսեի հատակի մաս (տախտ. XIV, 6, XV, 4, նկ. 15, 1-3):

Դամբարան № 28: Հիմնահողային թաղում դիակիրզմամբ: Ավերված, պահպանվել էին սևացած հողի և որոշ ոսկորների մնացորդներ:

Դամբարան № 29: Հիմնահողային թաղում դիակիրզմամբ: Ավերված, պահպանվել էին սևացած հողի և որոշ ոսկորների մնացորդներ:

Դամբարան № 30: Դիակիրզմամբ կատարված թաղում: Դամբարանն իր ձևով տարբերվում էր մյուսներից: Այն մասամբ հիշեցնում էր № 19 դամբարանը: Պատրաստված էր մանր գետաքարերից, շրջանաձև, կանոնավոր գեղեցիկ շարվածքով (տր. 95 սմ, բարձր. պատի տակ 35 սմ, կենտրոնում, փոսիկից 52 սմ): Նույն քարերից շարված հատակի կենտրոնում շրջանաձև փոսիկ էր արված (տր. 30 սմ, խոր. 10 սմ): Դամբարանը ներսից հարթեցված էր կրաշաղախով: Դամբարանը, որը թաղման կրակի համար էր, լցված էր կրակից սևացած մոխրախառն հողաշերտով, որի մեջ հանդիպում էին խոշոր եղջերավոր անասունի ոսկորներ, փայտածխի և սևացած անոթների բեկորներ, իսկ կենտրոնի փոսիկում միայն մոխիր էր, ըստ երևույթին առաջացած դիակիրզումից (տախտ. III, VI, 3, 4 XI, 15, նկ. 15, 16, 17, 1-8, 17, 1):

Դամբարան № 31: Հիմնահողային թաղում դիակիրզմամբ: Շուրջը եղած ավազաշերտից առանձնանում էր մուգ գույնով: Մեծ կարասի 1/3 մասը, որը վրան ուներ ռելիեֆ պարանաձև զարդ, ծածկված էր մարդու և անասունների վառված ոսկորների մնացորդներով, սևացած մոխրախառն հողի մեջ ուղղահայաց դիրքով կանգնեցրած էր կրակից սևացած մի փոքր կարաս: Հայտնաբերվել են նաև մեծ քանակությամբ սրբեր տիպի կարասների բեկորներ, դեպի ներս ծոված շրթով թաս (տախտ. IX, 4, նկ. 15, 7):

Դամբարան № 32: Հիմնահողային թաղում դիակիրզմամբ: Ավերված: Պահպանվել էին սևացած հողի մնացորդները, որի մեջ հայտնաբերվել են գունազարդ փիլալայի շրթի, կավե թասերի, բաժակների, մեծ անոթների, սափորների, կճուճների, ձկան ափսեի բեկորներ, կավե ճրագ (նկ. 17, 2-8, 18, 1, 3, 5, 7, 8):

Դամբարան № 33: Հիմնահողային թաղում դիակիրզմամբ: Ավերված, պահպանվել էին սևացած հողի և ոսկորների մնացորդները: Դամբարանում հայտնաբերվել են թասերի, քրեղանների և կճուճի բեկորներ (նկ. 18, 2, 4, 6, 9, 10, տախտ. XI, 3):

Դամբարան № 34: Հիմնահողային թաղում դիակիրզմամբ: Ավերված,

պահպանվել էին սևացած հողի և ոսկորների մնացորդները: Դամբարանում գտնվել են տարբեր տեսակի սնոթների, բաժակի, հատակների և շրթերի բեկորներ (նկ. 19,^{1-3,5}):

Դամբարան № 35: Կարասային թաղում, պառկեցրած վիճակում: Ուղղությունը հարավ-արևմուտք, հյուսիս-արևելք, կարասի բերանը հյուսիսարևելյան կողմում (բարձր. 114 սմ, պս. տր. 35 սմ, հատ. տր. 19 սմ): Դիակը թաղված է եղել ծնկները ծալած, խիստ կոպեց եկած վիճակում, գլուխը գրեթե կենտրոնում, դեմքով դեպի հարավ-արևելք: Ոսկորները խոնավությունից փտել էին, գանգը տափակել էր: Դամբարանում գտնվել են գունազարդ քրեզանի հատակ արտահայտվող ոտքով և անոթի մի շուրթ (տախտ. IV,₁, նկ. 19,^{4,6,9}):

Դամբարան № 36: Դիակիզմամբ կատարված թաղում: Սուր նստուկով ուղղահայաց կանգնեցրած կարասը ծառայել է իբրև աճյունասփոր: Այն ուսերից թերի է (պահպ. մասի բարձր. 80 սմ, հատակի տր. 7 սմ, ուռ. մասի տր. 66 սմ): Դամբարանում գտնվել են փայտածխի առանձին կտորներ, ոսկորների մասեր, թուշուհի ճանկերի ոսկորներ, ինչպես նաև թուխ ամանի և փոքր թասի բեկորներ: Շուրջը կրակից սևացած հողաշերտ էր, դիակիզումը կատարվել է դամբարանի կողքին (տախտ. III,₄, նկ. 19,¹²):

Դամբարան № 37: Կարասային թաղում, պառկեցրած վիճակում: Ուղղությունը հարավ-արևմուտք, հյուսիս-արևելք, կարասի բերանը հյուսիսարևելյան կողմում: Կարասի հատակը հարթ էր: Կարասի կեսը երկայնքով բացակայում էր, սակայն պեղելուց բացվեց մանկական մի կմախք, մոտ 7—8 տարեկան հասակի, կաթնատամներով, գլուխը հյուսիսարևելյան կողմում, թաղված էր կուշ եկած, ծնկները ծալած վիճակում, ոսկորները շատ վատ էին պահպանված: Դամբարանում կմախքի վզի և թևերի մոտ գտնվել են երկու ալիանջողեր, մի ապակե կնիք, որի ներքին մակերեսին պատկերված է կանգնած մարդու պայթարը վարազի հետ և ապակյա ուլունքներ (տախտ. IV,₂, նկ. 19,^{7,8,10,11}):

Դամբարան № 38: Դիակիզմամբ կատարված թաղում: Սուր նստուկով, ուղղահայաց կանգնեցրած կարասը ծառայել է իբրև աճյունասփոր (պահպ. մասի բարձր. 60 սմ, հատ. տր. 6 սմ, ուռ. մասի տր. 54 սմ): Դամբարանում գտնվել են կողերի առանձին կիսավառված ոսկորներ, մոխրի սև շերտի մեջ կրակից թրծված աղյուսի կտոր, ոչխարի մի վեզ և խեցեղենի՝ բաժակի, խորը թասի, կարասի բեկորներ, հատակի մասում մոխրի և փայտածխի հաստ շերտ: Դիակիզումը կատարվել է կարասի կողքին (տախտ. XXVI,₄):

Դամբարան № 39: Հիմնահողային թաղում դիակիզմամբ: Ավերված, շրջակա ավազահողից տարբերվում էր թուխ մոխրով և կրակից սևացած հողաշերտով: Դամբարանում գտնվել են վառված ոսկորների մնացորդներ, կենդանու ոսկորներ, այդ թվում բնորոշ ոչխարի վեզը, խեցեղեն տարբեր անոթների բեկորներ, գնդաձև իրանով, կարմիր անզոբով պատած փայլեցրած սփորի մասեր (նկ. 20,₁₋₄):

Դամբարան № 40: Հիմնահողային թաղում դիակիզմամբ: Սա ամենամեծ դամբարանն է: Դժբախտաբար, վերին շերտը գրեյդերով քանդած լինելու

պատճառով հնարավոր չեղավ սահմանադատել դամբարանները: Հավանաբար այստեղ եղել է երեք թաղում: Վրայի քարերը չէին պահպանվել, կրակից սևացած մոխրի հաստ շերտերով հողի մեջ կային մարդու վառված ոսկորների առանձին մասեր: Գտնվեցին մեծ քանակությամբ կենդանիների՝ խոշոր եղջերավոր անասունների, ձիու և ոչխարի վեզեր: Հայտնաբերվեցին կարասների, սկուտեղների, ջրամանների խփերի, ձկան ափսեի, ճրագների, տարբեր տիպի ու խորության գունազարդ թասերի, քրեզանների շատ բեկորներ, այդ թվում նաև անտիկ, բնորոշ երկնագույն ջնարակով անոթի մի բեկոր: Ուշագրավ են նաև սպիտակ կավից պատրաստված գունազարդ մեծ անոթի բեկորը և հատկապես կավե արձանիկները, որոնցից մեկը կնոջ արձանիկի վերին կեսն է, ձախ ձեռքին բռնած քնարի մի մասով, մյուսը՝ ձիավորի արձան է, լավ մշակված մանրամասներով, դժբախտաբար, պահպանվել է ձիավորի և ձիու իրանի մի մասը միայն: Այստեղ ամենակարևոր նորություններից մեկը թասերի վրա եղած նավթի (մազութի) մնացորդներն են (տախտ. XV,₆, XXV,₅, XXVI,₅, նկ. 20,₅₋₁₄, 21,₁₋₁₀, 22,₁₋₈, 23,₁₋₁₂, 24,₁₋₁₄, 25,₁₋₈, 26,_{1-3,5}):

Դամբարան № 41: Հիմնահողային թաղում դիակիզմամբ: Ավերված, պահպանվել էր միայն հոգեհացի և զոհաբերության համար պատրաստված հարթակը: Այն բաղկացած էր մանր քարերից շարված մեկ շարքից (1,60 × 1 մ), որը հարթեցվել էր կրաշաղախով:

Այս դամբարանի հարթակը նման է № 20-ին, սակայն քարերը փոքր են № 30 դամբարանի քարերի նման: Հարթակի վրայի շերտից փայտածխի մնացորդների հետ գտնվել են նաև գունազարդ ջրամանի, ճրագի, փիխլայի, ջնարակած և այլ անոթների բեկորներ (տախտ. II,₃, նկ. 26,_{4,6-11}):

Դամբարան № 42: Դիակիզմամբ իբրև աճյունասփոր ծառայող կարասով թաղում, կարասն ունի հարթ հատակ, ուռուցիկ իրան, ռելիեֆ պարանաձև զարդեր: Դիակիզումը կատարվել էր կարասի մեջ, որի հետևանքով կարասի ներսը սևացել էր, ներքևի մասում կային ածխի, վառված փայտի մնացորդներ և մոխրի լայն շերտ: Դամբարանում գտնվել են ոսկորների փոքրիկ կտորներ, այդ թվում նաև մի վեզ, սևացած խեցեղենի, պնակի, փոքր կարասի բեկորներ, ճարմանդ, նետասլաք: Կարասի կողքի սևացած հողաշերտից հայտնաբերվեցին տարբեր տիպի, մեծ քանակությամբ խեցեղեն բեկորներ, մոզաիկ ապակուց պատրաստված անոթի մի հատակ, մանգաղի մաս և այլն (տախտ. IV,₃, XXXII,₇, նկ. 17,₉, 26,₁₂, 27,₁₋₁₅):

Դամբարան № 43: Հիմնահողային թաղում դիակիզմամբ: Ավերված, վերին մասը շկար, պահպանվել են մոխրի, կրակից սևացած հողի (50 սմ), վառված ոսկորների մնացորդներ, այդ թվում ոչխարի վեզ: Դամբարանում հայտնաբերվել են տարբեր տիպի թասերի, սփորների, կարասների, կճուճների, մեծ թասի, խոհանոցային այլ անոթների կրակից սևացած բեկորներ, ինչպես նաև ջնարակած անոթի առևակոսներով զարդարված մի բեկոր (նկ. 28,₁₋₁₀):

Դամբարան № 44: Կարասային թաղում: Կողքի պառկեցրած կարասը տեղից խախտված էր, ուստի կմախքի դիրքը հնարավոր չեղավ որոշել: Միջի հողը խառնված էր, կողքին սևացած հողաշերտ կար: Դամ-

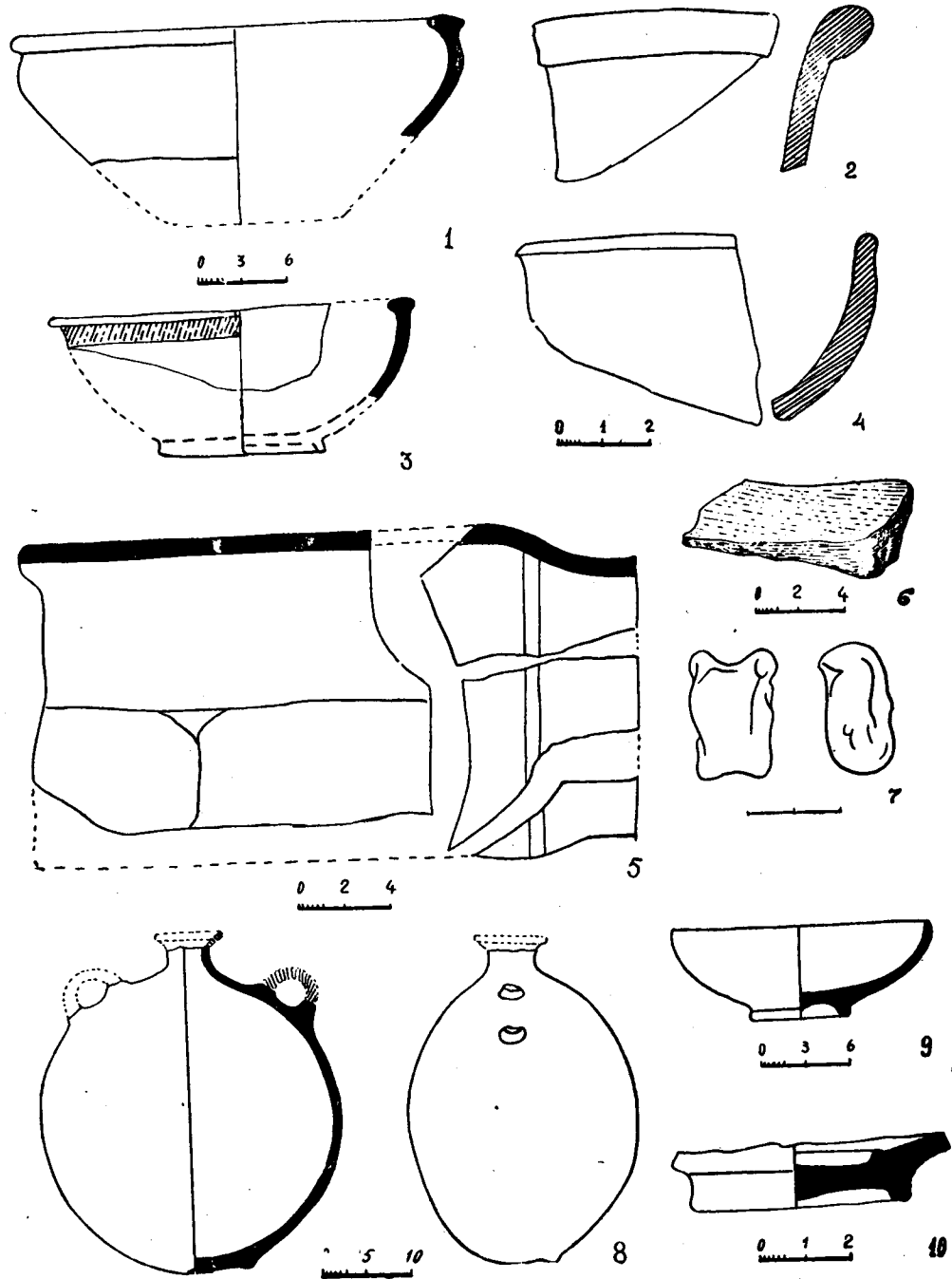

Նկ. 5. 1—դամբ. № 10, 2, 4, 6—դամբ. № 11, 3—10—դամբ. № 12

բարանում գտնվել են տարբեր տիպի անոթների՝ ճրագների, թասերի, սափորների, կարասի սուր նստուկ, կճուճի վերին կես և երկաթյա տափակ բերանով, երկար պոչով մի իր (տախտ. IV, նկ. 29, 1-10):

Դամբարան № 45: Կարասային թաղում: Սուր նստուկով, դիրքը հնարավոր չեղավ որոշել անդից խախտված լինելու պատճառով: Հանգուցյալի ոսկորները քայքայված էին: Շուրջը եղած մոխրի և սևացած հողի մեջ կային վառված ոսկորներ, ոչխարի վեգ և խեցեղենի սևացած բեկորներ (նկ. 30, 1-5,7):

Դամբարան № 46: Դիակիզմամբ կատարված թաղում: Կարասը ծառայել է իբրև աճյունասափոր, ուներ սուր նստուկ, դիրքը հնարավոր չեղավ պարզել անդից խախտված լինելու պատճառով: Հայտնաբերվեց մի մեծ աղյուս (30×40×15 սմ), որն հավանաբար դրված է եղել կարասի բերանին: Դամբարանում գտնվել են վառված ոսկորներ, այդ թվում ոչխարի վեգ և խեցեղենի բեկորներ: Շուրջը եղած կրակից սևացած հողը քիչ էր (նկ. 31, 1-11):

Դամբարան № 47: Հիմնահողային թաղում դիակիզմամբ: Պահպանվել էին մոխրի հետքերը և սևացած հողի մնացորդները, որոնց մեջ հանդիպում էին կարասների և խեցեղենի բեկորներ: Դամբարանի հյուսիսային անկյունում մեծ քանակությամբ ածուխ և ոսկորներ կային: Ածխի շերտը 15 սմ հաստությամբ ուներ և լավ պահպանված էր: Դամբարանում գտնվել է հեծյալի կավե արձանիկ, որն իր կատարման արվեստով զիջում է № 40 դամբարանում հայտնաբերված արձանիկի բեկորին (տախտ. XXVI, 4):

Դամբարան № 48: Հիմնահողային թաղում դիակիզմամբ: Ավերված, պահպանվել էին սևացած հողի և որոշ ոսկորների մնացորդներ: Դամբարանում հայտնաբերվել են տարբեր թասերի, ձկան ափսեի բեկորներ (նկ. 33, 1,4):

Դամբարան № 49: Հիմնահողային թաղում դիակիզմամբ: Ավերված, պահպանվել էին սևացած հողի և մոխրի մնացորդները: Դամբարանում գտնվել են տարբեր կարասների, զնդաձև մեծ անոթի, քրեղանի, փիալաների բեկորներ (նկ. 33, 2,6,8):

Դամբարան № 50: Հիմնահողային թաղում դիակիզմամբ: Ավերված, պահպանվել էին սևացած հողի և մոխրի մնացորդները: Դամբարանում հայտնաբերվել են սափորի, բաժակի, թասի և քրեղանների բեկորներ (նկ. 33, 3,7,10):

Դամբարան № 51: Հիմնահողային թաղում դիակիզմամբ: Ավերված, պահպանվել էին սևացած հողի և մոխրի մնացորդները: Դամբարանում հայտնաբերվել են միկանթանի կճուճի վերին մասը, թասի և այլ անոթների շրթեր ու գունազարդ բեկորներ (նկ. 33, 9,11-13):

Դամբարան № 52: Հիմնահողային թաղում դիակիզմամբ: Ավերված, պահպանվել էին սևացած հողի և ոսկորների մնացորդները: Դամբարանում հայտնաբերվել են կարասների շրթեր և կարմիր փայլեցրած թասի հատակը (նկ. 30, 6,9,11):

Դամբարան № 53: Հիմնահողային թաղում դիակիզմամբ: Ավերված, պահպանվել էին սևացած հողի և ոսկորների մնացորդները: Դամբարանում

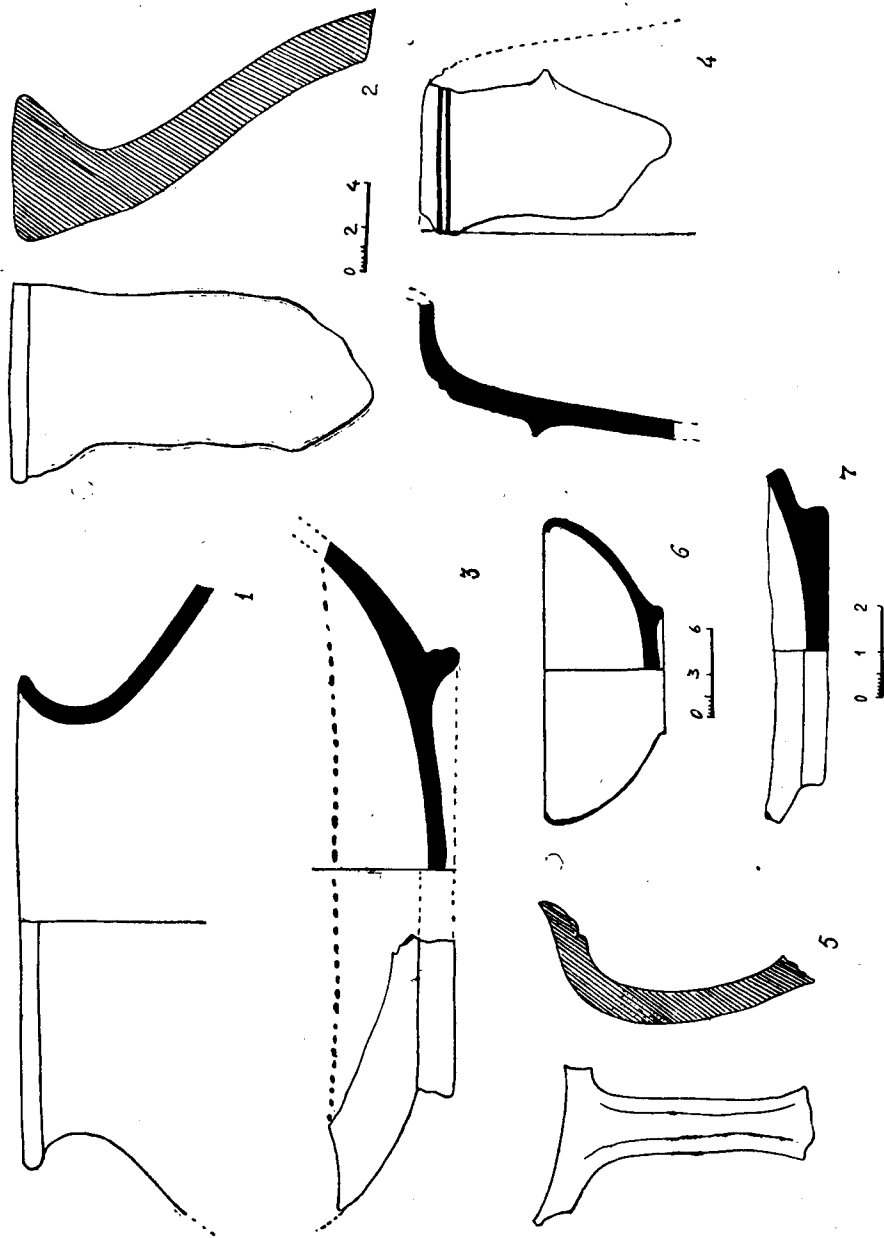

Նկ. 6. 1-7-դամբ. Մ 13

հայտնաբերվել են թասերի և այլ անոթների շրթեր, հատակների մասեր (նկ. 30^{8,10,12}):

Դամբարան № 54: Հիմնահողային թաղում դիակիզմամբ: Ավերված, պահպանվել էին սևացած հողի և մոխրի մնացորդները: Դամբարանում գտնվել են գնդաձև փոքր թասի և սկուտեղի բեկորներ (նկ. 34¹):

Դամբարան № 55: Հիմնահողային թաղում դիակիզմամբ: Ավերված, պահպանվել էին սևացած հողի և ոսկորների մնացորդները: Դամբարանում գտնվել են կարմիր փայլեցրած խորը թասերի բեկորներ (նկ. 34²⁻⁵):

Դամբարան № 56: Հիմնահողային թաղում դիակիզմամբ: Դամբարանում մոխրաշերտի և սևացած հողի միջից գտնվել են վառված ոսկորներ, խեցեղենի բեկորներ, երկաթյա նիզակ և տեգի ծայրեր, գունազարդ կիսագնդաձև թասերի բեկորներ: Գավաթի մաս, օղակաձև ոտքով հատակներ և ոչխարի մի վեգ (նկ. 32¹⁻¹⁰):

Դամբարան № 57: Հիմնահողային թաղում դիակիզմամբ: Դամբարանում գտնվել են մոխրաշերտի միջից գունազարդ խեցեղենի՝ նրբախեցի գնդաձև թասի, սկուտեղի բեկորներ և ոչխարի մի վեգ (նկ. 34^{6,7}):

Մյուս դամբարանադաշտը գտնվում է Խորվիրապի բլուրների արևմտյան մասում: Այստեղ ցածրադիր բարձունքը հարթեցնելիս տրակտորիստը հանդիպել էր կարասային թաղման, որը սակայն ավերվել էր:

Քննությունը ցույց տվեց, որ 2 հա տարածությունը բարձունքը ծածկված է տարբեր ժամանակների մ. թ. ա. I—մ. թ. IV դդ. դամբարաններով: Այստեղ ևս մեծ քանակությամբ փայտածխի և մոխրի շերտ կար, մարդկային և կենդանական ոսկորների մնացորդներով, խոնավ կավահողը շատ կպչուն էր: Այս դամբարանադաշտում, ի տարբերություն նախորդների, թաղումը կատարվել է մեծ մասամբ փայտե դագաղների մեջ: Հողի շերտում վատ պահպանված կմախքների կողքին հայտնաբերվել են երկաթե փոքր գամեր, որոնք բավականին հաստ, կլոր կտրվածքով աստիճանաբար հաստացող մեխեր են, որոնց վրա պահպանվել են փայտի հետքերը: Գտնվել են նաև երկաթյա ժայպվենաձև ուղիղ և անկյունավոր թիթեղներ: Այս դամբարանադաշտում հանդիպում են նաև կավե դագաղ-սարկոֆագներ:

Դամբարան № 58: Կարասային թաղում: Բացվել է բլուրն հարթեցնելիս, տրակտորիստի կողմից, կարասի և կմախքի դիրքն անհայտ է: Գտնվել է կավե գնդաձև, երկկանթանի ջրաման և ապակյա, ձվաձև իրանով, տեղական համարվող երկու սրվակ (տախտ. XX⁵, նկ. 42¹⁻³):

Դամբարան № 59: Փայտե դագաղի մեջ կատարված թաղում: Հանգուցյալին պառկեցրել էին մեջքի վրա, գլուխը արևելյան կողմում: Շուրջը հողը մոտ 3 մ տրամագծով հոգեհացի կրակից սևացել էր և մեջը կային փայտածխի և մոխրի շերտեր: Դամբարանում գտնվել են խոշոր կենդանիների՝ եղան, ձիու ոսկորներ՝ խառը վիճակում, վզի մասում գտնվեցին մեծ քանակությամբ ուլունքներ ապակու պաստայից, այդ թվում ոսկեջրած, երկշերտ և գրաֆիտից պատրաստված տարբեր ձևերի ուլունքներ, բրոնզյա մատանի, ականջօղ, փոքրիկ մեղալիոն, ճարմանդ, զանգակ, քարե ճարմանդ և փայտե դագաղի մեծ քանակությամբ երկաթյա գամեր (նկ. 43¹⁻⁷):

Դամբարան № 60: Փայտե դագաղի մեջ կատարված թաղում: Կմախք վատ պահպանված: Դամբարանում հայտնաբերվել են երկկանթանի, օղակաձև ոտքով, տանձաձև իրանով մի անոթ, բրոնզյա, 8 սմ տրամագծով թիթեղ (երևի հայելի) և փայտե դագաղի երկաթյա գամեր (տախտ. XV, 2, 45, 6-9):

Դամբարան № 61: Կարասային թաղում: Բացվել էր հարթեցնելիս, գրեյզերը տարել էր կարասի գրեթե կեսը: Այն պառկած վիճակում էր, հյուսիս-հարավ ուղղությամբ, կարասի բերանը հարավային կողմում (բարձր. 90 սմ, բեր. տր. 30 սմ, հտ. տր. 15 սմ): Խոնավ կավահողի մեջ կարասը շատ վատ էր պահպանվել: Կարասի բերանը ծածկված էր բարակ խեցու բեկորով, կմախքը մանկական էր: Այն կարասի մեջ էր մտցվել կողքը ջարդելուց հետո, սակայն բեկորները լավ չեն ամրացվել, ուստի հետագայում նրանք նույնությամբ ընկել են ներս և ջարդել գանգը: Ոսկորները շատ վատ էին պահպանվել, ոտքերը ծալած էր ետ, գանգը նույնպես ետ էր ծռած, դեմքով դեպի արևելք: Գանգի մոտ գտնվեց բրոնզյա երկու փոքրիկ ականջօղ, վզի մոտ՝ բրոնզյա փոքրիկ հայելի և ապակու պաստայից պատրաստված տարբեր տիպի ուլունքներ, թևին՝ բրոնզյա ապարանջան (նկ. 44, 3, 7, 8, 11, 12):

Դամբարան № 62: Փայտե դագաղի մեջ կատարված թաղում: Մեջքի վրա պառկած վիճակում, ոսկորները վատ պահպանված: Շուրջը հոգեհացի կրակից սևացած հող, փայտածխի և մոխրի մնացորդներով: Դամբարանում հայտնաբերվել են գնդաձև իրանով, կարմիր շրջանաձև փայլեցրած, երկկանթանի ջրաման, սափորի վիզ և ոչխարի 3 վեգ, դագաղի երկաթյա գամերը փայտի հետքերով (նկ. 45, 1):

Դամբարան № 63: Փայտե դագաղի մեջ կատարված թաղում: Հարթեցման ժամանակ ավերվել էր, խառնված ոսկորների շուրջը հոգեհացի կրակից սևացած հողաշերտ էր, որի մեջ նկատվում էին կենդանիների վառված ոսկորներ, հավանաբար եղան և ոչխարի: Գտնվել է միկանթանի սափոր, լազինոս (սեղմված իրանով անոթ) և դագաղի երկաթյա գամեր, երկաթե անկյունավոր ժապավենաձև թիթեղ (նկ. 44, 4, 50, 4):

Դամբարան № 64: Փայտե դագաղի մեջ կատարված թաղում: Ավերված, կմախքի դիրքը հնարավոր չեղավ պարզել: Շուրջը սևացած կավահող, փայտածխի և մոխրի հետքերով, մեջը նկատվում էին կենդանիների վառված ոսկորներ: Դամբարանում գտնվել են գնդաձև, քիչ ձգված իրանով մի ջրաման, մեծ քանակությամբ երկաթյա գամեր (տախտ. XV, 2, նկ. 45, 5):

Դամբարան № 65: Փայտե դագաղի մեջ կատարված թաղում: Ավերված, կմախքի դիրքն հնարավոր չեղավ պարզել, շուրջը հոգեհացի կրակից սևացած կավահող, ոսկորների մնացորդներով: Դամբարանում գտնվել են ուռուցիկ իրանով միկանթանի (թերի) սափոր, ներձկված վզով մեծ թասի բեկոր, կարմիր ներկած, փայլեցրած, երկաթե 10 գամ փայտի մնացորդներով (նկ. 47, 1, 3):

Դամբարան № 66: Փայտե դագաղում կատարված թաղում: Ավերված, կմախքի դիրքը հնարավոր չեղավ պարզել, շուրջը հոգեհացի կրակից սևացած հող էր, որի միջից գտնվել են ուռուցիկ իրանով միկանթանի սափոր (թերի) և երկաթյա գամեր:

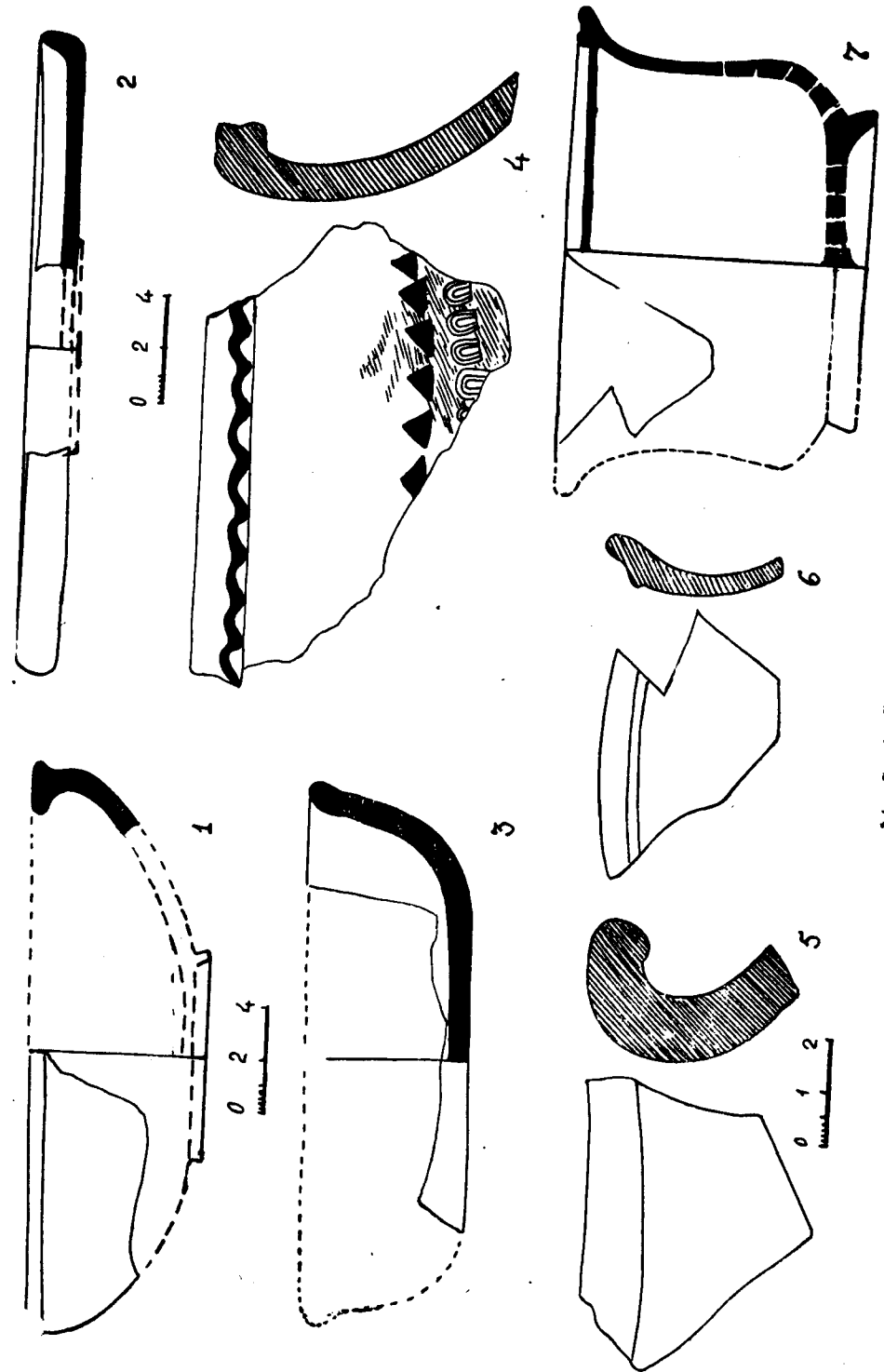

Նկ. 7. 1-7—գամեր. № 13

Դամբարան № 67: Փայտե դագաղի մեջ կատարված թաղում: Կմախքը մեջքի վրա պառկած, մոտը դրված գնդաձև, կարմիր, երկկանթանի ջրաման, երկու կողմից սեղմված երկկանթանի տափաշիչ, բրոնզյա հայելի, որը շատ վատ էր պահպանված, ուստի վերցնել հնարավոր չեղավ, երկաթյա գամեր, վրան փայտի հետքերով: Շուրջը մեծ տարածության վրա մոխրաշերտ կար, փայտածուխ, խոշոր անասունների վառված ոսկորներ և խեցեղենի բեկորներ (տախտ. VII,3, VIII,2, նկ. 46,1,2,1):

Դամբարան № 68: Հավանաբար փայտե դագաղի մեջ կատարված թաղում, հանգուցյալը պառկեցրած էր մեջքի վրա, արևելք-արևմուտք ուղղությամբ, գլուխն արևելյան կողմում, նույն մակարդակի վրա շուրջը սև մոխրաշերտ էր կենդանիների վառված ոսկորներով: Դամբարանում գտնվեց երկկանթանի մի ջրաման, կարմիր, շրջանաձև փայլեցումով (տախտ. VII,4, նկ. 46,3):

Դամբարան № 69: Ամֆորայի մեջ կատարված թաղում: Գրեթե զլանաձև, կլոր հատակով ամֆորան (պսակը թերի, բարձր. 47 սմ, վզի տր. 18 սմ) դրված էր կանգնեցրած դիրքով, մեջը մանկական մի կմախք, ոտքերը ծալած վիճակում, դեմքով դեպի արևմուտք, ոսկորները շատ վատ էին պահպանվել: Դամբարանում գտնվեց ուղղահայաց եզրերով մի ափսե (տախտ. V3, XIV,4, XVIII,4, նկ. 47,4,6):

Դամբարան № 70: Կավե դագաղ (սարկոֆագ), ուղղութունը հարավ-հյուսիս, կուպիտ պատրաստված (երկ. 90 սմ, լայն. կենտր. 32 սմ, խոր. 13 սմ), գլխի մասում ավելի ուղիղ ու լայն (31 սմ), ոտքերի կողմում ավելի նեղ (13 սմ): Այն հանգուցյալի համար կարճ է եղել, ուստի ոտքերի մասում սարկոֆագը ջարդել են և տեղավորել, դիակը դրել են մեջքի վրա պառկեցրած, գլուխը հյուսիսային կողմում, թեքած դեպի ձախ, թևերը կողքից երկարացրած (տախտ. V2): Սարկոֆագը ծածկված էր, նույնպես կուպիտ պատրաստված, մեծ կղմինդրով, որը կտորատված էր և բեկորները տեղից շարժված, որով այն ստացել էր մի տեսակ թաղի ձև (պահպ. մասի. երկ. 105 սմ, լայն. մի կողմում 48 սմ, մյուսում 53 սմ):

Դամբարան № 71: Կավե սարկոֆագ, ուղղութունը արևելք-արևմուտք, լայն մասը արևմտյան կողմում (երկ. 190 սմ, լայն. գլխի մասում 47 սմ, ոտքերի մասում 25 սմ), սարկոֆագի վերին մասը չէր պահպանվել: Այն ըստ երևույթին դեռևս հնում կողոպտվել է, որովհետև մեջը դատարկ էր: Գտնվեցին թևի մի քանի փոքր ոսկորներ միայն, վատ պահպանված վիճակում:

Դամբարան № 72: Կավե սարկոֆագ՝ խնամքով պատրաստված (երկ. 165 սմ, գլխի մասում 44 սմ, ոտքերի մոտ 20 սմ, խոր. 30 սմ), ներս լայնացող պսակով, ուղղութունը հյուսիս-արևմուտքից հարավ-արևելք, գլուխը հյուսիս-արևմտյան կողմում: Սարկոֆագը ծածկված էր կողք-կողքի շարած թրժած երեք աղյուսով (51×60, 56×50, հաստ. 5 սմ): Հանգուցյալը թաղված էր մեջքի վրա, ուղիղ, թևերը կողքերին: Մեջը ուղեկցող իրեր չկային (տախտ V4):

Վերևում նշվեց քաղաքի տարածքում և պարիսպներով ամրացված բլուր

ների վրա պեղումներով և շինարարական աշխատանքների ժամանակ բացված դամբարանների մասին: Բացի դրանցից, քաղաքի տերիտորիայում արևելյան և հյուսիսարևելյան հատվածներում հայտնաբերվել են նաև քարարկղային և հիմնահողային այլ դամբարաններ: Դրանք հավանաբար պատկանում են քաղաքի տարբեր դամբարանադաշտերի: Հայտնի է, որ քաղաքը տարբեր ժամանակ ունեցել է տարբեր սահմաններ, ուստի նախկինում եղած դամբարանները քաղաքի ընդարձակման հետևանքով հաճախ մնացել են նորակառույց բնակելի թաղամասերի տակ, ինչպես Արգիշտիխինիլում, Գառնիում, կամ արդեն լքված թաղամասերի վրա ստեղծվել են նոր դամբարանադաշտեր:

I, VII և VIII բլուրների պեղումներով պարզվել է, որ Հայաստանում եղել է նաև հանգուցյալին ուղղակի սենյակի հատակի տակ, պարիսպների հիմքերի մոտ թաղելու սովորություն: Դրանք հիմնականում, իհարկե, մանկական թաղումներ են, կատարված կարասների, քարարկղների մեջ կամ հողի կտրվածքում: Այդպիսի սովորություն հնում եղել է նաև Շումերում, Ասորեստանում, խուտիների¹, հույների, վրացիների մոտ և այլուր:

Հետաքրքիր է, որ պարթևական շրջանում, ի տարբերություն հունական ու պարթևական քաղաքների, Միջագետքում քաղաքներն ու դամբարանադաշտերն իրարից անջատված չեն և նրանք հստակ սահմանագծեր չունեն, իսկ Բաբելոնին բնորոշ են քաղաքային պարսպից ներս գոյություն ունեցող գերեզմանները²:

VIII բլրի վրա, 5a քառակուսում բացվել են մանր քարերով շարված երեք դամբարաններ առանց ուղեկցող նյութերի: Հնագիտական նյութերի աղբատիկ և ճարտարապետական մնացորդների անկանոն լինելը նկատի ունենալով՝ Ֆ. Տեր-Մարտիրոսովը³ ենթադրել է, թե տվյալ բնակարանը պատկանել է բնակչության ավելի աղքատ խավերին, հնարավոր է ստրուկներին, և հայտնաբերված խեցեղենով թվագրում է մ. թ. I դարով: Սակայն այդ և կողքի քառակուսիներում բացվել են նաև այլ դամբարաններ՝ ուղեկցող նյութերով:

Պեղումներով պարզված է, որ VIII բլուրը եղել է քաղաքի արհեստավորական թաղամասերից մեկը, այստեղ բնակիչները իրոք հարուստ չեն եղել և նրանց բնակարաններում ունեցվածքային տարբերություններ համարյա չեն նկատվում, սակայն ուղեկցող նյութեր չունեցող դամբարանները ստրուկներին վերագրելը հազիվ թե կարելի լինի հիմնավորված համարել:

Դամբարան: Փոքր վեղի գյուղի հարավարևելյան ծայրին ջրմուղի գիծ անցկացնելիս ի հայտ են եկել լատիներեն երկու արձանագրություն՝ մեկը շատ խոշոր տառերով, որը կրում է հոմեական Տրայանոս կայսեր անունը, իսկ մյուսը մանր տառերով տապանաքար է: Երկուսն էլ փորված են վեղու կրաքարից պատրաստված սալերի վրա: Բացի արձանագրված քարերից,

¹ И. М. Дьяконов, Народы древней передней Азии, ПЭС, 1, М., 1958, стр. 32, 57.
² Г. А. Кошеленко, Культура Парфии, М., 1966, стр. 114, 116.

³ Ф. И. Тер-Мартиросов, Античные печи из раскопок Арташата, ВОИ, 1975, № 7, стр. 72.

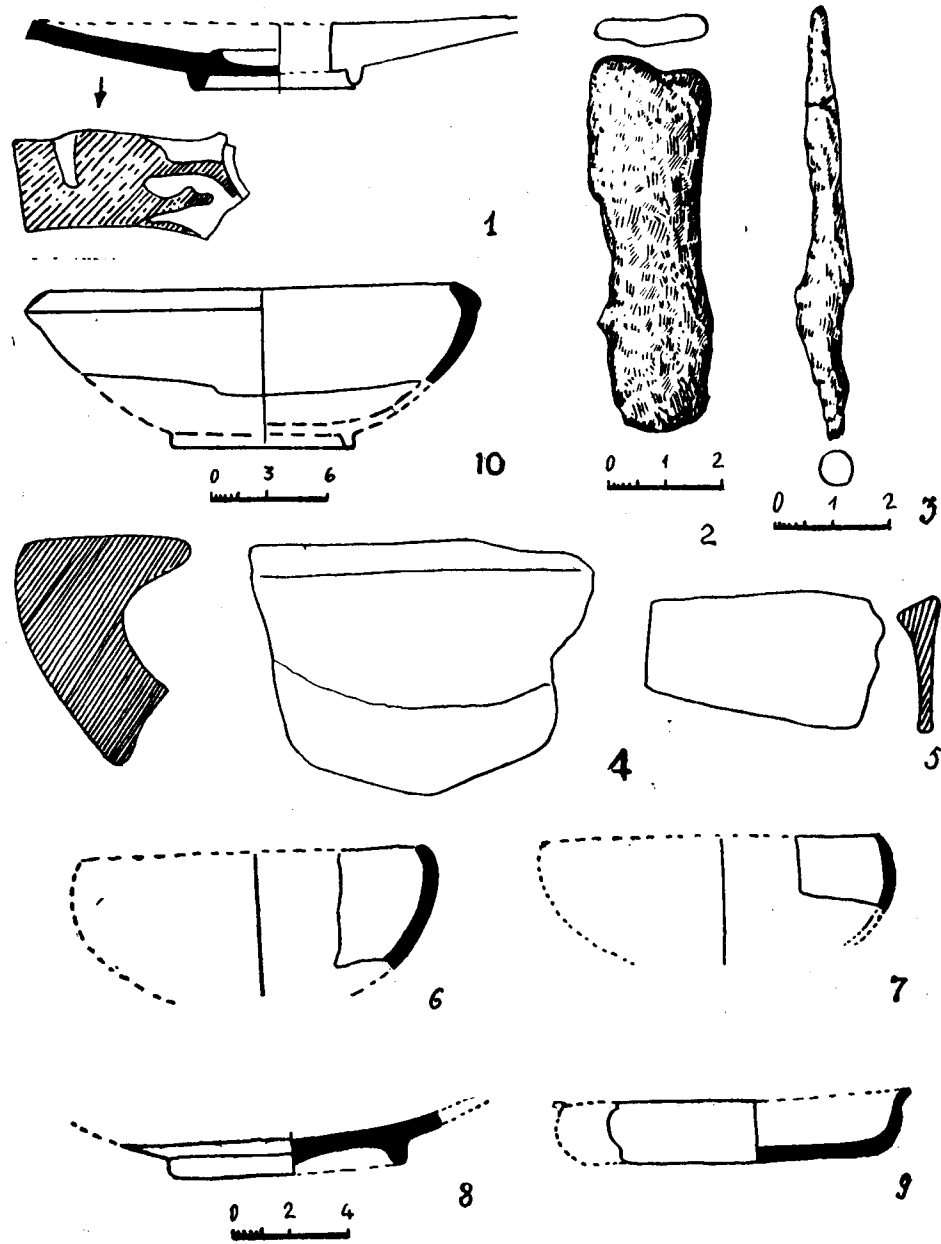

Նկ. 8. 1—10—դամբ. № 17

տեղում հայտնաբերվել էին մի սյան խարիսխ՝ շինված ավելի մանրահատիկ կրաքարից, շարվածքի մի քար, երկու հնատիպ աղորիք: Հավաքվել են մ. թ. I—III դարերի խեցեղենի բեկորներ:

Ձեռնարկված մասնակի պեղումների շնորհիվ հայտնաբերվել են հելլենիստական ժամանակաշրջանի աղորիքներ, խեցեղենի բազմաթիվ բեկորներ մի փոքր տարածության վրա, արձանագրությանը ժամանակակից: անտաշ կոպիտ քարերով պատրաստված սալահատակի մի մասը, որը երևի ծածկված է եղել կրաշաղախով, իսկ մոտ 150 մ հեռավորության վրա գտնվել է կրաքարից պատրաստված ևս մի սյան խարիսխ՝ ավելի փոքր չափերի⁴:

Լատիներեն արձանագրությունները գտնվել են բլուրներից 2,5 կմ դեպի հյուսիս-արևելք:

Փոքր Վեդի գյուղի կենտրոնում, դպրոցի հիմքեր փորելիս նույնպես գտնվել է կրաքարե մի խարիսխ: Կրաքարե խարիսխներ և մշակված առանձին քարեր հավաքվել են նաև Արտաշատի սահմաններում գտնվող դաշտերում:

Տրայանոս կայսեր զորքերը 114 թ. նվաճել էին Հայաստանը և կայսեր թողած արձանագրության մեջ նշվում է, որ սկյութական IV լեգեոնը 116 թ. ինչ-որ շինություն է կատարել այստեղ⁵:

Երկրորդ արձանագրությունը փորագրված է տապանաքարի վրա, որը շարված է և հայտնաբերվել է բեկորներով, որոնք մասամբ թերի են: Տապանաքարը ունեցել է 0,72 մ լայնք և 1,67 մ երկայնք: Տասը տողանոց արձանագրությունից պահպանվել են առաջին 4 տողերը, իսկ մնացած տողերն անընթեռնելի են: Արձանագրությունը հետևյալ կերպ է կարդացվում. «Ստորերկրյա աստվածներին (Մաներին) Կայուս Վալ (Երիուս) Կրե... գինվոր իտալիկների I լեգիոնի զորաջոկատի, ծառայեց... հուշարձանը/ղրվեց»⁶:

Ք. Ն. Առաքելյանը նշում է, որ պարզ չէ, թե ինչ է կառուցել սկյութական IV լեգեոնը: Դա եղել է տվյալ լեգեոնի ռազմական ամրությունը, զորանոցը, տաճարը, գերեզմանոցը, թե այլ շինություն, դժվար է ասել:

Եվ, իրոք, այն ժամանակ ձեռնարկված փոքր ծավալի պեղման աշխատանքների միջոցով դժվար էր պատասխանել այդ հարցին: Սակայն այժմ դամբարանների պեղումները թույլ են տալիս ենթադրելու, որ Ք. Ն. Առաքելյանի վերը բերած կարծիքներից հավանականն այն է, թե հայտնաբերված արձանագրություններից մեծը կանգնեցվել է սկյութական IV լեգեոնի կողմից՝ գերեզմանոցում, որտեղ հավանաբար թաղված են եղել Արտաշատը նվաճելիս զոհված հռոմեական, տվյալ դեպքում հայտնաբերված արձանագրություններից մեզ հայտնի, IV սկյութական և իտալիկների I լեգեոնի զինվորները: Պետք է ենթադրել, որ ընդհանուր գերեզմանոցին վերաբերող և գտնված տապանաքարի արձանագրությունից բացի եղել են նաև արձանագրված այլ տապանաքարեր, որոնք, պետք է հուսալ, որ կհայտնաբերվեն այս

⁴ Ք. Ն. Առաքելյան. Լատիներեն արձանագրություններ Արտաշատ մայրաքաղաքից, ՊՐՀ, 1967, № 4, էջ 302:

⁵ Նույն տեղում, էջ 307 և հտ.:

⁶ Նույն տեղում, էջ 309:

տերիտորիայի պեղումներից: Ճեղքված, կոպիտ քարերով պատրաստված շաղախով հարթեցված սալահատակը նման է Արտաշատի մյուս դամբարանադաշտերում (Փոքր Վեդի և Շիրազ գյուղի դաշտերում) հայտնաբերված սալահատակ հարթակներին: Կարելի է ենթադրել, որ դա եղել է կամ հոգեհացի համար պատրաստված հարթակ և կամ մեծ արձանագրության առջև հատուկ պատրաստված սալահատակ: Թերևս այդ են վկայում նաև աղորիքների քարերը, որոնք հավանաբար շարված են եղել գերեզմանի վրա, ինչպես քաղաքի հարավարևելյան № 24 դամբարանում, նույնպես և խեցեղեն անոթների այն բազմաթիվ բեկորները, որոնք հոգեհացի ժամանակ օգտագործվելուց հետո կոտրատվել ու նետվել են գերեզմանի վրա:

Դամբարան № 73: Հիմնահողային թաղում դիակիրզմամբ: Գտնվել է Փոքր Վեդիի դաշտերում, բլուրներից հյուսիս-արևելք, ճանապարհի կողքին: Այստեղ հայտնաբերվել են մի քանի խարիսխ՝ նման Շիրազի և Խորվիրապի բլուրներից հայտնաբերվածներին: Պեղումներով բացվել են քառանկյուն տաշած մի կրաքար, շաղախի բեկորներ, քարի կողքին կավից պատրաստված հարթակ (մոտ 8 քմ), որի վրա ածխի և մոխրի շերտ կար (30—35 սմ հաստությամբ): Դամբարանից և մոխրաշերտի միջից հայտնաբերվել են տարբեր տիպի խեցեղենի շուրջ 600 բեկորներ, այդ թվում խոհանոցային խեցեղենի, գունազարդ կճուճների, ջրամանի բեկորներ:

Դամբարան № 74: Հիմնահողային թաղում: Կավով սվաղած (երկ. 55 սմ, լայն. 50 սմ, խոր. 20 սմ), վրան ու կողքերին անփուլթ շարած քարերով, մանկան թաղում, I բլրի (18B քառ.) հյուսիսարևելյան մասում, պարսպի տակ, ներսից, գլուխը գտնվում էր արևմտյան կողմում, դեմքով դեպի արևելք: Մանկական դիակը թաղված էր կուշ եկած վիճակում, ոսկորները շատ վատ էին պահպանված: Դամբարանում հայտնաբերվել են ածխի մի քանի կտոր, գանգի հետևում կողքի դրած մի քրեղան, դեմքի առջև՝ երկու փոքրիկ գավաթ, եռատերև պսակով և մի կանթով (տախտ. V₁, X_{1,3}, նկ. 45, 2-4):

Դամբարան № 75: Կարասային թաղում: Բացվել է Խորվիրապ տանող ճանապարհի կողքին, ջրանցք անցկացնելու ժամանակ: Կարասը սուր նստուկով էր: Դամբարանից գտնվել է ապակյա գրեթե գլանաձև երկու շիշ (նկ. 49, 1, 2):

Դամբարան № 76: Հիմնահողային թաղում VII բլրի վրա (քառ. 5 C, F, խոր. 60 սմ): Ոսկորները վատ էին պահպանված, բայց դատելով կողոսկրների դիրքից, կարելի է ենթադրել, որ ուղղութունը եղել է արևելք-արևմուտք, գլուխը արևմտյան կողմում: Դամբարանի շուրջը մոխրախառը հող էր ոսկորների հետքերով, որի միջից գտնվել է թևին հազցրած մի ապարանջան, պատրաստված կլոր լարից և երկաթյա ինչ-որ իրի պող (նկ. 44, 5, 6):

Դամբարան № 77: Կարասային թաղում: Մանկական, VII բլրի վրա (7a քառակուսի) սենյակի հատակի տակ: Կարասը գտնվում էր կողքի պակեցրած վիճակում (բարձր. 38 սմ, պս. տր. 25,5 սմ, հատ. տր. 14 սմ), ուղղութունը հյուսիս-հարավ: Կարասի բերանը ծածկված էր խոհանոցային անոթի բեկորներով: Մանկան գլուխը գտնվում էր կարասի բերանի մոտ, դիակը թաղված էր կուշ եկած վիճակում, դեմքով դեպի արևմուտք: Դիակը

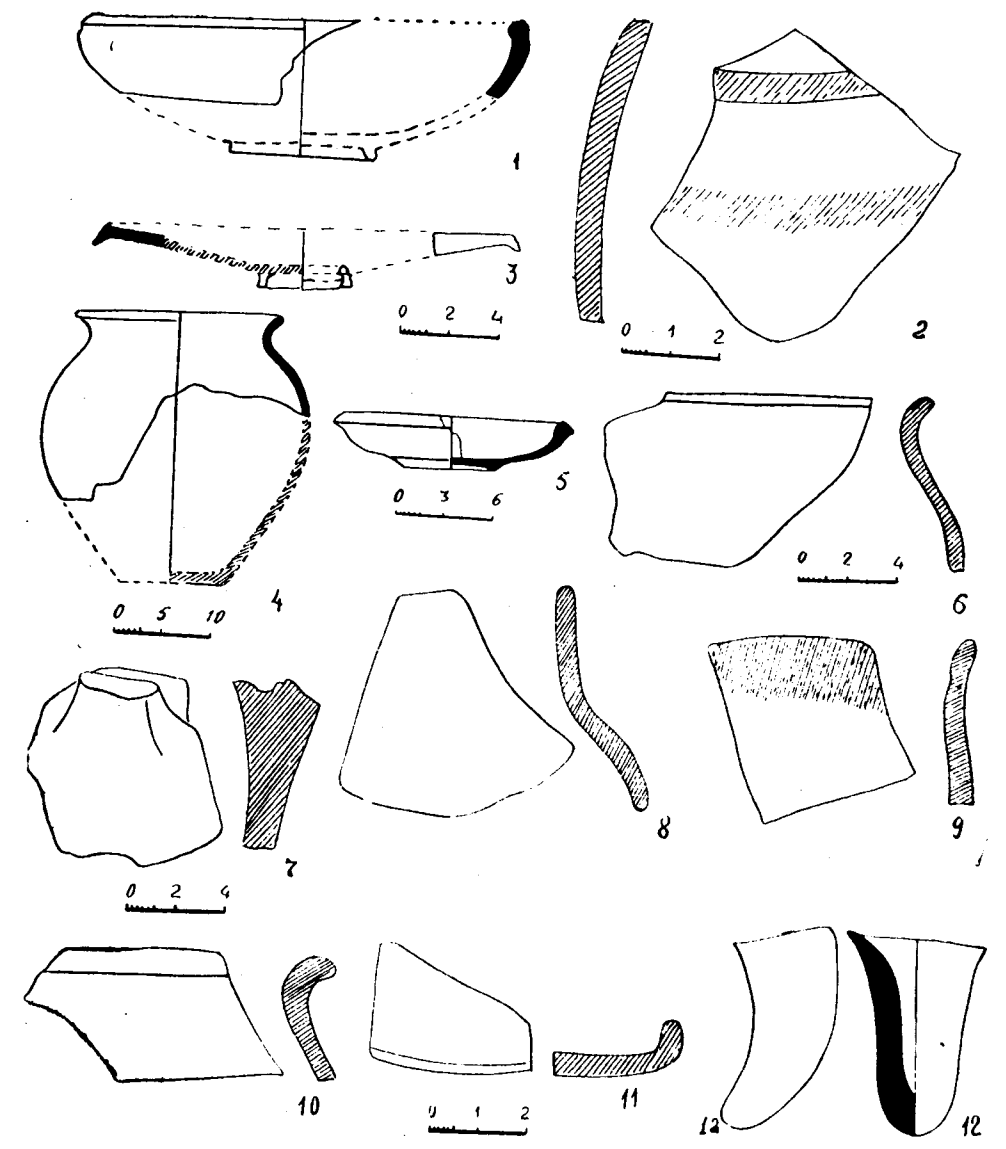

Նկ. 9. 1—12—դամբ. № 19

մտցրել էին կարասի բերանը շարդելուց հետո, ոսկորները շատ վատ էին պահպանված: Դամբարանում գտնվել են թևին հազցրած բրոնզե, հաստացող ծայրերով մի ապարանջան և աչքերով մի ուլունք (նկ. 44, 9, 10, 50, 5¹):

Դամբարան № 78: Հիմնահողային, մանկական թաղում VIII բլրի հյուսիսային պարսպի տակ, ներսից: Դամբարանի տակ քարեր էին դրված: Հանգուցյալը թաղված էր կուշ եկած վիճակում, ծնկները ծալած, գլուխը արևմտյան կողմում, դեմքով դեպի հարավ: Դամբարանում հայտնաբերվել են կապտավուն բարակ թափանցիկ ապակուց մի սրվակ, ականջող և բրոնզե ապարանջան (տախտ. XX, 4, նկ. 44, 1, 2):

Դամբարան № 79: Թեթևակի փորված ժայռի մեջ (VIII բլուր 5B քառ.), եզրերին մի քանի տձև քարեր շարած, որը արևմտյան հատվածում քիչ նեղանում էր: Հանգուցյալը թաղված էր աչ կողքի վրա, ծնկները քիչ ծալած վիճակում, գանգը, որը բացակայում էր, եղել է արևմտյան մասում: Դամբարանում գտնվել է երկու ոսկրե շքասեղ, կրծքի հատվածում՝ գունազարդ կիսագնդաձև մի թաս, մեջը մուգ շագանակագույն խաշի տեսքով, եղևնաձև զարդերով, որոնց միջև դարչնագույն ներկով արված է ծաղկաշղթայաձև զարդ: Թասի մեջ դրված էր մի կտոր ոսկոր և մի հավի ձու: Գտնվեցին նաև մարմարե ուլունքներ, մանր, տձև, առանց անցքի, և ոչխարի երկու վեգ՝ մշակված (տախտ. IX, 1, 3, նկ. 34, 8-11):

Դամբարան № 80: Կարասային թաղում, մանկական, VIII բլրի հյուսիսային պարսպի մոտ: Փոքր կարասը թուխ էր, գտնվում էր թեք դրված վիճակում (բարձր. 40 սմ), բերանն ուղղված էր դեպի հարավ: Կմխքը վատ էր պահպանված, դիրքը պարզել հնարավոր չեղավ: Կճուճի կողքին գտնվեց մի կանթանի սափոր, միջից բրոնզե շրջանաձև փոքր հայելի և ապակե մի կնիք, մի կողմը ուռուցիկ, վրան՝ ձիու պատկերով (նկ. 49, 6, 7):

Դամբարան № 81: Հիմնահողային, VIII բլրի հյուսիսային պարսպի մոտ, ներսից (38F քառ., խոր. 70 սմ): 12-15 տարեկան երեխայի թաղում աչ կողքի վրա, կուշ եկած, ծնկները ծալած վիճակում, գլուխը արևելյան կողմում, դեմքով դեպի հյուսիս: Դամբարանից գտնվել է ջնարակած թասի մի շուրթ, սրաքար, կախելու անցքով, բարակ երկաթյա մի լար և խոհանոցային մի կճուճ (նկ. 50, 3, 5, 6):

Դամբարան № 82: Կարասային թաղում, VIII բլրի վրա, հյուսիսային պարսպի մոտ, ուղղութունը արևելք-արևմուտք: Կարասի բերանը արևմտյան կողմում: Կարասն ուներ սուր նստուկ, կլոր պսակ (բարձր. 105 սմ, պսակի տր. 35 սմ, նստ. տր. 7 սմ): Դիակը մտցրել էին կարասի ուսը շարդելուց հետո: Հանգուցյալը թաղված էր կուշ եկած, ծնկները ծալած վիճակում, գլուխը արևմտյան մասում, դեմքով դեպի արևելք: Չեռքերը գտնվում էին կրծքի մոտ, ձախ ձեռքի մատին կար արծաթե մի մատանի, ապակե օվալաձև ակով, որի հետքերն էին պահպանվել միայն: Կարասի միջից, հանգուցյալի դեմքի մոտից, գտնվեց նաև ապակյա երկու սրվակ (մեկը թերի) ուռուցիկ, քիչ սեղմված իրանով, գավաթ, օղակաձև ոտքով՝ վերից վար ակոսավոր մի կանթով, կարմիր ներկած, փայլեցրած, և մի պնակ օղակաձև ոտքով, կարմիր անգորով շրջանաձև փայլեցումով և գունազարդ մի բեկոր, ինչպես նաև երկու

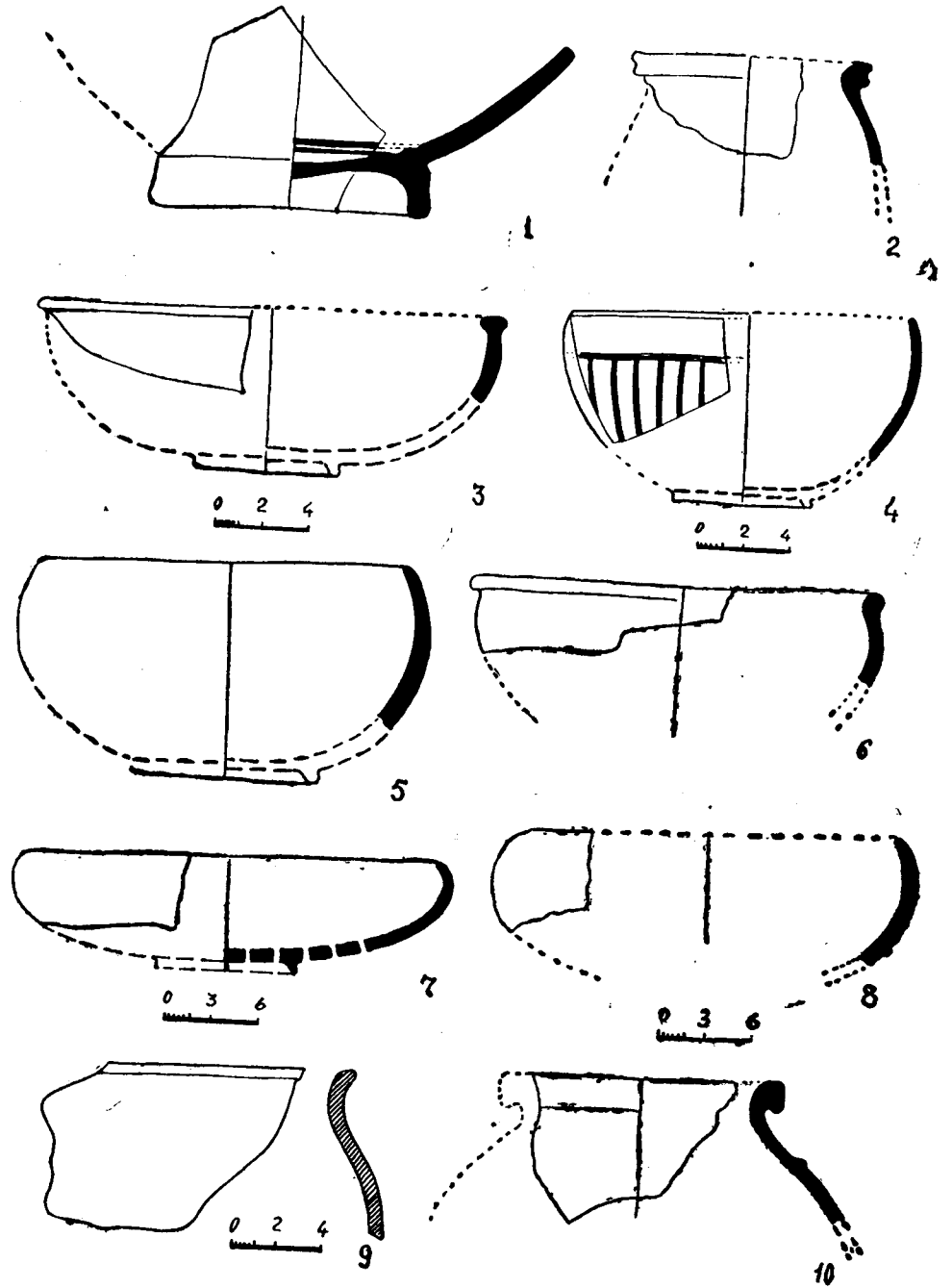

նկ. 10. 1-10—դամբ. № 19

հոռմեական դրամ, մեկը Տրայանոս կայսրինը, երկրորդը վատ է պահպանված: Կարասի դրսի մասում, բերանի մոտ գտնվեց ներմուծված, գլանաձև դույզ կանթերով մի ամֆորա, հատակի մոտ գնդաձև իրանով միկանթանի սափոր (տախտ. XIII₁, XVI₁₋₅, XIX₃, նկ. 50₂, 51₁₋₉):

Մեծ բլուրներից արևմուտք, ճահճուտի մեջ գտնվող ցածր բլրի լանջին հայտնաբերվել է երկու դամբարան, որոնցից մեկը բնակիչների կողմից ավերվել էր:

Դամբարան № 83: Փոքր քարանձավի մեջ կատարված թաղում, ավերված: Գտնվել է կավե ձվաձև մի անոթ (վիզը թերի, տախտ. XVIII₁):

Դամբարան № 84: Ժայռափոր, պատերից երկուսը՝ հյուսիսայինը և արևմրտյանը հարթեցված ծայուն էր, իսկ հարավայինը և արևելյանը շարված են ջարդած մեծ քարերով: Դամբարանը ծածկված էր երեք խոշոր տևե քարերով: Դամբարանի ուղղութունը արևմուտք-արևելք է (երկ. 150 սմ, լայն. 65 սմ, խոր. 85 սմ): Կմախքը լրիվ քայքայված էր, ուստի հնարավոր չեղավ նրա դիրքը պարզել: Գտնվեցին միայն գանգի ու կողոսկրների որոշ մնացորդներ: Արևմտյան հատվածում, որտեղ գանգն էր, հայտնաբերվեց թղթի նման բարակ ոսկյա տերևների մասեր, շրթերը ծածկելու ոսկե թիթեղ, կանացի գիտով ոսկյա երկու ականջօղ, փայտե դագաղի մասեր, բրոնզե շրջանաձև հայելի և երկու դրամ, մեկը արծաթյա, մյուսը պղնձյա: Առաջինը պարթևական թագավոր Հրահատ III-ի դրամն է (մ. թ. ա. 75—57), մյուսը, որը վատ է պահպանվել, Տիգրան II-ինն է (տախտ. VI₅, XXI_{1-3,6-8}, նկ. 52_{1-7,9}):

Դամբարան. Կարասային թաղում, բացվել է բլուրների հարավային ծայրին, քարհանքի մոտ: Սուր նստուկով ուռուցիկ կարաս (բարձր. 105 սմ, պս. տր. 40 սմ, նստ. տր. 10 սմ), թեք պառկեցրած դիրքով: Ուղղութունը հարավ-հյուսիս, կարասի բերանը հյուսիսային կողմում: Դիակը թաղված էր կուշ եկած վիճակում, գլուխը կարասի բերանի մոտ, ոսկորները շատ վատ էին պահպանվել, մեջը ոչինչ չկար, բացի ոչխարի երկու վեզից:

Քարհանքի բանվորների վկայությամբ նրանք այս տերիտորիայում քանդել են մեծ քանակությամբ կարասային թաղումներ, որոնց միջից դուրս են եկել ապակյա սրվակներ և ուլունքներ: Մեզ հանձնվեց նաև օժանելիքի համար օգտագործվող մի փոքրիկ կարմիր պուլիկ, շատ նման թաղումներից հայտնաբերված մյուս պուլիկներին: Ամբողջ շրջապատում, մեծ տարածության վրա, մոխրի, կրակի և ոսկորների մնացորդներ են նկատվում:

II. ԹԱՂՄԱՆ ՁԵՎԵՐՆ ՈՒ ԱՐԱՐՈՂՈՒԹՅՈՒՆՆԵՐԸ

Վերջին տարիների պեղումները վկայում են, որ Հայաստանում հելլենիստական շրջանում և մ. թ. առաջին դարերում գոյություն է ունեցել թաղման ձևերի մեծ բազմազանություն, ըստ որում, առանձին հնավայրերում գերակշռում են այդ ձևերից մեկը կամ երկուսը: Արտաշատում, փ տարբերություն Գառնիի և մյուս հնավայրերի, ավանդական սալարկղային, քարարկղային թաղումները քիչ են: Այստեղ հանդիպում են դամբարանների հետևյալ ձևերը՝ հիմնահողային, կարասային, կավե և փայտե դագաղներ: Դա հավանաբար բացատրվում է բնական պայմաններով՝ Արտաշատում սալեր պատրաստելու համար համապատասխան քարատեսակներ չկան, մինչդեռ կավը շատ առատ է, ինչպես նաև տեղական բնակչության սովորություններով: Արտաշատի բոլոր տեսակի թաղումներն ուղեկցվել են հոգեհացով և թաղման հետաքրքիր փասկատարություններ:

Արտաշատի դամբարանների մի խումբը կարասային թաղումներն են, որոնք լինում են կողքի պառկեցրած կամ կանգնեցրած դիրքում (արևմտյան դամբարանադաշտ, դամբ. № 62): Արտաշատում նույնպես կարասային թաղումները որոշակի ուղղություն չունեն, նույն դամբարանադաշտում կողք-կողքի կարասները դրված են տարբեր դիրքով: Դիակը կարասի մեջ են մտցրել կարասի ուսը կամ հատակը շարժելուց հետո, այնուհետև անցքը խնամքով ծածկել են: Կան կարասներ, որոնց մեջ հող չի լցված (Նոր Կյանք, արևելյան դամբարանադաշտ, դամբ. № 9): Դիակները թաղված են կուշ եկած, ծնկները ծալած վիճակում, մեծ մասամբ դեմքով դեպի ներքև, մայր հողը: Արևելյան դամբարանադաշտի կարասային թաղումների մի մասը ուղեկցող նյութեր չի պարունակում, իսկ մյուս մասում՝ հանգուցյալի գլխի տակ կամ վրան դրված են այլ կարասների և տափաշների բեկորներ: Բացառությամբ VII և VIII բլուրների վրա բացված թաղումների, որտեղ անհնարին էր հոգեհացի մնացորդներն անջատել շերտի նյութերից, մնացած դամբարանների կողքին պահպանվել էին զոհաբերության, կրակի և հոգեհացի հետքերը: Հելլենիստական շրջանի թաղման կարասները, բոլորն էլ տնտեսության մեջ արդեն օգտագործված, հարթ հատակով անոթներ են: Մ. թ. առաջին դարերին պատկանող կարասները հիմնականում սուր նստուկով են, ինչպիսիք գտնվել են Գառնիում¹: Դրանց մեջ կան բոլորովին նոր, շօտագործված կարասներ:

¹ Б. Н. Аракелян, Гарни, II, Результаты раскопок 1951—1955 гг., Ереван, 1957, стр. 21, рис. 22.

Այս շրջանում հանդիպում են նաև ամֆորաների մեջ կատարված մանկակա թաղումներ: Այդպիսիք առաջին անգամ են հանդիպում Հայաստանում: Ասֆորաները երկկանթանի են, սուր նստուկով կամ ուռուցիկ հատակով:

Կարասային թաղումները նորոթյուն չեն Հայաստանի համար, դրանք գալիս են դեռևս ուրարտական շրջանից: Ուրարտական և վաղ հայկական կարասային թաղումներ հայտնաբերվել են Արգիշտիխիսիլիում²: Սակայն կարասային թաղումները տարածում են ստանում մ. թ. ա. III—I դդ., իսկ մ. թ. առաջին դարերում ընդունում են մասսայական բնույթ: Այդ են վկայում Արտաշատի և Հայաստանի մյուս հնավայրերի պեղումները³:

Ամենայն հավանականությամբ կարասների մեջ թաղելու սովորությունը Հայկական լեռնաշխարհ է թափանցել Միջագետքից, ուրարտացիների միջոցով, իսկ անտիկ շրջանում փոխազդեցության հետևանքով այն ավելի լայն կիրառություն է ստանում: Կարասային թաղման առավել հետաքրքիր ձևերից են Գառնիում և Սևանի ավազանում հայտնաբերված երկկարասային թաղումները:

Ուշագրավ են Սևանի ավազանում⁴ և Օշականում⁵ բացված սալարկղնե-րում և 2—3 մ տրամագիծ ունեցող կրոմլեխներում հայտնաբերված, ուղղահայաց դիրքով կանգնեցրած, կարասային թաղումները: Որոշ կրոմլեխներում եղել է կարասային երկու թաղում, ուղղահայաց կանգնեցրած մի կարասի մեջ գտնվում է մոր կմախքը, իսկ պառկեցրած փոքր կարասի մեջ՝ երեխայինը: Կամ, կրոմլեխներում մեծ սալարկղի մեջ պատահում են կողք-կողքի կանգնեցրած երկու կարասային թաղում: Նշված բոլոր կարասները նման են մյուս հնավայրերում հայտնաբերվածներին⁶ և հանգուցյալները թաղված են կուշ եկած, ծնկները ծալած վիճակում:

Այսպիսով, քաղաքներում և քաղաքատիպ վայրերում կարասային թաղումները թեև գտնվում են կողք-կողքի թաղման մյուս ձևերի հետ, սակայն համեմատաբար ինքնուրույն են հանդես գալիս, իսկ ոչ քաղաքատիպ վայրերում, ինչպես վեղը տեսանք, զուգակցվում են տեղական հին ձևերի հետ:

Հայաստանի կարասային թաղումները կապ չունեն առանձին էթնիկ խմբերի հետ: Եթե անգամ կարասների մեջ, բացի հայերից, թաղվել են նաև օտարերկրացիներ, ապա դժվար է դրանք իրարից տարբերել: Քանի որ կարասները տեղական են, հանգուցյալները նույն դիրքով են թաղված, ինչ որ գրունտային և սալարկղային դամբարաններում, իսկ հայտնաբերված նյութերը նույնպես տեղական են և ոչնչով չեն տարբերվում մյուս տիպի թաղումների նյութերից:

² А. А. Мартиросян, Аргистихинили, Археологические памятники, 8, Урартские памятники, вып. 1, Ереван, 1974, стр. 51, 55.

³ Կարասային թաղումների մասին տե՛ս Ж. Д. Хачатрян, Гарни V, Ереван, 1976, стр. 23—28.

⁴ «Ազգագրական հանդես», գ. 14, Թիֆլիս, 1906, էջ 25, 26, տե՛ս նաև Ի. Կարապետյանի Կարճաղբյուրում կատարած պեղումները, նյութերը չեն հրատարակված:

⁵ С. А. Есаян, А. А. Калантарян, Античный некрополь Ошакана, ВОИ, 1976, № 12, стр. 28, табл. 1, 3—6.

⁶ «Ազգագրական հանդես», գ. 15, Թիֆլիս, 1907, էջ 206:

Արտաշատի և Վաղարշապատի պեղումները վկայում են, որ մ. թ. III—IV դարերում կարասային թաղումներն այդ քաղաքներում մասամբ փոխարինվում են կավե դագաղներով: Արտաշատի կավե դագաղները նման են Հայաստանի մյուս վայրերից հայտնաբերված կավե սարկոֆագներին, ունեն 150—200 սմ երկարություն, գլխի ռասում ավելի լայն են, քան ոտքերի մասում, խորը չեն (25—30 սմ): Արտաշատի սարկոֆագային թաղումները մյուս ձևերի նման հաստատուն կողմնորոշում չունեն: Կողք-կողքի հանդիպում են բոլորովին իրար հակառակ ուղղության թաղումներ: Արտաշատի սարկոֆագները, հավանաբար, պատկանում են IV դարի կեսին: Այստեղ, ի տարբերություն հելլենիստական շրջանի կողքի, կուշ եկած, ծնկները ծալած թաղումների, դիակները թաղված են մեջքի վրա, թևերը կողքերից երկարած վիճակում: Կավե սարկոֆագներ Հայաստանում շատ են հայտնաբերվել Վաղարշապատում, որտեղ նրանք երկու տիպի են: Մեկը Արտաշատի կավե դագաղների նման է՝ դեպի ոտքերն աստիճանաբար նեղացող ուղղահայաց պատերով և հարթ հատակով, գլխի և ոտքերի մասը աղեղնաձև կտրացրած: Մրանք ծածկված են կավե բարակ սալերով, որոնք իրենց վրա երբեմն ունենում են նշաններ (Λ, +): Դագաղների բերանը տակից կամ կողքից զարդարված է լինում ատամնաձև հատվածքներով (երկ. 1,75—2 մ, լայն. գլխի մոտ 40—45 սմ, ոտքերի մոտ 15—20 սմ, խոր. 20—30 սմ): Մյուս տեսակը մասամբ գլանաձև կիսակոշկի տեսք ունի, ոտքերի կողմում լայն անցքով: Բերանի բացվածքը հավասար է երկարության 2/3-ին, որը քիչ հեռվից եզերված է շղթայաձև ռելիեֆ զարդով: Բերանը փակվել է առանձին աղյուսներով:

III դարի երկրորդ կեսին IV դ. սկզբին վերաբերող կավե դագաղներ և կոշկաձև սարկոֆագներ հայտնաբերվել են նաև Սևանի ավազանում՝ Լիճք և Լեռնակերտ գյուղերում⁷:

Հայաստանում ամենահին կավե սարկոֆագները վերաբերում են ուրարտական և հելլենիստական շրջանին: Նրանք իրենց ծավալով, շափերով ու ձևերով տարբերվում են վերոհիշյալ III—V դդ. կավե դագաղներից: Ուրարտական շրջանի կավե սարկոֆագ հայտնաբերվել է Օշականից⁸, որը համեմատաբար կարճ է, սակայն շատ խորն է, գլխի մասն ավելի լայն ու բարձր, քան ոտքերի հատվածը, իսկ հելլենիստականը՝ Սիսիանի իշխանական դամբարանից: Սիսիանի կավե սարկոֆագը (երկ. 115 սմ, լայն. 57 սմ, խոր. 60 սմ) հարդարված է պարանաձև երեք ռելիեֆ գոտիներով և ունի երկարուկ տաշտաձև կափարիչ (երկ. 110 սմ, լայն. 52 սմ, խոր. 14,5 սմ): Եվ՝ Օշականի, և՛

⁷ Թ. Թորամանյան, Նյութեր հայկական ճարտարապետության պատմության, հ. 2, Երևան, 1948, էջ 269 և հտ., նկ. 257, Աշխ. Քալանթար, Հին Վաղարշապատի պեղումները, Երևան, 1935, էջ 40, նկ. 13, Թ. Թորամանյան, Ս. Կոկյաշարյան, Հնագիտական նորություններ էջմիածնից, ՊՐՀ, 1971, № 4, էջ 286—289, նկ. 2, Ժ. Դ. Խաչատրյան, Թ. Մ. Թորամանյան, Նորահայտ նյութեր Վաղարշապատի հյուսիս-արևելյան դամբարանադաշտից, ԼՀԳ, 1976, № 5, էջ 99 և հտ.:

⁸ Աշխ. Քալանթար, նշվ. աշխ., էջ 40, նկ. 13, դ. գ.

⁹ Ժ. Դ. Խաչատրյան, Ա. Ա. Քալանթարյան, Մարտունու և Վարդենիսի շրջանների անտիկ և միջնադարյան հուշարձանները, ԼՀԳ, 1972, № 1, էջ 60:

¹⁰ С. Есаян, А. Калантарян, Позднеурартское погребение Ошаканского могильника, ИФЖ, 1976, № 3, стр. 269—275.

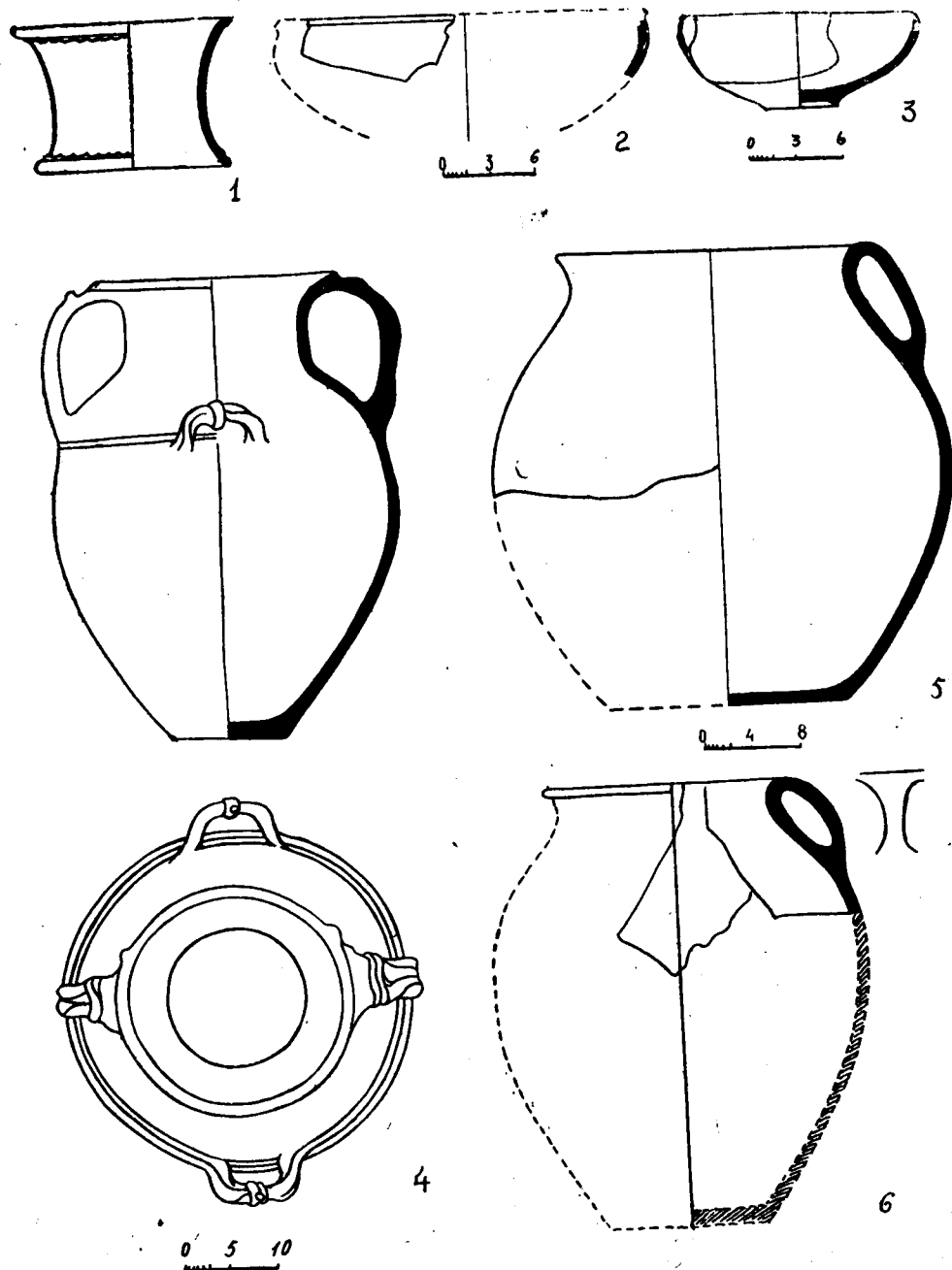

Նկ. 11. 1—դամբ. № 22, 2, 3—դամբ. № 23, 4—6—դամբ. № 24

Միսիանի կավե սարկոֆագներն աղերսվում են Միջագետքի կավե սարկոֆագների հետ։ Միսիանի կավե սարկոֆագը իր ձևով ձայնակցում է Պերսեպոլսում¹¹ հայտնաբերվածներին, միաժամանակ շատ նման է Նիմրուդի¹² հելլենիստական շրջանի կավե սարկոֆագներին, որպեսզի հանդիպում են նաև Աշուրի¹³ գեղեցիկ ձևավորված սարկոֆագների մեջ և այլուր։ Կավե սարկոֆագներ շատ են հայտնաբերվել Դուրա-Էվրոպոսում¹⁴, որտեղ հանդիպում են նաև կոշկաձև սարկոֆագներ, և պատկանում են մ. թ. II դարի վերջին, Տիգրիսի վրայի Սեւեկիայում¹⁵, Քիշում¹⁶, Բաբելոնում, որտեղ որպես թաղման ձև եղել են ամբողջ պարթևական շրջանում¹⁷, Միջին Ասիայում¹⁸ (Դավվերգին-Թեփե)։

Սարկոֆագների մեջ մանկական թաղումները հելլենիստական շրջանի հունական քաղաքներում հաճախակի հանդիպող ձևերից են։ Այդպիսիք շատ են հայտնաբերվել Աթենքում, Տանագրայում, Ալեքսանդրիայում¹⁹, Սպարտայում²⁰ և այլուր։ Վրաստանի²¹, հատկապես Ուրբնիսի քաղաքի կավե սարկոֆագները շատ հաստապատ են, կոպիտ և դրսից զարդարված են 3—4 շարք շղթայաձև ուլիկների նախշերով²²։ Ադրբեջանում այն հանդիպում է տարբեր վայրերում, բայց ավելի շատ Աղվանքում։ Դրանք օվալաձև են, ոչ մեծ չափերի (57—110 սմ), և պատկանում են մ. թ. ա. առաջին հազարամյակի վերջին քառորդին և մ. թ. առաջին հազարամյակի առաջին կեսին²³։ Անդրկովկասից հյուսիս կավե սարկոֆագներ մեզ հայտնի չեն։

¹¹ E. F. Schmidt, Persepolis, vol. II, Chicago, 1957, pl. 86—88; R. Ghirshman, Les fouilles de Suse 1946—1951, „Revue des arts“, 1951, III, p. 188.

¹² David and Joan Oates, Nimrud 1957, The Hellenistic settlement, Iraq, vol. XX, p. 2, 1958, pl. XXVII.

¹³ Andrae W. und Lenzen H., Die Partherstadt Assur, Leipzig, 1933, Taf. 43, d, h, 45, a-f, 47, h. i.

¹⁴ N. P. Toll, The Necropolis, The Excavations at Dura-Europos. Preliminary Report of the Ninth season of work 1935—1936, New Haven, London, 1946, pp. 95, fig. 3—5, pl. XXVII—XXVIII.

¹⁵ L. Waterman, Second Preliminary Report upon the Excavations at Tel Umar, „Iraq“, Ann Arbor, 1933, p. 48, pl. XVI; Antonio Invernizzi, The Excavations of Tell Umayr, „Mesopotamia“, II, 1967, Torino, fig. 11; M. C. Cavallero, The Excavations at Choche, „Mesopotamia“, II, Torino, 1967, pp. 54, f. fig. 37—42.

¹⁶ S. Langdon, Excavations at Kish, vol. I (1923—1924), Paris, 1924, p. 87—89, pl. XXIII, № 3.

¹⁷ N. P. Toll, The Necropolis, p. 95; E. Strommenger, Grabformen in Babylon, BM, Band 3, 1964, Berlin, Abb. 3,4.

¹⁸ Г. А. Пугаченкова, Новое в изучении Дальверзин-Тепе (к истории бактрийско-кушанской городской культуры), СА, № 4, 1971, стр. 201, рис. 14.

¹⁹ E. Breccia, La necropoli di Sciatby, Le Caire, 1912, XXIII.

²⁰ A. Brückner, E. Pernice, Ein Attischer Friedhof, Mitteilungen des Deutschen Archäologischen Instituts Athenische Abteilung, XVIII, 1893, S. 163.

²¹ Н. В. Хоштария, Археологические исследования Уреки, Археологические находки в сел. Даблагоми и Агаяни, СА, V, 1940, стр. 396, и сл.

²² Л. А. Чилашвили, Городище Урбниси, Тбилиси, 1964, табл. XIX.

²³ Ф. Л. Османов, Глиняные саркофаги, найденные на территории Азербайджана, МКА, VII, Баку, 1973, стр. 245—249, рис. на стр. 247; С. М. Казиев, Историко-археологическое исследование городища Кабалы, МКА, V, Баку, 1964, стр. 47;

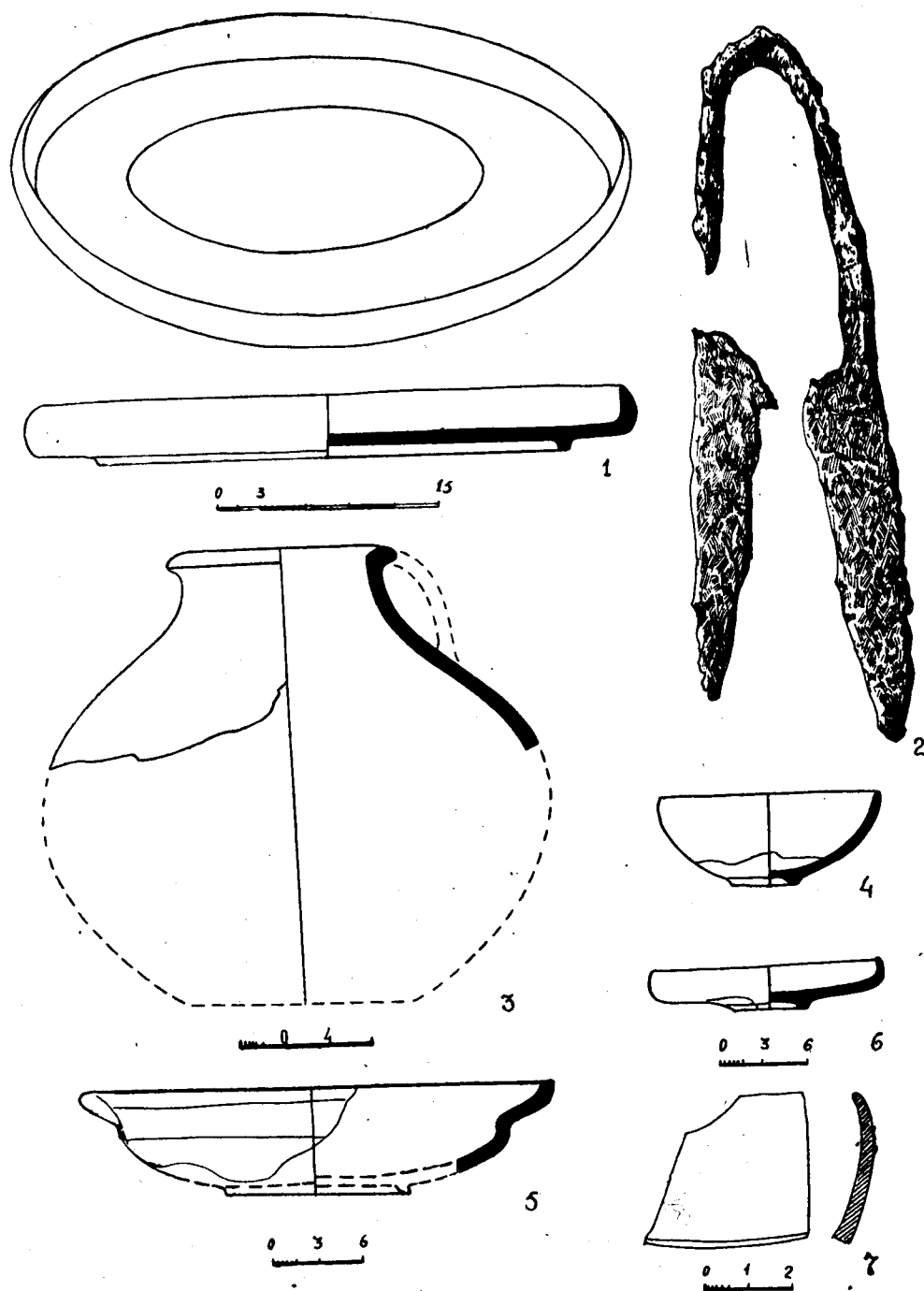

Նկ. 12. 1—7—դամբ. № 24

Այսպիսով, ինչպես տեսնում ենք, կավե սարկոֆագները, ի տարբերություն կարասային թաղումների, տարածման ավելի նեղ շրջանակներ ունեն և հիմնականում ընդգրկում են Կրետե կղզին (մ. թ. ա. 1800 թ.), Միջագետքը, որտեղ այն գալիս է դեռևս մ. թ. ա. 2300 թվականից²⁴, և նրան հարող շրջանները: Ինչպես իրավացիորեն նկատել է Աշխ. Քալանթարը, կոշկաձև սարկոֆագները պարթևներից է ընդունվել և Հայաստան է անցել Միջագետքից²⁵: Դրանք որոշակի նմանություն ունեն Բաբելոնից, Ուրուկից²⁶ և այլ վայրերից²⁷ հայտնաբերված կավե շքեղ սարկոֆագների հետ:

Արտաշատի և Վաղարշապատի վերոհիշյալ ուղղահայաց պատերով սարկոֆագները, նույնպես, Հայաստան և, ընդհանրապես, Անդրկովկաս են թափանցել Միջագետքից, քանի որ դրանք լայնորեն տարածված էին Միջագետքում և նրան հարող շրջաններում: Սիսիանի և Օշականի կավե սարկոֆագները իրենց ընդհանրություններով հանդերձ որոշակիորեն տարբերվում են վերը բերված զուգահեռներից: Սիսիանի կավե սարկոֆագի կափարիչը ոչ մի տեղ չի հանդիպում, իսկ Օշականինը տարբերվում է իր ձևով: Սրանք երկուսն էլ պատրաստվել են տեղում, հատուկ վառարաններում, սակայն այս շրջանում դեռևս հազվադեպ են երևան գալիս: Հայաստանում կավե սարկոֆագները հանդես գալով հելլենիստական շրջանում, մ. թ. I—II դարերում չեն հանդիպում, և տարածում են ստանում միայն մ. թ. III դարից: Կավե սարկոֆագների արտադրության արհեստանոցներ կարող էին լինել միայն խոշոր քաղաքներում և քաղաքատիպ ավաններում, որտեղ դրանց համար վաճառահանման շուկա կար, ինչպես Վաղարշապատում և Արտաշատում, ուր անպայմանորեն եղել է կավե սարկոֆագների արտադրություն: Այդ են վկայում նաև Վաղարշապատի կավե դագաղների ծածկի սալերի վրայի նշանները, որոնք հավանաբար արհեստանոցի նշաններն են: Կավե սարկոֆագներն արտադրվել են տարբեր շափերի, տարբեր հասակների համար:

Կավե սարկոֆագները, նույնպես, չի կարելի կապել որոշակի էթնիկ խմբերի և կրոնական հավատալիքների հետ: Դրանք առաջացել են քարազուրկ շրջաններում, նպատակահարմարությունից ելնելով: Հայաստանում նրանք հանդիպում են թաղման մյուս ձևերի հետ միասին, կողք-կողքի, իսկ ուղեկցող նյութերը նույնն են, ինչ որ սալարկղային, հիմնահողային կամ կարասային թաղումներինը: Թաղումը կավե սարկոֆագներում փոխազդեցության արդյունք է և, ինչպես վերը նշեցինք, շատ վաղուց Հայաստան է անցել Միջագետքից:

Թաղման մյուս ձևը փայտե դագաղների մեջ կատարված թաղումներն են, որոնք առաջին անգամն են հայտնաբերվում Հայաստանի անտիկ շրջանի դամբարաններում: Դժբախտաբար, մեզ հասել են միայն մեծ թվով երկաթյա գա-

Исраф Алиев, Ф. Л. Османов, Бассейн рек Геокчай—Гирдманчай—Ахсучай в античное время (предварительное сообщение), СА, 1975, № 1, стр. 194, рис. 6.

²⁴ Г. Чалд, Прогресс и археология, М., 1949, стр. 147.

²⁵ Աշխ. Քալանթար, նշվ. աշխ., էջ 51 և հտ.:

²⁶ M. I. Rostovtzeff, Dura and the Problem of Parthian Art. Yale, Classical Studies, vol. 5, New Haven, London, 1935, pp. 185 ff; fig. 29, 30.

²⁷ R. Ghirshman, Iran, Parthians and Sasanians, Thames and Hudson, 1962, fig. 131.

մեր, երկաթյա ժապավենաձև թիթեղներ գամերով և խիստ քայքայված փայտերի առանձին բեկորներ, որոնց ձևն ու տիպը պարզել հնարավոր չեղավ: Դատելով գամերի երկարությունից, տախտակները եղել են բավականին հաստ:

Այս հարցի պարզաբանմանը որոշ շահով օգնում է բլուրներից արևմուտք, դաշտի մեջ գտնվող ցածր բլրի արևելյան լանջին բացված ժայռափոր դամբարանը, որտեղ գտնվեցին փայտե արկղի եզրի մաքուր մշակված տախտակի մասեր և երկաթյա ժապավենաձև թիթեղի բեկորներ գամերով: Վերջիններս, ըստ երևույթին, օգտագործվել են դագաղի անկյուններն ամրացնելու համար: Ուրեմն, կարելի է ենթադրել, որ արևմտյան դամբարանադաշտում հանգուցյալների մի մասը թաղվել է փայտե դագաղների մեջ, որոնք ամրացված են եղել նույնպիսի մեխերով ու թիթեղներով:

Փայտե շքեղ սարկոֆագներում թաղելը սովորական է եղել Հունաստանում և հյուսիս-մերձսևծովյան շրջաններում²⁸: Ուրեմն, դա թաղման տարածված սովորույթ էր:

Հատկապես ուշագրավ են դիակիզումով կատարված թաղումները: Դիակիզումը Հայաստանում նորություն չէր, այն հանդիպում է դեռևս վաղ, միջին և ուշբրոնզեդարյան, երկաթի և վաղ հայկական շրջանում, էջմիածնի²⁹ շրջանի Շրեշ բլուրում և Կոտայքի շրջանի էլար գյուղում³⁰: Բրոնզի և վաղ արկաթի դարաշրջանի դիակիզումով դամբարաններ հայտնաբերվել են նաև Զվարթնոցի³⁰ շրջակայքում, Ստեփանավանում, Ոսկեվազում, Սևանի ավազանում³¹ և այլուր:

Դիակիզումը հատուկ է եղել նաև ուրարտացիներին: Ալթին-Թեփեի (Ոսկե բլուր) շքեղ բնակարանատիպ դամբարանների կողքին հայտնի են Արգիշտի-խինիլիի, Նոր Արեշի և Մալաքլուի դիակիզումով դամբարանները: Դրանք հանգուցյալի աճյունը պարունակող ուրարտական տիպի կարմիր կավե ամաններ են, դամբարանային իրեր³² պարունակող կճուճներ, որոնք դրվել են հողում փորված փոսերի մեջ, ինչպես Նոր Արեշի կոլումբարիումն է, կամ ժայռերի ճեղքերում, գետնի բնական փոսերում, ինչպես Մալաքլուում, երեսպատվում էին մանր քարերով, իսկ աճյունասփորները ծածկվում էին տուֆե սալաքարերով:

²⁸ Н. Н. Сокольский, Деревообрабатывающее ремесло в Античных государствах Северного Причерноморья, М., 1971, стр. 113—123; М. Паровиц-Пешикан, Некрополь Ольвии эллинистического времени. Киев, 1974, стр. 56.

²⁹ Ե. Լալայան, Հուղարկվողության և գերեզմանների զարգացումը Հայաստանում, «Տեղեկագիր գիտության և արվեստի ինստիտուտի», 1928, № 3, էջ 94 և հտ.:

³⁰ Աշխ.: Քալանթար, նշվ. աշխ., էջ 44:

³¹ Ե. Լալայան, Դամբարանների պեղումները Խորհրդային Հայաստանում, Երևան, 1931, էջ 110 և հտ., Յ. В. Ханзадян, Лчашенский курган. № 6, КСИИ, вып. 91, 1962, стр. 71; Ե. Լալայան, Նոր Բայազետի դավառ կամ Գեղարքունիք (1906 թ. կատարած պեղումներ), «Ազգագրական հանդես», գ. 15, 1907, էջ 166—173, 175 և հտ.:

³² Հ. Մարտիրոսյան, Հ. Մեհացիկյան, Նոր Արեշի ուրարտական կոլումբարին, ԳԱՏ, 1958, № 10, էջ 63 և հտ., Б. А. Куфтин, Урартский колумбарий у подошвы Арапата и Куро-Аракский энеолит, ВГМГ, т. XIII-В, Тбилиси, 1943, стр. 4 и сл.

Դիակիզումը կատարվել է տեղում, հանգուցյալի իրերի հետ միասին, որոնք բոլորն էլ կրում էին ուժեղ կրակի հետքեր:

Մ. թ. ա. VI—V դարերի դիակիզումով հետաքրքիր կուրզան է պեղվել Շամշադինի շրջանի Գյուղու կոշվող վայրում³³, որտեղ փորված է գրեթե շրջանաձև փոս (խոր. 1,5 մ, տր. 3,7×4 մ), որի կենտրոնում կա ավելի փոքր շափերի երկրորդ փոսը (տր. 1,2×1 մ): Վերջինս լցված էր մոխրով ու ածխով, որի մեջ կային ոսկորների վառված կտորներ և ատամի մաս: Վերին փոսում գետաքարերի մեջ կային հարյուրից ավելի ամբողջական և կտորված ամաններ, անասունների ոսկորներ, որոնք վառված չէին: Այսպիսով, գերեզմանը բաղկացած է ներքին բաժնից, որտեղ կատարվել է դիակիզումը և վերին բաժնից, որտեղ դրվել են հանգուցյալի իրերը: Վերջինիս վրա լցված քարերից էլ կազմվել է դամբարանաբլուրը:

Արտաշատի դամբարանադաշտի պեղումները ցույց են տալիս, սակայն, որ դիակիզումը, յուրատեսակ թաղման ծիսակատարություն լայնորեն տարածվել է Հայաստանում հելլենիստական շրջանում: Թաղման ծիսակատարությունը դիակիզումով, զոհաբերություններով և հոգեհացով Արտաշատի հարավարևելյան դամբարանադաշտի թաղման բնորոշ ձևն է: Թաղումները տարբեր տիպերի են. գերակշռում են հողի կտրվածքում կատարվածները, որոնք մեկ կամ մի քանի մետր տրամագիծ ունեն, պարունակում են մոխրի, փայտածխի և սևացած հողի հաստ շերտ՝ մարդկային վառված ոսկորների առանձին կտորների, կենդանիների ոսկորների և խեցեղեն բեկորների մնացորդներով: Դամբարանի վրա դրված է լինում երկու կամ երեք տձև քար:

Դամբարանների մի մասի կողքին քարերից պատրաստված է տարբեր չափերի հարթակ, որը ծառայել է զոհաբերության և հոգեհացի համար: Հանդիպում են նաև կրակի համար հատուկ պատրաստված կավով սվաղած, ինչպես նաև գետաքարերով շարված վառարաններ:

Հելլենիստական շրջանի դիակիզումով թաղում հայտնաբերվել է նաև Գառնիում, ամրոցի ներսում, յոթերորդ աշտարակի մոտ, որտեղ դիակիզումը իրերի հետ միասին կատարվել է կարասի մեջ:

Ուշագրավ է 1970 թ. Սիսիանի ավանի (շրջկենտրոնի) արևելյան թաղամասում բացված հելլենիստական շրջանի իշխանական դամբարանը: Դամբարանի ներքին դասավորությունը խախտվել էր բնակիչների կողմից, դրանով իսկ դժվարացնելով պարզելու նրա սկզբնական տեսքը: Դամբարանը ծածկված էր կրաքարի երեք լավ մշակված սալերով (150×70×24 սմ), որոնք ծածկված էին հողի շերտով: Սալերի կողքերին շարված խոշոր (63×49×20 սմ) չափսի հում աղյուսներով պատրաստված էր հարթակ, մոտ 25 քմ. տարածությամբ: Վերջինս հատկապես լավ էր պահպանվել արևելյան և հյուսիսային մասերում: Ամբողջ հարթակը ծածկված էր 10—12 սմ հաստությամբ մոխրախառն կաշուն հողով, որի մեջ կային կրակից սևացած մեծ քանակությամբ տարբեր անոթների բեկորներ: Դամբարանի հյուսիսարևելյան և հարավարևմտյան անկյունում տեղավորված էր երկու խարիսխ. հյուսիսարևմտյանը, որը բազալտից էր և

³³ С. А. Есаян, Погребения VI—V вв. до н. э. в горах Шамшадина, СА, 1965, № 3, стр. 229 и сл.

քիչ ավելի մեծ, համարյա սալերին կպած, իսկ հարավարևմտյանը, որը կրաքարից էր, ավելի հեռու: Ստորերկրյա շինությունը սրբատաշ կրաքարից պատրաստված կանոնավոր, ինքնատիպ աստիճանաձև նեղացող շարվածքով դամբարան էր: Դամբարանում դրված կավե սարկոֆագի մեջ կար միայն մոտ 5 սմ հաստությամբ մոխրախառը բարակ հող:

Դիակիզումը, որպես թաղման ձև, գոյություն է ունեցել հին աշխարհի շատ ժողովուրդների կենցաղում, ինչպես, օրինակ, խեթերի, հույների, վրացիների մոտ³⁴: Հունաստանում սովորական թաղման հետ միասին IX—VIII դդ. լայնորեն տարածված էր դիակիզումը, իսկ որոշ վայրերում (Կրետեում, Էլևսինում և այլուր) այն անգամ տիրապետող է եղել: Հունաստանում գոյություն ունեցող դիակիզման ձևը, նյութական մնացորդները հիշեցնում են ուրարտականը: Հունաստանում դիակիզումը կատարվում էր և առանձին տեղում, ինչպես և թաղման վայրում, ապա մոխիրը լցվում էր սափորի մեջ³⁵:

Դիակիզմամբ թաղումներ հայտնաբերվել են Փոքր Ասիայում, Միդիայում, Թերալում, Օլինթոսում³⁶ (հելլ. շրջ.), Վրաստանում, Իտալիայում, Բոսպորում և հունական մյուս գաղութներում: Դրանք մեծ նմանություն ունեն հունական դիակիզված դամբարանների հետ³⁷:

Հարավային թրակիացիների մոտ, ինչպես Հերոդոտոսն³⁸ է վկայում, հանգուցյալներին թաղում էին կամ դիակիզումով, կամ դիակը հողում դնելով: Այդ սովորությունը շատ տարածված էր մ. թ. ա. IV—III դարերում ամբողջ գեթական աշխարհում, որտեղ նույնպես այն գալիս էր հնուց³⁹:

Դիակիզումով թաղումը Հունաստանում մ. թ. ա. VI—V դդ. աստիճանաբար վերանում է, սակայն գաղութներում այն հարատևում է մինչև մեր թվականության սահմանագրուիսը (մ. թ. ա. II—I դդ.):

Դեռևս այսօր էլ դժվար է ճիշտ պատասխան տալ այն հարցին, արդյոք ի՞նչն է դրդել մարդուն այրել մահացածի դիակը: Այս առիթով գիտնականները տարբեր կարծիքներ են հայտնել:

Հնում թաղման հետ կապված էին տարբեր ծեսեր և ըմբռնումներ: Մեկնություններում նշվում է, որ եգիպտացիները դիակը մշակում էին, մոմիա էին դարձնում, որպեսզի հոգին երկար ժամանակ չբաժանվի մարմնից, իսկ հռոմեացիները, ընդհակառակը, վառում էին դիակը, որպեսզի հոգին արագ-

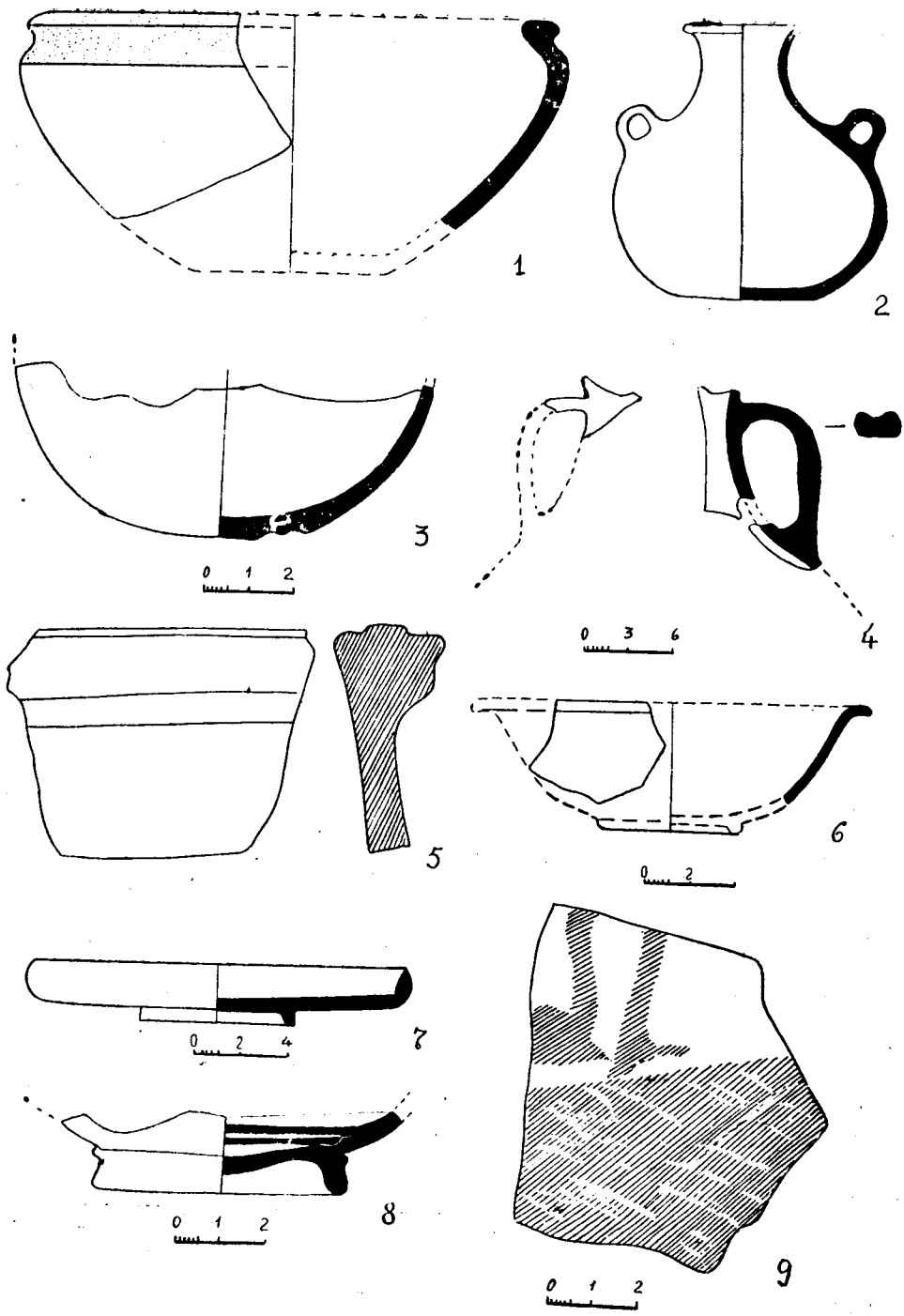

Նկ. 13. 1—9—դամբ. № 24

³⁴ Б. А. Куфтин, Археологические раскопки в Триалети, Тбилиси, 1941, стр. 81, 86.

³⁵ H. Dragendorf, Theraische Gräber, Thera, Bd. II, Berlin, 1903, S. 83.

³⁶ E. Pottier, S. Reinach, La nécropole de Myrina, I, Paris, 1887, SS. 157—158; H. Dragendorf, Նշվ. աշխ., էջ 237.

³⁷ Е. Г. Кастанаян, Грунтовые некрополи Боспорских городов VI—IV вв. до н. э. и местные их особенности, МИА, № 69, М.—Л., 1959, стр. 274 и сл.; М. И. Ростовцев, Скифия и Боспор, Л., 1925, стр. 330; Г. А. Цветаева, Грунтовый некрополь Пантикапея, его история этнический и социальный состав, МИА, № 19, 1951, стр. 64.

³⁸ Herodot., V. 8.

³⁹ И. Т. Никулицэ, Погребальный обряд гетов в IV—III вв. до н. э., СА, 1973, № 2, стр. 27 и сл., 41 и сл.

րեն բաժանվի մարմնից և վերադառնա իր սկզբնական վիճակին⁴⁰։ Մարդիկ միևնույն ժամանակ աշխատել են ամեն կերպ իրենց ծանր վիշտն հայտնել, նվիրվածությունը ցուցադրել, նվիրատվություններ ու զոհաբերություններ առնել, հնարավորին շափ հարմարավետ տուն պատրաստել և այլ միջոցներով նենա, շարանա ու շվնասի նրանց։ Միևնույն ժամանակ նրանք կարծում էին, որ բարեկամական հարաբերություններ պահպանելով և մշտապես հոգ տանելով հանգուցյալի հոգու համար, կարող են նրա բարյացկամությունը շահել և օգտվել դրանից։ Աշխատում էին կրակի միջոցով հնարավորին շափ արագ ուղնշացնել մարմինը, որպեսզի կտրվեր նաև մեռյալի հոգին կենդանի մարդկանց աշխարհի հետ կապող թելը, օգնելով հոգուն շուտ բաժանվելու մարմնից։

Հայաստանում դիակիզման ծիսակատարությունը հասնում է մինչև քրիստոնեությունից ընդունումը, սակայն նրա հետքերը վերապրուկային ձևով գոյատևել են մինչև XX դարի սկզբները։ Օրինակ, խոյեցիները թաղումից հետո, հանգուցյալի հետ միասին գերեզման տարած ցախը դարսում էին գերեզմանի վրա և վառում։ Անդրկովկասի շատ շրջաններում, օրինակ, Գանձակի գավառի Բանանց գյուղում այդ անում էին նույն օրվա երեկոյան⁴¹։

Արտաշատի դամբարաններից շատերում կային ածուխի մեկ կամ մի քանի կտորներ և որոշ քանակությամբ մոխիր։ Պարզ է, որ սրանք ևս կապված էին կրակի պաշտամունքի հետ։ Թաղման ծիսակատարության ժամանակ ածխի կտորները և մոխրի մնացորդները հանդիսանում էին կրակով շար ոգիներին վանելու, գերեզմանը նրանցից մաքրելու միջոց⁴²։ Այն կապվում է նաև նախնիների պաշտամունքի հետ, որպես կապ մահացածի և ընտանեկան օջախի հետ⁴³։

Միսիանի և Արտաշատի դամբարաններում թաղման ծիսակատարությունը կատարվել է թաղման կրակի շուրջը, որն ուղեկցվել է զոհաբերություններով և հոգեհացով։ Հայտնաբերվել են մեծ քանակությամբ տաշտեր, մետաղե, կավե և ապակե օձանելիքի անոթներ ու բեկորներ, նրանց հետ նաև բրոնզե թիակիկներ։

Հայտնի է, որ թաղումը դիակիզումով կատարելը կապված էր որոշ դժվարությունների ու ծախսերի հետ։ Եվ, ըստ երևույթի, բնակչության ստորին խավերը դիակիզումը կատարում էին առանց զոհաբերությունների, և տալիս էին համեստ հոգեհաց, կամ հաճախ խուսափում էին դիակիզումից և թաղումը կատարում էին հողի կտրվածքում, կարանների մեջ։

⁴⁰ E. Rhode, Psyche, Bd. 1, Leipzig, 1898, S. 30, 4.

⁴¹ Ե. Կալայան, Հուղարկվողների գերեզմանների զարգացումը Հայաստանում, էջ 95.

⁴² В. С. Зеленчук, Очерки молдавской народной обрядности, Кишинев, 1959, стр. 38; Г. К. Завойко, Верования и обычаи великоруссов Владимирской губернии, ЭО, 3—4, М., 1914, стр. 97; В. Харузина, К вопросу о почитании огня, ЭО, 3—4, М., 1907, стр. 159.

⁴³ В. Харузина, Եզվ. աշխ., էջ 59.

Հայաստանում, ուշ հելլենիստական շրջանում, կիրառվող դիակիզումը արդյունք էր հելլենիստական մշակույթի ազդեցության, որի հետևանքով թաղման այդ ավանդական ձևն աշխուժանում է, նոր երանգավորում ստանում։ Դիակիզումը առավել բնորոշ է Արտաշատ քաղաքի հարավարևելյան և արևելյան մ. թ. ա. I—մ. թ. III դարերի դամբարանների համար։

Թաղման ծիսակատարության հետ կապված հետաքրքիր արարողություններից մեկն էլ ակնակալներ, շրթնակալներ ու մահացածին նվիրված հուղարկվորության պսակներ դնելու սովորությունն էր։ Արտաշատի բլուրներից արևմուտք գտնվող ցածրադիր բլրի վրա բացված դամբարանում որպես շրթնակալ է ծառայել օվալաձև բարակ թիթեղը, որի վրա ոչ մի զարդ չկա։ Դժվար է ասել այստեղ ակնակալներ եղել են, թե ոչ, որովհետև պահպանված ոսկյա թերթիկների մեջ այդպիսիք չեն երևում։ Շրթնակալներ ու ակնակալներ են հայտնաբերվել նաև հարավարևմտյան Հայաստանի դամբարաններից⁴⁴։ Վերջիններիս վրա սխեմատիկորեն դրվագված են աչքեր և շրթեր, բացվածքները տրված ձեղքերով, իսկ ծայրերին կապելու համար արված են անցքեր։ Թաղման ժամանակ պսակ կապելու, ակնակալներ և շրթնակալներ դնելու այս սովորությունը միջերկրածովյան և առաջավորասիական ծագում ունի, որովհետև հայտնի դարձած ամենահին թաղումները, որոնք վերաբերում են մ. թ. ա. III—II հազարամյակներին, կատարվել են այս շրջաններում⁴⁵։ Ընթացում է, որ այն առաջացել է հանգուցյալների դեմքը դիմակով ծածկելու ծիսական սովորությունից⁴⁶։ Դիմակները, ակնակալները, շրթնակալները և այլն լինում էին տարբեր նյութերից, այդ թվում նաև ոսկուց և արծաթից։ Վերջիններս հիմնականում տարածված էին հոռմեական ժամանակաշրջանում առաջավորասիական, միջերկրածովյան և հյուսիս-մերձսևծովյան շրջաններում։ Ոսկյա և բրոնզյա թաղման պսակներ են հայտնաբերվել Վրաստանից⁴⁷, Ալգեռիից մ. թ. ա. VI—IV դդ., Կլոբեթից I—II դդ. և Մցխեթից II—III դդ.։ Հանգուցյալի ճակատին կապվող թիթեղը եթե ծալա-

⁴⁴ Ümit Serdaroğlu, Ağın and Kalaycik Excavations 1963, Preliminary Report, KP 68 activities, ser. 1, № 1, Ankara, 1970, p. 51, pl. 27; R. P. Harpér, Pağnik Oreni Excavations, 1969, KP, 1969 Activities, ser. 1, № 2, Ankara, 1971, p. 95, pl. 65, 1; Ümit Serdaroğlu, Ağın and Kalaycik Excavations, 1970, KP, 1970 activities, ser. 1, № 3, Ankara, 1972, p. 43, pl. 21, 5.

⁴⁵ Այդ մասին զրականությունը տե՛ս N. P. Toll. The Necropolis, p. 115; H. H. Погребова, Золотые лицевые пластины из погребений мавзолея Неополя скифского, НАДК, Киев, 1957, стр. 149 и сл.

⁴⁶ А. В. Орешников, Несколько замечаний о древностях, найденных в с Парутине в 1891 г., «Древности», Труды Московского археологического общества, т. 15, вып. II, стр. 78; Б. А. Куфтин, Археологические раскопки в Триалети, I, Тбилиси, 1941, стр. 24; H. H. Погребова, Եզվ. աշխ., էջ 140 և հտ.։

⁴⁷ Б. А. Куфтин, Археологические раскопки в Триалети, стр. 39—40, табл. IX; Г. А. Ломтатидзе, Клеетский могильник, Тбилиси, 1957, стр. 112, 168, рис. 19 (на груз. яз.); А. М. Апакидзе, Г. Ф. Гобеджигвили, А. Н. Каландадзе, Г. А. Ломтатидзе, Мухета, I, Тбилиси, 1958, стр. 58, рис. 25, стр. 114, 115, рис. 62, табл. LII, LXXXVII; П. М. Пирпилашвили, К вопросу о глазных и губных прикритиях и «Траурном венце», погребаемых с покойником, Сообщения АН Грузинской ССР, т. XXVIII, 1962, № 5, стр. 637, рис. 1.

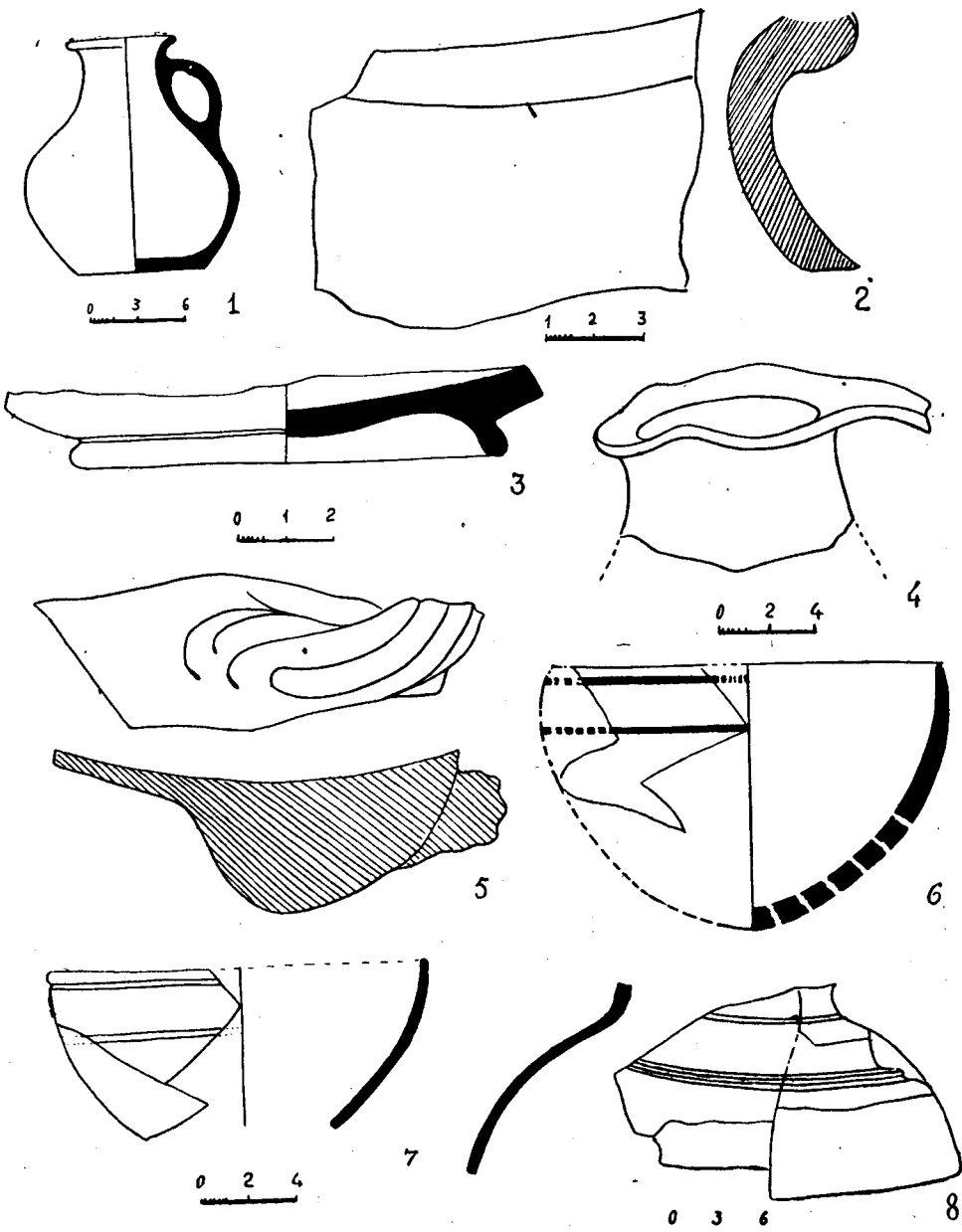

Նկ. 14. 1-3—դամբ. № 24, 4-8—դամբ. № 25

վենածե էր, ապա լինում էր մեկ կամ երկու հատ⁴⁸, ինչպես հյուսիս-մերձսևծովյան դամբարաններում, փակ եթև տերևներ էին, կարող էին լինել մի քանիսը: Քաղման պսակի համար սովորաբար օգտագործում էին կարոսի եռամասն տերևները: Հայտնի է, որ հույները կարոսն օգտագործում էին միայն հոգեհացի ժամանակ, որպես մահացածներին նվիրված բույս⁴⁹:

Քաղման պսակները, ակնակալներն ու շրթնակալները միշտ չէ, որ միասին են հանդիպում: Հաճախ լինում են միայն տերևներ կամ ժապավեններ, կամ շրթնակալներ: Այդ երևույթը հատուկ է դարձյալ Առաջավոր Ասիային: Օրինակ, Թեյ-Հալաֆում մ. թ. ա. II հազ. վերջի դամբարաններում գտնվել են միայն շրթնակալներ. նույն երևույթը նկատվել է նաև Կիպրոսում⁵⁰, Դուրա-Էվրոպոսում և այլուր:

Շատ հնարավոր է, որ Արտաշատի դամբարաններում ևս եղել է միայն Քաղման պսակ և շրթնակալ, իսկ ակնակալներ չեն եղել:

Ակնակալներ և շրթնակալներ Հայաստանի վաղ շրջանի թաղումներում չեն հանդիպում: Բացակայում են նրանք նաև Վաղարշապատի, Գառնիի, Օշականի և այլ հնավայրերի անտիկ դամբարաններում: Ինչ վերաբերում է Արտաշատի դամբարանին, ապա այն դեռևս միակն է: Կարելի է ենթադրել, որ այս սովորությունը Հայաստան է թափանցել Սիրիայից և Փոքր Ասիայից մ. թ. ա. I դարում, Տիգրան II-ի և Արտավազդ II-ի կողմից այստեղ զաղթեցրած բնակչության միջոցով: Այլ պատկեր է նկատվում հարավարևմտյան Հայաստանի անտիկ դամբարաններում, որտեղ ակնակալներ և շրթնակալներ ավելի հաճախ են հանդիպում: Դա սիրիական և փոքրասիական շրջաններին ավելի մոտ գտնվելու արդյունք է:

Այսպիսով, ուղեկցող նյութերից դատելով, կարելի է ենթադրել, որ Արտաշատի այս դամբարանը պատկանում է քաղաքի վերնախավի ներկայացուցիչներից մեկին: Նրան թաղել են ծիսական մի արարողությամբ, որն իր արմատներով հին արևելյան է և Հայաստան է անցել Փոքր Ասիայից կամ Սիրիայից: Այն հելլենիստական մշակույթի փոխազդեցության արդյունք է: Վերնախավի որոշ մասի կողմից ընդունված Քաղման ծիսական այդ նոր սովորույթը տարածում չստացավ ժողովրդի մեջ: Կարելի է ենթադրել նաև, որ դամբարանը պատկանում է օտարերկրացի մի կնոջ, որին թաղել են իրենց ծեսերի համաձայն:

Ենթադրվում է, որ նշված սովորությունը հյուսիս-մերձսևծովյան շրջաններն է թափանցել Փոքր Ասիայից, Անդրկովկասի և Կովկասի միջոցով մ. թ. ա. II—I և մ. թ. I դարերում և տարածվել հունական քաղաքներում (Խերսոնես, Օլվիա, Պանտիկապոն), քանի որ ո՛չ հույների, ո՛չ սկյութների, ո՛չ մեհոտների մոտ այդ սովորությունը նախկինում ընդունված չի՝ եղել⁵¹: Սակայն ավելի հավանական է, որ այն նշված շրջաններն անցած լինի ուղղակի Սիջերկ-

⁴⁸ Н. В. Пятшова, Ювелирные изделия Херсонеса, конец IV века до н. э.—IV век н. э., М., 1956, стр. 65.

⁴⁹ Н. В. Пятшова, նշվ. աշխ., էջ 67:

⁵⁰ Н. Н. Погребова, նշվ. աշխ., էջ 151:

⁵¹ նույն տեղում, էջ 153:

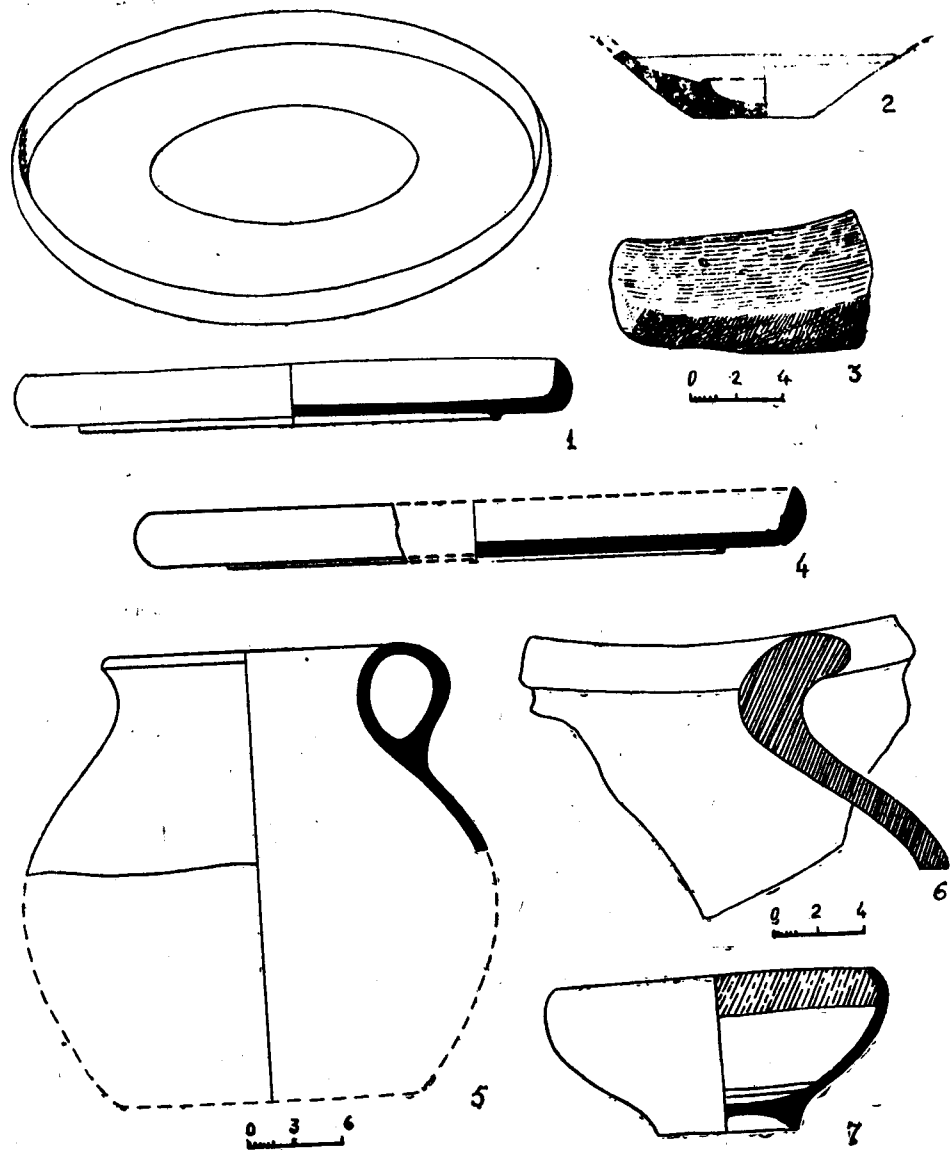

Նկ. 15. 1—3—դամբ. № 27, 4—5—դամբ. № 24, 6—դամբ. № 30, 7—դամբ. № 31

րականի արևելյան ափերի երկրներից կամ Փոքր Ասիայից, որոնց հետ առևտրատնտեսական ու մշակութային կապերը շատ ավելի ուժեղ էին. բան Անդրկովկասի ու Կովկասի հետ:

Քաղման ծիսակատարությունների ժամանակ կատարվող կարևոր արարողություններից մեկն էլ հոգեհացն է եղել:

Հայաստանում, ինչպես նաև ուրիշ երկրներում, սկսած ամենավաղ շրջանի դամբարաններից մինչև քրիստոնեական գերեզմանները, հայտնաբերվել են կավե տարբեր տեսակի անոթներ, որոնց մեջ եղել է ննչեցյալի բաժին ուտելիքը: Այս առաջացել է հանդերձյալ կյանքի մասին հղած այն պատկերացումից, թե այն հրկրային կյանքի ճիշտ պատճենն է:

Արտաշատի և Սիսիանի դամբարաններում այս երևույթը կատարվել է այլ ձևով. դիակիզման և դիակի թաղման արարողության ժամանակ տեղում կատարվել են զոհաբերություններ և տրվել է հոգեհաց:

Արտաշատի դամբարաններում հայտնաբերված իրերը և կենդանական ոսկորների մնացորդները ցույց են տալիս, որ դամբարաններից մի բանիսում հոգեհացը բավականին ճոխ է եղել: Զոհաբերվել են տարբեր տեսակի մեծ ու փոքր կենդանիներ, ցուլեր, ոչխարներ, որոնց միան ուտելուց հետո ոսկորները պղծվել են կրակի մեջ: Ոգտագործվել են նաև մեծ քանակությամբ խմիչքներ, որովհետև կան դամբարաններ, որտեղ հայտնաբերվել են տարբեր շափերի մի քանի կարասներ, սափորներ, թասեր և կճուճներ: Հոգեհացի համար բերված բոլոր անոթները ջարդվել ու նետվել են կրակի մեջ կամ գերեզմանի վրա, ուստի նույն անոթի բեկորները գտնվում են դամբարանի տարբեր մասերում: Ըստ երևույթին, հոգեհացի ժամանակ անոթների մի մասը վերածվել է շատ մանր բեկորների: Անոթների բեկորները որոշ դամբարաններում հասնում են մի քանի հարյուրի: Գերեզմաններից մի քանիսի մոտ, ինչպես վերը նշեցինք, քարերով պատրաստվել են հատուկ հարթակներ, որոնց մակերեսն հարթեցրել են շաղախով (դամբ. № 20, 21, 41): Հոգեհացի և զոհաբերությունների համար: Սիսիանի դամբարանում հոգեհաց ուտելուց բացի, դամբարանի ներսում պղնձե կաթսաներով և զանազան անոթներով ու թասերով, ինչպես նաև գնդաձև երկկանթանի ջրամաններով և երկու փոքր ջնարակած տափաշշերով տարբեր տեսակի ուտելիք ու խմելիք են դրել հանգուցյալի համար: Այս երևույթը նկատվել է նաև Արտաշատի հարավարևելյան դամբարանադաշտի № 12 և 24 բլուրներից դեպի արևմուտք գտնվող ցածր թմբի վրայի թաղումներում:

Հայաստանում հոգեհացի և զոհաբերության սովորությունը նույնպես ունի հին արմատներ: Այդ են վկայում Մեծամորի դամբարանների վրա և նրանց մոտ հայտնաբերված կտրված ամանների բեկորները⁵²:

Ըստ հնագետ Ստ. Ծալյանի բանավոր հաղորդման, այդպիսի հետքեր են նկատվել Շամշադինի շրջանի Արդի գյուղում՝ «Կաղնի ծառ», «Գառանչ», «Վզուտ» կոչված վայրերի I հազարամյակի սկզբի դամբարաններում, որ-

⁵² է. Վ. Խանգաղյան, Կ. 2. Մկրտչյան, է. Վ. Պարսամյան, Մեծամոր (ուսումնասիրություն 1965—1966 թթ. պեղումների տվյալներով), Երևան, 1973, էջ 166—169, 185:

տեղ նրանց վրա եղած քարի և հողի լիցքի մեջ, մինչև բուն գերեզմանին հասնելը, հանդիպում են անոթների բեկորներ, ոսկորների հետ խառը, երբեմն էլ կրակի հետքեր: Այդպիսի հետքեր, ինչպես վերը տեսանք, հայտնաբերվել են Շամշադինի շրջանի Գյոլլուի կուրգանում:

Արտաշատի դամբարաններում հոգեհացը տրվել է ոչ միայն թաղելուց հետո, որը բնորոշ է սովորական դամբարաններին, այլև դիակիզման ժամանակ, երբ դիակը այբելու ընթացքում կրակի մեջ էին գցում ուտելիքի մնացորդները, այդ են վկայում մոխրի մեջ գտնվող կենդանիների ոսկորները: Ջարդել նետել են նաև հոգեհացի համար օգտագործված անոթները: Այդպիսի դեպքում հոգեհացը կազմակերպվում էր թաղման կրակի շուրջը⁵³:

Արտաշատում հանդիպում են նաև կրկնակի հոգեհացի հետքեր (№ 24, 30): Այսինքն՝ մի անդամ հոգեհաց ուտելուց և դամբարանը ծածկելուց հետո երկրորդ անգամ են այցելել ու հոգեհաց տվել: № 30 դամբարանում կրակի հետքերը, մոխրի ու անոթների մնացորդները ծածկված էին քարերով և հողով, որոնց մեջ և վրան նորից հանդիպում էին կրակի, մոխրի կենդանական ոսկորների ու խեցեղենի մնացորդներ: № 24 դամբարանի առաջին հարթակի վրա հայտնաբերված հոգեհացի հետքերը ծածկված էին երկրորդ հարթակով, որի վրա նույնպիսի հետքեր կային:

Չոհաբերության, հոգեհացի ծիսակատարությունների հին լինելու մասին են վկայում թաղման արարողությանը վերաբերող խեթական տեքստերը, որտեղ կենդանիների, գինու, դարեչրի, հացի և մրգերի զոհաբերությունից հետո կտրատում էին անոթները⁵⁴: Այդ մասին ավելի կատարյալ պատկերացում են տալիս Հունաստանի և Ռուսաստանի հարավարևմտյան շրջանների դամբարանների պեղումները, որտեղ հանդուցյալի պատվին կատարված այդպիսի ծիսակատարությունների հետքեր հաճախ են հայտնաբերվել: Հոգեհացի հետքերը Հունաստանում բնորոշ են հիմնահողային թաղումներին: Այստեղ նույնպես հանդիպում են կրկնակի հոգեհացի հետքեր: Գրավոր աղբյուրներից հայտնի է, որ Հին Հունաստանում հանդուցյալի մահվան երրորդ, իններորդ և երեսուներորդ օրը մահացածի տանը կամ նրա գերեզմանի վրա հոգեհաց էին մատուցում⁵⁵: Հոգեհացի ծիսակատարությունը շատ տարածված է եղել հյուսիս-մերձևեծովյան շրջաններում, Բոսֆորյան թագավորությունում մ. թ. ա. V դ. վերջից—I դ., հատկապես, հելլենիստական շրջանում: Այն ճորտությամբ կատարվել է մեծ կուրգաններում⁵⁶ (օր. «Բակսինյան», «Մելեկ-Չեմենյան», Յուզ-Օբա», «Չմեյան», «Սեմիբրատնի», «Բուլշայան», «Մելեկ-Չեմենյան», Յուզ-Օբա», և այլն): Այստեղ հոգեհացի արարողության բիզնեսի», «վասյուրինյան» և այլն): Այստեղ հոգեհացի արարողությունը մեծ մասամբ կատարվել է գերեզմանափոսի, դամբարանի, մասամբ ծածկված կուրգանաթմբի վրա կամ կողքին, որտեղ զոհաբերության համար

հատկացված կրակատեղին շրջափակվել է կավե հում աղյուսներով կամ քարերով: Երբեմն այդ նպատակի համար պատրաստվել են հատուկ հարթակներ քարերից կամ կավից, դրանց վրա հաճախ պատրաստվել են զոհասեղաններ: Քիչ չեն նաև կրկնակի հոգեհացի հետքերը: Հոգեհացի հետքեր կան նաև շարքային դամբարաններում: Բոսֆորում դեռևս առաջին դարերում շարունակում էին մահացածի պատվին զոհեր մատուցել, հոգեհաց տալ:

Չոհաբերության և հոգեհացի հետքեր հայտնաբերվել են նաև Ադրբեջանում, Մինգեչաուրում⁵⁷: Այստեղ կարասային թաղման մոտ հաճախ հայտնաբերվել է օջախ, որի մեջ գտնվել են վառված ոսկորներ:

Ինչպես Հայաստանում, այնպես էլ մյուս երկրներում մահացածի հետ թաղում էին նրա հագուստը, զենքերը, զարդերը, առօրյա օգտագործման նրան պատկանող իրերն ու առարկաները, հնում, երբեմն նաև, կանանց ու ծառաներին, ընտանի, հեծնելու և բեռնակիր կենդանիներին:

Աստվածներին նվիրված բացի սովորական զոհաբերություններից, Ուրարտուում, ենթադրվում է, որ եղել են նաև մարդկային զոհաբերություններ⁵⁸: Ըստ Ստրաբոնի⁵⁹, մարդկային զոհաբերության սովորություն եղել է նաև Աղվանքում:

Չնայած հելլենիստական և մ. թ. I դարերին վերաբերող դամբարանների պեղումները մարդկային զոհաբերության փաստեր չեն տվել, սակայն, ամենայն հավանականությամբ, վերոհիշյալ սովորությունները սահմանափակ և փոփոխված ձևով շարունակվել են նաև հետագայում: Այս առումով հետաքրքիր է Արիստոն Փեղդացուց վերցրած Մ. Խորենացու այն հատվածը, որը վերաբերում է Հայոց Արտաշես թագավորի թաղմանը: Հնարավոր է, որ դրանում նկարագրված ծիսակատարությունը վերաբերում է այլ ժողովուրդների, սակայն նման սովորություն կարող էին գոյություն ունեցած լինել նաև հայկական իրականության մեջ և Մ. Խորենացու հաղորդածը պետք է դիտել իբրև այդ ամենի արձագանքները⁶⁰: Նա Արտաշեսի թաղումը նկարագրելիս նշում է, թե Արտաշեսի մահվան ժամանակ ինչքան բազմություն մեռավ, նրա սիրելի կանայք, հարճերը և մտերիմ ծառաները, թե դիակը թաղեցին ոչ թե բարբարոսների նման, այլ քաղաքակիրթ (ազգերի) կարգով և բազմատեսակ շքեղ պատիվներ մատուցեցին: Նրա դագաղը, ասում է, ոսկեղեն էր, գահը և անկողինը բեհեզից և մարմինը պատող պատմուճանը ոսկեթել, զլուխը թագ դրած, ոսկյա զենքն առջևը: Արտաշեսի գահը շրջապատված էր նրա հարազատների, ազգականների, պաշտոնյաների, իշխան-

⁵³ E. G. Кастанаян, Обряд тризны в Боспорских курганах, СА, XIV, 1950, стр. 128.

⁵⁴ H. Otten, Hethitische totenrituale, Berlin, 1958, S. 13—16.

⁵⁵ E. G. Кастанаян, նշվ. աշխ., էջ 126, ծան. 7:

⁵⁶ Գրականությունը նույն տեղում, էջ 124 և հո.:

⁵⁷ С. М. Казиев, О двух кувшинных и двух катакомбных погребениях, МКА, III, Баку, 1953, стр. 9; С. М. Казиев, Альбом кувшинных погребений, Баку, 1960, стр. 20. ենթադրվում է, որ զոհ կամ ընծա մատուցելու միջոցով, կրակի օգնությամբ դամբարանը մաքրվել է «չար ոգիներից»: Մեր կարծիքով, դրանք զոհաբերության և հոգեհացի սովորական հետքեր են.

⁵⁸ Б. Б. Пиотровский, Ванское царство, Урарту, М., 1959, стр. 223.

⁵⁹ Страбон, География (перевод Г. А. Стратановского), Л., 1964, стр. 477.

⁶⁰ Արտաշեսի շքեղ թաղման նկարագրությունը շատ նման է Հովսեփոսի հաղորդած Հերովդես թագավորի թաղման նկարագրությանը: Մովսես Խորենացի, Հայոց պատմություն (Թարգմ. Ստ. Մալխասյանի), Երևան, 1961, գ. 2, գլ. 4, ծան. 129:

ների, զորքերի կողմից, առջևից պղնձե փողեր էին հնչեցնում, իսկ ետևից սևազգեստ ձայնարկու կույսեր և լալկան կանաչք էին գնում, ամենից վերջը ռազմիկների բազմութունն էր: Եվ այսպես տանելով թաղեցին: Նրա գերեզմանի վրա կամավոր մահեր էին լինում:

Արտաշեսի մահվան ժամանակ հեթանոսական սովորությամբ շատ կոտորածներ էին լինում⁶¹: Այս արարողությունը հիշեցնում է Սևանի ավազանի, Լոռու և Հայաստանի մյուս շրջանների III հազարամյակի երկրորդ կեսի ճոխ թաղումները և Շումերում գոյություն ունեցող սովորությունը, երբ թագավորական ընտանիքի անդամների հետ թաղում էին երաժիշտներ, ծառաներ, թիկնապահներ և այլն⁶²:

Հանգուցյալին մարդ և կենդանի զոհաբերելու սովորությունը տարածված է եղել շատ ժողովուրդների մեջ⁶³:

Հավանաբար մարդկային զոհաբերություններ կատարվում էին թագավորների, իշխանների, այսինքն՝ աչքի ընկնող մարդկանց թաղման ծիսակատարությունների ժամանակ: Մարդկային զոհաբերության հետ միասին գոյություն ունեն նաև մարմնի որևէ մասը զոհաբերելու սովորությամբ, այլ կերպ՝ մասով ամբողջը փոխարինելու գաղափարը, որն աստիճանաբար դառնում է տիրապետող⁶⁴: Հայաստանում հելլենիստական և մ. թ. առաջին դարերում տարածված է եղել զոհաբերության խեղանդամություն շառաչացնող մի ձև, որը շարունակվել է նաև հետագայում և վերապրուկային ձևով հասել է մինչև մեր օրերը:

Գնելի վրա կոծելիս, կինը՝ Փառանձեմը փետում էր մազերը⁶⁵: Այս սովորությունն այնքան տարածված է եղել հայերի մեջ, որ եկեղեցական ժողովուրդում հատուկ որոշումներ են ընդունվել: Վաղարշապատի ժողովի (325 թ.) 17-րդ հոդվածում գրված է «Յափտեան անիծուած լինի նա, ով կը կտրի հիւսերը»: Նահապետ Քուչակն ասում է. «Ծս մեռանեմ ի քո վերա, դու զծամդ կտրես»⁶⁵:

Մինչև XX դարը հասած այդ սովորությամբ Մուշ-Տարոնում, Վասպու-

⁶¹ «Մովսիսի Խորենացույ Պատմութիւն Հայոց», Տիփլիս, 1913, գ. II, գլ. 4, 4Ա:

⁶² И. М. Дьяконов, նշվ. աշխ., էջ 17:

⁶³ Հերոդոտը պատմում է, որ սկյութացիները նախապես խեղդում էին ընտրված զոհերին, հետո թաղում իրենց տիրոջ հետ (Ն. Լալայան, Հուղարկավորությունը..., էջ 113):

Երբ հունական նավերը Հելեսպոնտոսի հանդիպակաց ափը հասան, հայտնվեց Աքիլեսի ուրվականը և պահանջեց իրեն զոհաբերել Պրիամոսի դստերը՝ Պոլիքսենին, որին մի ժամանակ կանխատեսել էին կնուսթյան տալ իրեն: Պոլիքսենին իր կամքով գնում է դեպի զոհասեղանը և կանխատեսել իրեն չգիպչի զոհադանակը ձեռքին կանգնած պատանու ձեռքը, և Հաղեսի թագավորությունը շիջնի իբրև ստրուկ, ինքն է մերկացնում իր կուրծքը, որտեղ մխրճվում է պատանու սուրբը: (Ն. Ա. Կուս, Հին Հունաստանի լեզունգներն ու առասպելները, Երևան, 1956, էջ 499, Եվրիպիդես, «Անգրոմաքե» և «Հեկաբե» ողբերգությունները):

⁶⁴ Իլիականում միբրիդոնցիները իրենց կտրած մազերով պատում են Պատրոկլեսի դիակը և դնում խարուկի վրա: Իսկ Աքիլլեսը կտրելով իր մազերը, դնում է Պատրոկլեսի ափի մեջ: Հոմերոս, Իլիական (Թարգմ. Հ. Համբարձումյանի), Երևան, 1935, էջ 425:

⁶⁵ «Փալատոս Բուզանդացույ Պատմութիւն Հայոց», Թիֆլիս, 1912, IV, ԺԾ:

⁶⁵ Ն. Լալայան, Հուղարկավորության և գերեզմանների զարգացումը Հայաստանում, էջ

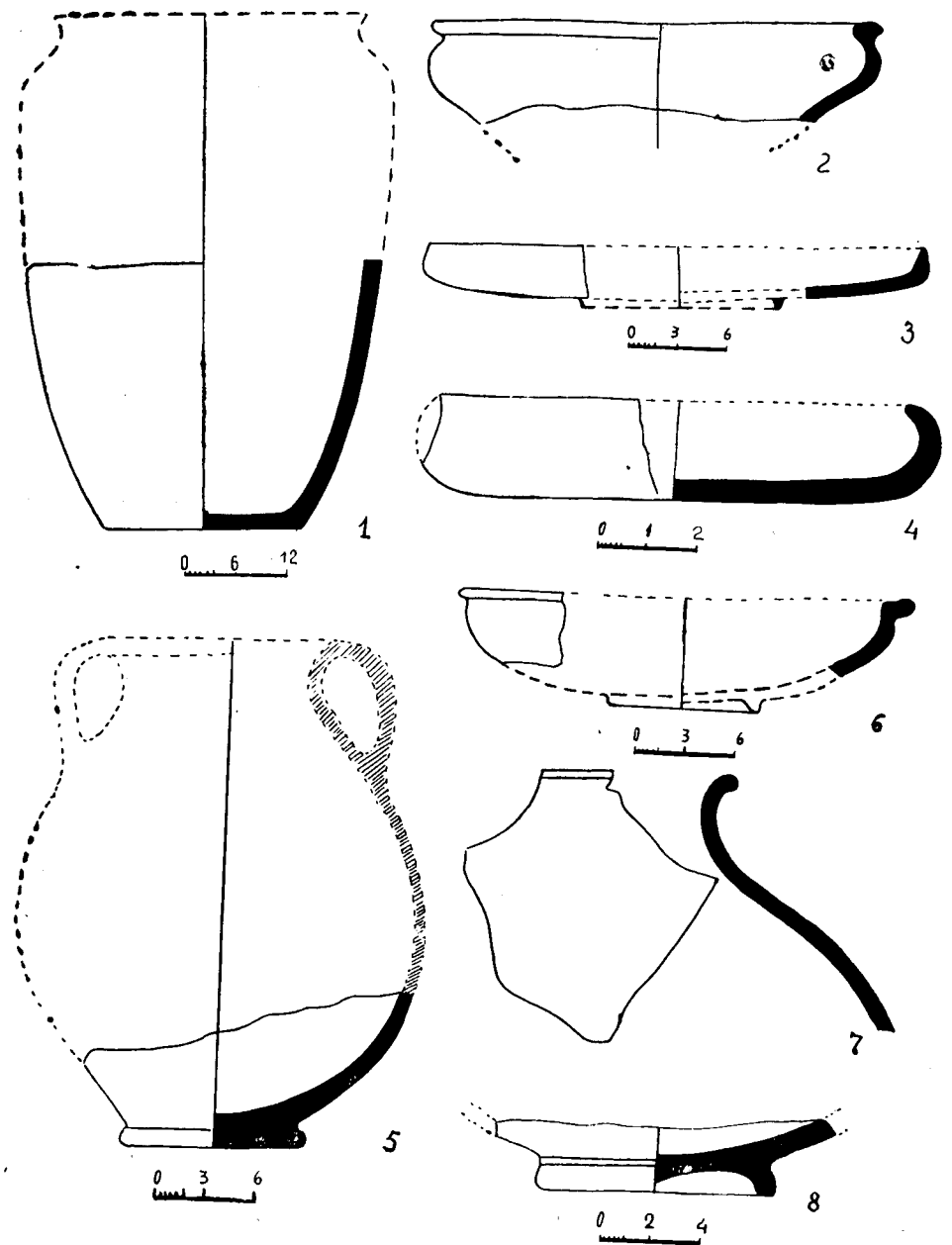

Նկ. 16. 1—8—դամբ. № 30

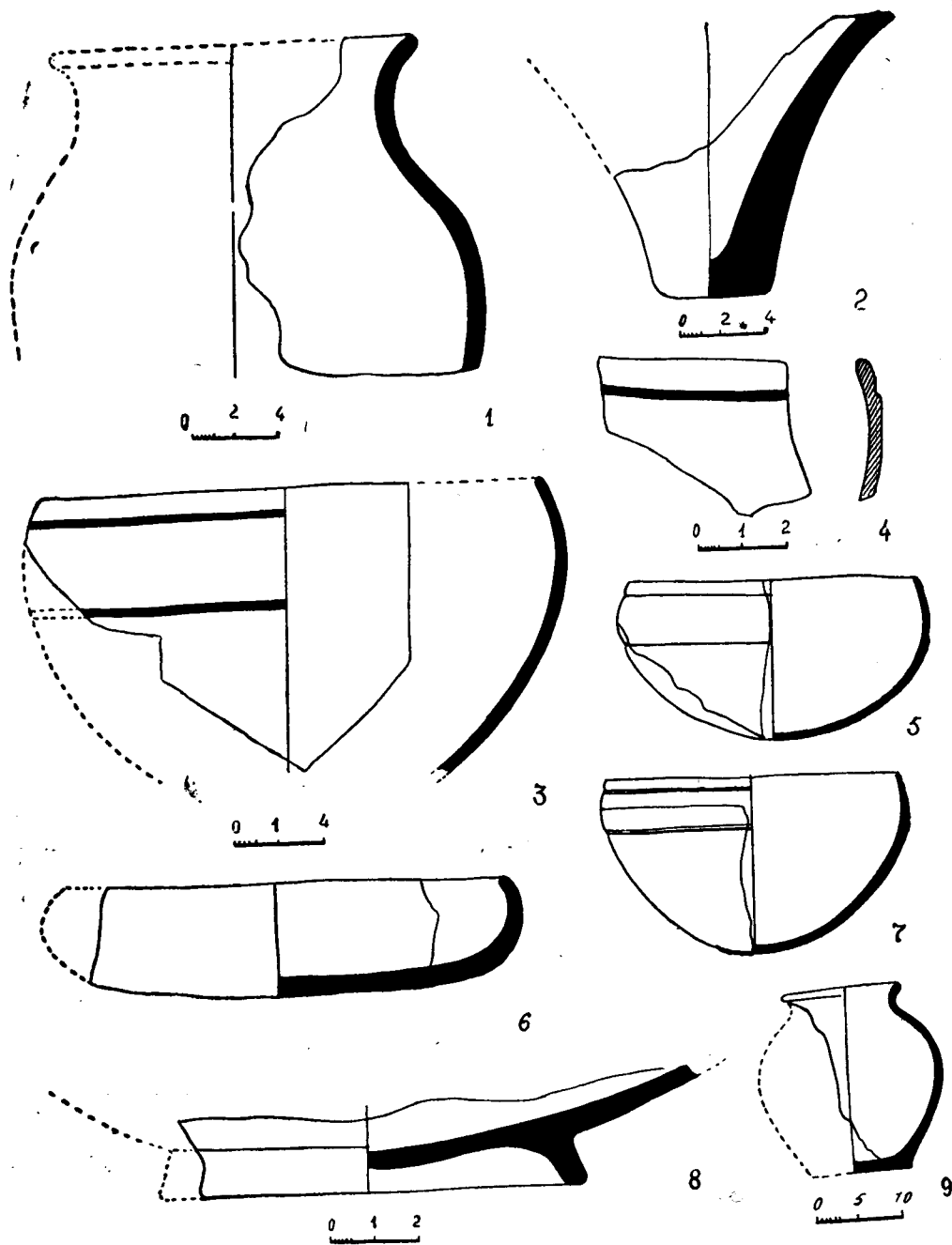

Նկ. 17. 1—դամբ. № 30, 2—8—դամբ. № 32, 9—դամբ. № 42

րողությունները բնորոշ են Սիսիանի և հատկապես Արտաշատի դամբարանների, որոնք ընդհանրություններ ունեն հունական, առանձնապես գաղութներում հանդիպող արարողությունների հետ: Այդ սովորության աշխուժացումը, ամենայն հավանականությամբ, պետք է համարել փոխազդեցության արդյունք: Հոգեհացի սովորությունները վերապրուկային ձևով հասել են մինչև մեր օրերը: Կեսարիայի էֆթերե գյուղի հայերը ննջեցյալի դագաղի վրա մի հաց են դնում, ասելով՝ «տար մեր մեռելներին»: Մոկացիները մի ամբողջ տարի շարունակ կերակուրներից «մեռելի բաժին» են հանում և տալիս աղքատներին: Կեսարիայի հայերը թաղման առաջին դիշերը ննջեցյալի պառկած սենյակում մի գավաթ ջուր են դնում, հավատալով, որ ննջեցյալն այդ գիշեր կվերադառնա և կսմի այդ ջուրը: Ջավախքում շաբաթ երեկոները ջուր չեն խմում, որպեսզի իրենց ազգականների հոգիները ծարավ չմնան⁷⁶ և այլն:

Արտաշատի և Սիսիանի դամբարաններում հանդիպող անոթներից են տարբեր ձևերի ու չափերի կարասները, ամֆորաները, որոնցով գինի են բերել, կճուճները, սափորները, պնակները, քրեղանները, ափսենները, սկուտեղները, ձկան ամանները, գավաթները և այլն, այսինքն՝ այն ամենը, ինչը օգտագործվում էր սովորական խնջույքների համար: Ինչպես նաև կոնքեր, կավե պոպիկներ, սրվակներ, բրոնզե փոքրիկ թիակներ, հայելիներ: Գրանք անհրաժեշտ էին թաղման ծիսակատարությունների ժամանակ լվացումների կատարելու, մարմինն անուշահոտ յուղերով օծելու համար, որոնք ծիսակատարությունից հետո դրվել են հանգուցյալի հետ: Սծանելիքի և անուշահոտ յուղերի համար օգտագործվող կավե պոպիկներ, կավե և ապակե սրվակներ, հայելիներ, թիակներ շատ են գտնվել Վաղարշապատի, Գառնիի, Գեղազիի և Հայաստանի մյուս շրջաններից հայտնաբերված հելլենիստական և մ. թ. I դարերի դամբարաններում: Հայելիները, որոնք ի հայտ են գալիս արդուզարդի մյուս առարկաների հետ, ունեն ոչ միայն ուտիլիտար, այլև պաշտամունքային նշանակություն և կապված են անդրշիրիմյան պատկերացումների հետ:

Արտաշատի դամբարանների մեծ մասում հայտնաբերվել են մեկ կամ մի քանի ձիթաճրագներ: Ձիթաճրագներ և բրոնզյա ձևավոր ոտքերով գեղեցիկ ճրագակալներ են հայտնաբերվել նաև Սիսիանի դամբարանում:

Ե. Լալայանը լճաշենում պեղել է մի գերեզման, որտեղ հանգուցյալ երեսիայի ոտքերի առջև դրված էր ձիթի ճրագ⁷⁷: Ըստ երևույթին, ձիթաճրագը, լույսը նույնպես թաղման արարողության հատկանիշներից մեկն էր, այն դրվել է ննջեցյալի հետ, որպեսզի նա այն աշխարհում խավարի մեջ չմնա և չվախենա, չվերադառնա կենդանիների լուսավոր ու արևոտ աշխարհը կամ չմոլորվի խավարում և գտնի անդրշիրիմյան աշխարհի ճանապարհը: Այս հեթանոսական սովորույթը, մոմեր վառելու ձևով, նույնպես ժառանգել է քրիստոնեությունը:

Հայերի մի սովորության, մինչև յոթը կատարելը հանգուցյալի սենյակում անընդհատ ճրագներ են վառում, որոնց թիվը երբեմն մինչև 80-ի է

⁷⁶ Ե. Լալայան, Հուղարկավորության և գերեզմանների զարգացումը Հայաստանում, էջ 106—107.

⁷⁷ Նույն տեղում, էջ 112:

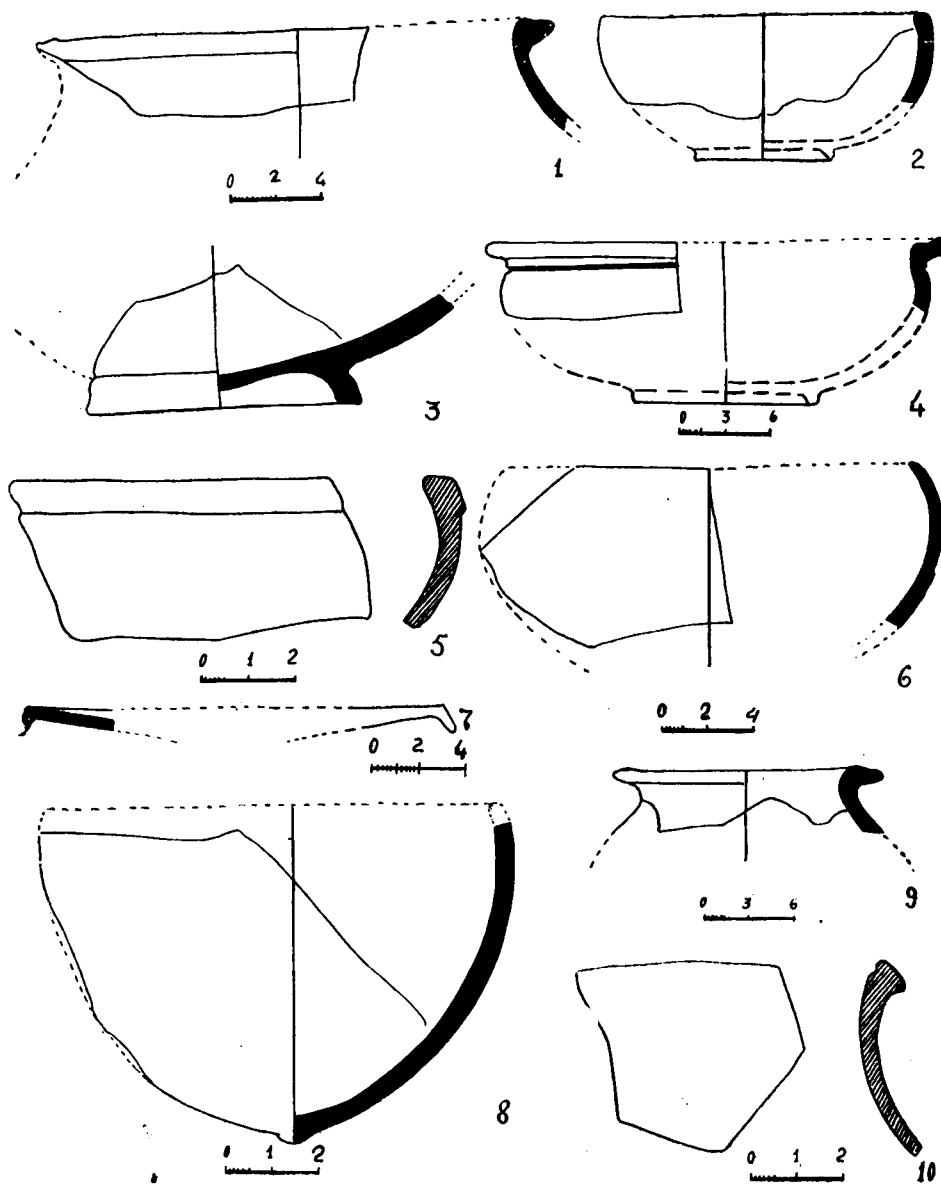

Նկ. 18. 1, 3, 5, 7, 8—դամբ. № 52, 2, 4, 6, 9, 10—դամբ. № 33

հասնում, որովհետև աղգականները պարտք են համարում վառված ճրագներ, ձեթ, իսկ Սասունում կարագ կամ յուղ բերել իբրև «ճրագավառ»⁷⁸։

Բուլանըխում հանգուցյալի հոգին ավանդելու տեղում սեղան են դնում և վրան ճրագներ շարում (սովորաբար 7 հատ)։ Այդ լուսավորությունը կոչվում է «մեռելների հոգու ճրագ»⁷⁹։ Բորչալուի գավառում հանգուցյալին թաղելու երեկոյից սկսած 7 օր ձեթի ճրագ են վառում, որպեսզի «ննջեցյալի ճանապարհը լույս լինի»⁸⁰։

Ջանգեղուրում նույնպես լույսը 7 օր անմար էին պահում, վառում էին մոմ կամ ճրագ։ Ամեն ջանք թափում էին, որ ննջեցյալը լույսի մեջ լինի, որովհետև նա դառնում է լուսահոգի, որը պիտի տեղափոխվի լույս աշխարհ։ Վարանդայում այդ սովորությունը կատարվում էր, որպեսզի հոգու համար երկրների ճանապարհը լուսավորված լինի։

Մեռած երեխայի ամեն մի ձեռքին դնում էին երեք անգամ վառած-հանգցրած և նորից վառած մի-մի մոմ, որ մյուս աշխարհում վառած մոմերով դիմավորի ծնողներին և լույս ճանապարհով նրանց առաջնորդի դեպի արքայություն⁸¹։ Բնորոշ է «հոգին լույս դառնա» ժողովրդական օրհնանքը մեռածի հասցեին։

Արտաշատի VIII բլրի վրա բացված և հարավարևելյան մի շարք դամբարաններում հայտնաբերվել է հավի ձուռ։ Այդպիսիք հանդիպում են նաև Գառնիում, Մարտոյի բլրի վրայի հելլենիստական շրջանի կարասային թաղման մեջ և այլ վայրերում⁸²։ Հայտնի է, որ Հունաստանում այն կապված էր թաղման ծիսակատարությունների հետ և շատ է պատկերված խեցեղենի վրայի նկարներում, կիրառական արվեստի մեջ, բարձրաքանդակների վրա⁸³։ Չուն ոչ թև սովորական ուտելիք էր, այլ համարվում էր ամեն ինչի սկիզբը և կարող էր ծառայել միայն որպես մաքրագործող զոհաբերություն, ուստի ձուռն չէին ուտում⁸⁴։ Ընդհանրապես ձուռն օգտագործվում էր կենդանի մարդկանց մաքրագործելու արարողության և հանգուցյալի պատվին կատարվող զոհաբերության ժամանակ։

Հետագայում, բնական ձվերը փոխարինվել են արհեստականով։ Քարե ձվեր են հայտնաբերվել Սիսիանի դամբարանում՝ սերդուլիկից ու լեռնային բյուրեղից և Հասան-Կալեի դամբարանում՝ երկուսը կարմիր, հավանաբար սերդուլիկ, մեկը կապույտ⁸⁵։

⁷⁸ Նույն տեղում։

⁷⁹ Բենե, Բուլանըխ կամ Հարթ գավառ, «Աղգ. հանդ.», գ. V, Թիֆլիս, 1899, էջ 178։

⁸⁰ Ե. Լալայան, Բորչալուի գավառ, «Աղգ. հանդ.», գ. 8, Թիֆլիս, 1903։

⁸¹ Ս. Արսիցյան, Ջանգեղուրի հայերը, Երևան, 1969, էջ 211 և հտ.։

⁸² П. С. Уварова, Коллекция Кавказского музея, «Археология». т. V, Тифлис, 1902, № 2980 и 3006.

⁸³ P. Nilson, Das Ei im Totenkult der Alten. «Archiv für Religions Wissenschaft», t. XI, Leipzig, 1908, SS 530, 533, 536, 540, Abb. 2, 3.

⁸⁴ E. Г. Кастанаян, Грунтовые некрополи Боспорских городов VI—IV вв. до н. э. и местные их особенности, стр. 268.

⁸⁵ С. В. Тер-Аветисян, Курганы Хасан-Калы, «Известия Кавказского историко-археологического Института», том IV, Тифлис, 1926, стр. 80.

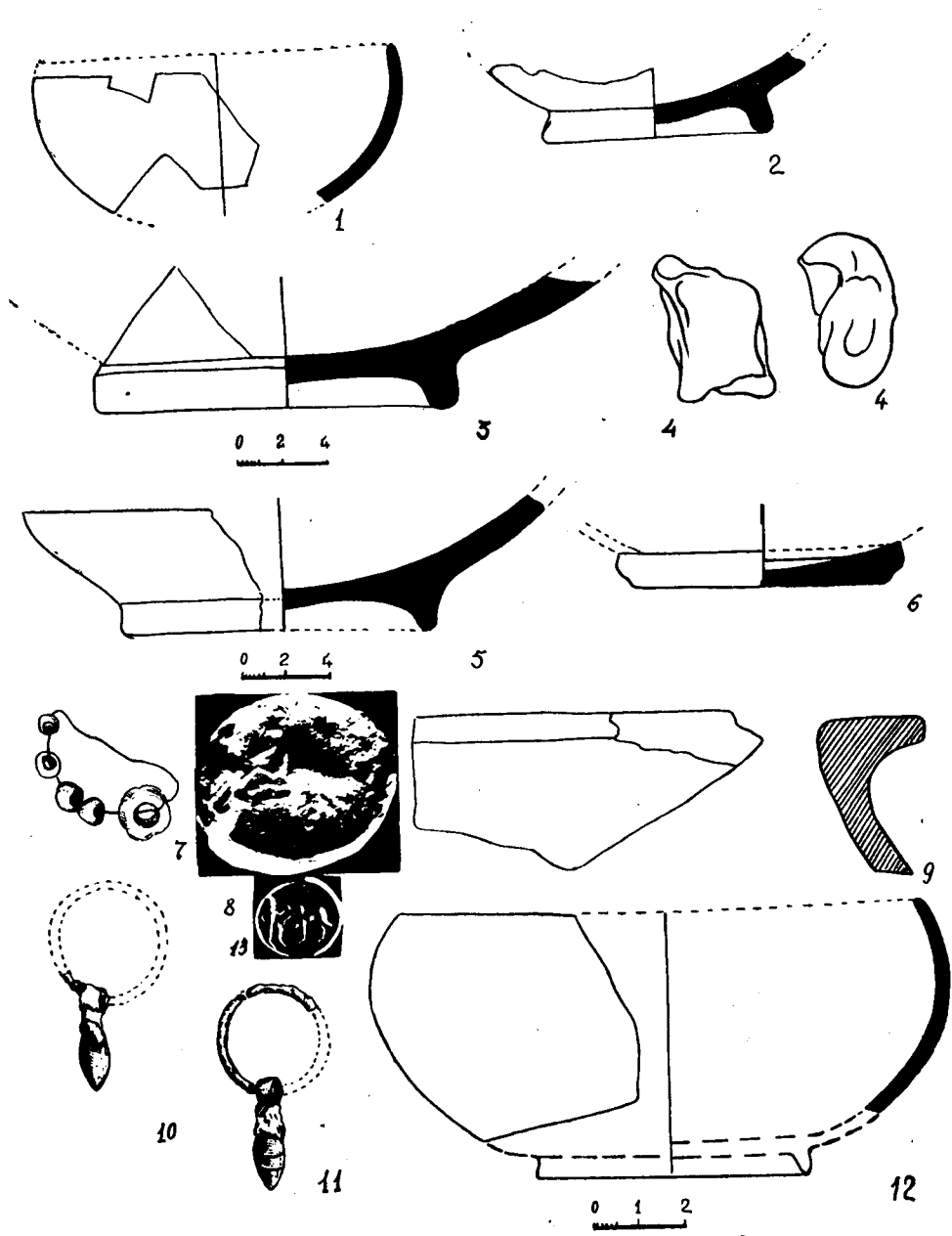

19. 1—3, 5—դամբ. № 34, 4, 6, 9—դամբ. № 35, 12—դամբ. № 36, 7, 8, 10, 11—դամբ. № 37, 13—կնիք Չշականից

հակառակ է քրիստոնեության ոգուն, քանի որ, նոր կրոնի տեսակետից, մահը սոսկ նախադուռն է հանդերձյալ կյանքի, որն այժմ նոր ձևով էր պատկերացվում: Մ. Խորենացին նշում է, որ նա արգելեց մեռածների վրա հեթանոսական սովորությամբ ոճիրներ գործել⁹⁵:

Եկեղեցական մի քանի ժողովներում ևս դատապարտվել են թաղման հեթանոսական սովորությունները⁹⁶, սակայն դրանք այնքան տարածված էին և այնքան խոր արմատներ ունեին ժողովրդի ավանդույթների մեջ, որ քրիստոնեությունը չկարողացավ դրանք վերացնել:

Փավստոս Բուզանդը վկայում է, որ Ներսեսի մահից հետո էլ մեռյալներին ողբում էին՝ փողերով, փանդիոններով ու վիներով, կոծի պարեր էին բռնում, մորուքները կտրած, երեսները պատառոտած, կին և տղամարդ դեմ առ դեմ ճիվաղական պարեր խաղալով հուղարկավորում էին մեռելներին⁹⁷:

Թաղման ժամանակ ծիսական պարեր կատարելը Հայաստանում պահպանվել է ընդհուպ մինչև XIX դ. վերջը⁹⁸: Նման սովորություն եղել է նաև պարթևների մոտ, Մարգիանայում գտնված կավե օսուարների վրա պատկերված են պարող կանայք⁹⁹: Միջին Ասիայում և Օսեթիայում այդ սովորույթները հարատևել են մինչև XX դարի սկզբները: Այսինքն, հնում ծիսական պարը մի շարք ժողովուրդների մոտ եղել է թաղման արարողության հատկանիշներից մեկը:

Ինչպես վերը նշեցինք, Արտաշատի դամբարաններից մի քանիսում պահպանվել էին կրկնակի հոգեհացի հետքեր: Սա հարավատների կողմից մահացածներին շմոռանալու, նրանց իրենց սերը, ուշադրությունը ցուցաբերելու ձևերից մեկն էր, որը գալիս էր այն պատկերացումից, թե հանգուցյալի հոգին կենդանի մնացածներին շարիքներ պատճառելու կամ օգնելու ընդունակություն ունի:

Մայրահեղ կարիքի և վտանգի ժամանակ մարդիկ դիմում էին մեռածներին, նրանցից պաշտպանություն և օգնություն հայցելով: Այս երևույթը վերապրուկային, բայց ցայտուն ձևով արտահայտված է հայկական ժողովրդական էպոսում, որտեղ պարզորոշ արտահայտված է կենդանի մնացածների և մահացածների միջև եղած սերտ կապը, փոխհարաբերությունը, հոգու անմահության գաղափարը, Մհերի հոգատարությունը իր նախնիների գերեզմանների նկատմամբ և նրա սրտառուչ դիմումը մեռած ծնողների հոգիներին, որոնք այն աշխարհից հոգում են և որդուն մի ճար անելու համար ուղարկում վանա քարայրը¹⁰⁰:

Հանգուցյալների հոգիների հիշատակի համար պարբերաբար կատարվող

⁹⁵ Մ. Խորենացի. գ. III, գլ. Ի.
⁹⁶ С. Арешатян, Шаапиванские каноны—древнейший памятник армянского права, Шаапиванские каноны, гл. XI, ИФЖ, 1959, № 2—3, стр. 343.
⁹⁷ Փ. Բուզանդ, դպր. V, գլ. ԼԱ.
⁹⁸ С. Лисициан, Старинные пляски и театральные представления армянского народа, т. I, Ереван, 1958, стр. 34—40.
⁹⁹ Г. А. Кошеленко, О. Оразов, О погребальном культе в Маргиане в Парфянское время, ВДИ, 1965, № 4, стр. 49—51.
¹⁰⁰ Մ. Արեղյան, Հայ ժողովրդական վեպը, «Ազգ. հանդես», գ. 18, 1908, էջ 7 և հուս.

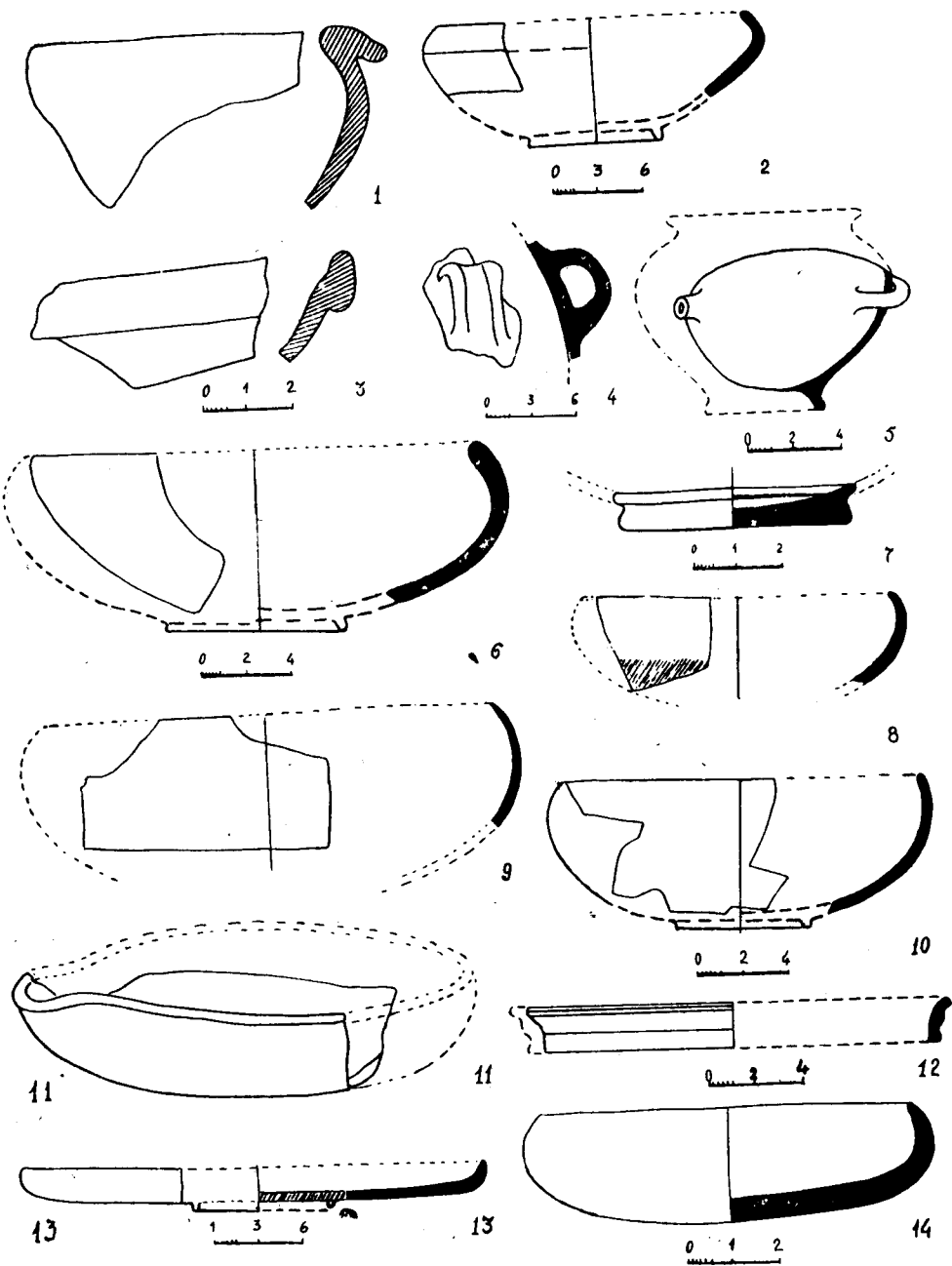

Նկ. 20. 1—4—դամբ. № 39, 5—14—դամբ. № 40

ծեսերը՝ երկրպագություններն ու զոհաբերությունները դեռևս շատ հնում աստիճանաբար վերածվել էին մեռած նախնիների պաշտամունքի¹⁰¹:

Արտաշատում հայտնաբերված նյութական մնացորդները, կենդանական ոսկորները, թաղման կրակի հետքերը վկայում են նաև քաղաքի բնակչության, դամբարանների տեղերի ունեցվածքային տարբերության մասին: Դամբարաններից մի քանիսի թաղման, հոգեհացի կրակի հետքերը զբաղեցնում էին 8—10 քմ. տարածություն, որտեղից ի հայտ էին գալիս մեծ քանակությամբ կենդանիների վառված ոսկորներ և խեցեղեն տարբեր տիպի անոթների՝ կարասների, կճուճների, խոհանոցային անոթների, սեղանի սպասքի բազմաթիվ բեկորներ, որոնք վկայում են թաղման ծիսակատարության ժամանակ տեղի ունեցած ընթրիքի ճոխությունը: Սրանց կողքին հանդիպում են նաև այնպիսիները, որտեղ կրակի և նյութական մնացորդների հետքերը շատ աննշան են, երբեմն մի քանի բեկոր:

Արտաշատի դամբարանների պեղումները հնարավորություն են տալիս ավելի լավ պատկերացում կազմելու Հայաստանի ուշ հելլենիստական և մ. թ. առաջին դարերի թաղման ձևերի ու ծիսակատարությունների, բնակչության, նրա սոցիալական կազմի, տեղական և գաղթեցված բնակչության հնարավոր տեղաբաշխման, սովորույթների, նախասիրությունների, կապերի, ազդեցությունների ու փոխազդեցությունների զարգացման աստիճանի մասին: Արտաշատը գտնվում էր առևտրական ճանապարհների հանգույցում, ավելի քան հինգ հարյուր տարի Հայաստանի խոշոր քաղաքներից մեկն էր, երկրի տնտեսական, քաղաքական ու վարչական կենտրոնը:

Հայաստանի հելլենիստական շրջանի և մ. թ. առաջին դարերի թաղման ձևերն ու ծիսակատարությունները, տեղական ավանդույթների շարունակությունը լինելով հանդերձ՝ որոշ ընդհանրություններ ունեն մերձավորարևելյան, փոքրասիական և մյուս վայրերի հելլենիստական երկրների թաղման ձևերի հետ: Դա վերաբերում է դիակիզմանը, կարասների և կավե սարկոֆագների մեջ թաղելու, ակնակալներ, շրթնակալներ ու պսակներ դնելու սովորույթները, հոգեհացի ժամանակ անոթների բեկորները և անոթի մնացորդները թաղման կրակի մեջ նետելուն, ննջեցյալի բերանին կամ ձեռքին դրամ դնելուն, թաղման ժամանակ կավե արձանիկներ, թռչնի կամ քարե ձվեր նվիրաբերելուն, վեգեր դնելուն և այլն: Արտաշատի թաղման ձևերի համար այդ ընդհանրությունների բացատրությունը չի կարող միակողմանի լինել: Դրանց մեջ կարելի է նկատել տեղական հնամենի ավանդույթների վերափոխված արտահայտությունները, ինչպես և հարևան հելլենիստական երկրների հետ ունեցած սերտ կապերի ու փոխազդեցությունների դրսևորումները: Հաշվի պետք է առնել նաև այն, որ այդ սովորույթները Տիգրան II-ի և Արտավազդ II-ի օրոք կարող էին իրենց հետ բերել Կիլիկիայից, Ասորիքից և այլ վայրերից բռնի գաղթեցված բնակչությունը, որը բնակեցվում էր մեծ քաղաքներում: Ըստ երևույթի, Արտաշատում այդ բնակչության մի մասը տեղավորված է

¹⁰¹ Խ. Սամվելյան, Հայ ընտանեական պաշտամունքը, «Ազգ. հանդես», գ. 13, 1906, էջ 113 և հտ.:

եղել քաղաքի հարավարևելյան հատվածում: Հնարավոր է, որ գաղթականներն իրենց հետ բերել են թաղման ծիսակատարության հետ կապված դիակրիզման, հոգեհացի և մյուս սովորույթները, որոնք պարարտ հող գտան տեղում: Տեղական սովորույթներն ընդունեցին որոշ հելլենիստական դժեր: Դամբարաններում հայտնաբերված նյութական մնացորդների միջև որոշակի տարբերություն չի նկատվում, դրանք հիմնականում տեղական են: Ինչպես երևում է, հելլենիստական բնույթի ընդհանրությունների շնորհիվ տեղի էր ունեցել թաղման ծեսերի նկատելի համահարթում, ուստի, Արտաշատի հարավարևելյան դամբարանադաշտում, տեղացիներն ու եկվորները համանման արարողությամբ թաղված են կողք-կողքի:

Քննությունը ցույց է տալիս, որ Արտաշատում պեղված այս դամբարանները, բացառությամբ մեկի, պատկանել են շարքային և միջին կարողության քաղաքացիների:

Հուսանք, որ անտիկ շրջանի հուշարձանների օբեցոր ծավալվող պեղումները նոր նյութեր կհայթայթեն թաղման ձևերի վերաբերյալ և հնարավորություն կտան ավելի բազմակողմանիորեն ուսումնասիրելու տեղական ավանդույթներն ու ունեցած ընդհանրությունները հարևան երկրների հետ:

III. ԱՇԽԱՏԱՆՔԱՅԻՆ ԳՈՐԾԻՔՆԵՐ, ՉԵՆՔԵՐ, ԶԱՐԴԵՐ, ԿՆԻՔՆԵՐ ԵՎ ԱՅՆ ԱՌԱՐԿԱՆԵՐ

Դամբարանադաշտում հայտնաբերված աշխատանքային գործիքներից ուշագրավ են լծակավոր աղորիքներն ու երկանքները: Այստեղ շարունակում են հանդիպել նաև սովորական, ավանդական աղորիքներ: Ըստ երևույթին, նրանք հարատևել են նոր ձևերի հետ միասին: Մեծ թիվ են կազմում լծակավոր աղորիքները, որոնք բոլորն էլ պատրաստված են ծակոտկեն բազալտից (տախտ. XXIX, նկ. 55,3-5): Վերջինս շատ հարմար էր այդ պատճառով Հունաստանում և հունական գաղութներում ողորկ քարերից պատրաստված աղացների տակ ակոսներ են արվում: Լծակավոր աղորիքներն ունեն 35—45 սմ երկարություն, 18—26 սմ լայնություն և 6—16 սմ բարձրություն: Դրանք տարբեր ձևերի են՝ օվալաձև և համեմատաբար ուղղանկյուն, վրան երկայնքով արված ակոսները նույնպես տարբեր խորության ու լայնքի են (խոր. 3—8 սմ, լայն. 5—8 սմ): Աղորիքները երկու ծայրին կողքերից ունեն փոսիկներ 3—4 սմ խորությամբ, 5—6 սմ լայնությամբ, որոնց օգնությամբ ամրացվել են վրայի ակոսի մեջ դրված լծակները: Աղորիքներից մի երկուսը, լծակներն ամրացնելու համար ունեն վրայի փոսիկների հետ միացնող, լրացուցիչ անցքեր: Նման աղորիքներ շատ են հայտնաբերվել Հայաստանի մ. թ. ա. IV—I դդ. շերտերից, ըստ որում, լծակներն ամրացնելու համար արված տարբեր հնարանքներով:

Լծակի երևան գալը խթանեց աղալու-տրորելու գործիքների հետագա զարգացմանը, որն ի վերջո հասցրեց պտտվող կլոր երկանքի առաջացմանը: Լծակը փոխեց սլրիմիտիվ աղորիքի շարժման ձևը, հնարավորություն տվեք մեծացնելու ներքին քարը, ուստի անհամեմատ ավելի արտադրանք կարող էր տալ: Այն առաջանալով մ. թ. ա. VI—III դդ., հարատևել է, մյուս ձևերի հետ միասին, մինչև մ. թ. առաջին դարերը:

Արտաշատի դամբարանների պեղումները նոր նյութեր տվեցին նաև Գառնիի պեղումներից հայտնի, լծակավոր աղորիքի ավելի զարգացած ձևերի վերաբերյալ: Դրանք լծակավոր աղորիքից կրկնակի մեծ են և լծակի տակ երկարուկ անցք ունեն, թեք կտրած եզրեր, հացահատիկը վրան արված փոսից, առանց աշխատանքը դադարեցնելու, ուղղակի երկու քարերի արանքը

¹ Ժ. Դ. Խաչատրյան, Երկանքի առաջացումը ըստ Գառնիի պեղումներից հայտնաբերված նյութերի, ՊՐՀ, 1964, № 1, էջ 264 և հտ., տախտ. 1, ա, գ, 2, ա:

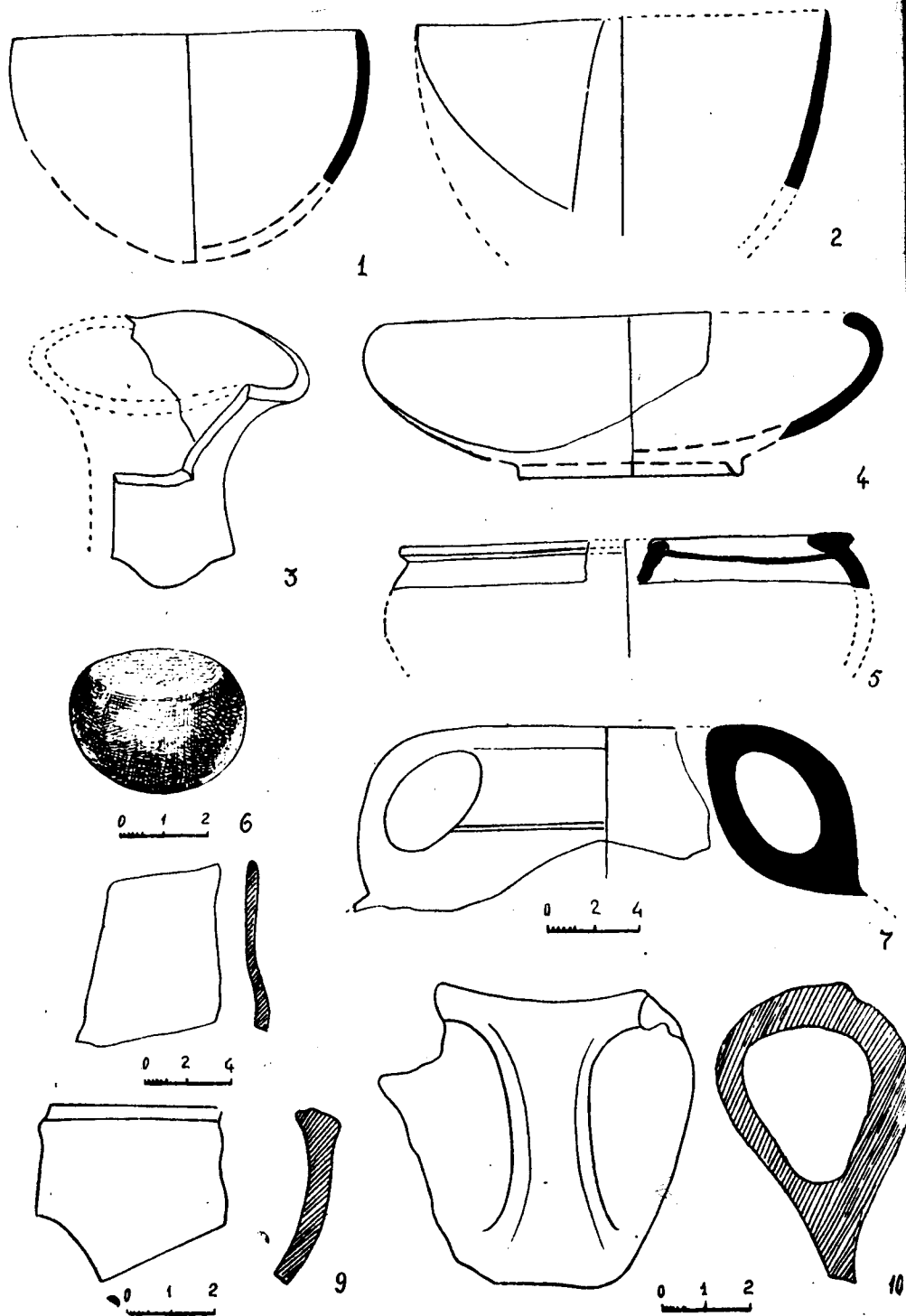

Նկ. 21. 1-10—գամբ. № 40

լցնելու համար (վրայից՝ լայն. 32—35 սմ, տակից՝ 40—50 սմ, բարձր. 10—15 սմ, վրայի ակոսի լայն. 6—8 սմ, նկ. 55, 1); լծակն ամրացվել է նույն եղանակով, ինչ որ լծակավոր աղորիքներին:

Հրվող երկանքները նույնպես նորոթյուն չեն, այդպիսիք հայտնաբերվել են Գառնիում², սակայն Արտաշատի օրինակները ավելի վարպետորեն են պատրաստված, ունեն դասական ձևեր և չեն զիջում հունական նման երկանքներին:

Անցումը լծակավոր աղորիքներից հրվող երկանքներին այնքան երկար ժամանակ չպահանջեց, ինչպես պրիմիտիվ աղորիքներից լծակավորին անցնելը, որովհետև այս շրջանում Հայաստանը զարգացման բարձր աստիճանի վրա գտնվելով, ավելի սերտ կապերի մեջ էր հարևան հելլենիստական երկրների հետ: Հրվող երկանքները հանդես գալով մ. թ. ա. II—I դդ. իրենց գոյությունը շարունակում են մինչև III—IV դդ.:

Մեծ հետաքրքրություն են ներկայացնում Արտաշատի արևելյան և արևմտյան դամբարանադաշտերում հայտնաբերված իրենց առանցքի շուրջ պտտվող յուրօրինակ երկանքները, որոնք առաջին անգամ են հանդիպում (տախտ. XXIX₂, XXX_{1,2}, XXXI_{1,2}, նկ. 55, 2, 6, 7): Դրանք ուղիղ կամ թեք կողերով շրջանաձև քարեր են, վրան բարձր եզրերով շրջափակված լայն ակոսով (տր. 36—40 սմ, բարձր. 12—15 սմ): Շրջանաձև անցքը (լայն. 4,5—5 սմ) ծառայել է վրայի հացահատիկը երկու քարերի արանքը լցվելու համար: Պտտելու ձողն ամրացվել է կողքերին և վրան արված երկուական անցքերի օգնությամբ, որոնց մեջ պահպանվել են կապարով ամրացված երկաթե ձողերի մնացորդները, այսինքն՝ ամրացվել են նույն տեխնիկայով, ինչ որ Գառնիի ամրոցի պարսպի և տաճարի քարերը: Սրանք հրվող երկանքների անմիջական շարունակությունն են: Այստեղ կոնստրուկտիվ, կարևոր վերափոխությունն այն է, որ հրվող երկանքի հորիզոնական լծակը ուղղահայաց է դարձված, այն ամրացվել է եզրին մոտ: Այնուհետև, վրայի և տակի քարին տրված է շրջանաձև տեսք, պտտելիս շխանգարելու համար, երկուսն էլ համապատասխանաբար կոնաձև ակոս և թումբ ունեն, որպեսզի համակենտրոն պտույտն ապահովեն:

Կոնաձև երկանքների տակի և վրայի քարեր գտնվել են Գառնիում, Հացավանում³:

Այդ տիպի երկանքների արտադրողականությունն անհամեմատ բարձր էր հրվող երկանքներից: Սրանք, հավանաբար, հանդես են գալիս մ. թ. առաջին դարում: Հետագայում, տակի քարի կենտրոնում ավելացվում է սոնին, ուղղահայաց ձողը ամրացվում ուղղակի վրան, եզրի մոտ և փոքրացվում է վրայի քարը, դրանով իսկ հեշտացվում է պտտելը: Այս փոփոխություններով այն հարատևում է մինչև IV—V դդ., երբ երկանքների աշխատող մակերեսներն աստիճանաբար հորիզոնական տեսք են ստանում:

Արտաշատի երկանքները ձայնակցում են Խարակսից (մ. թ. ա. I դ.),

² Նույն տեղում, էջ 266—270, տախտ. 2, բ, գ, 3, ա—ե:

³ Նույն տեղում, էջ 270—272, տախտ. 4, ա—ե:

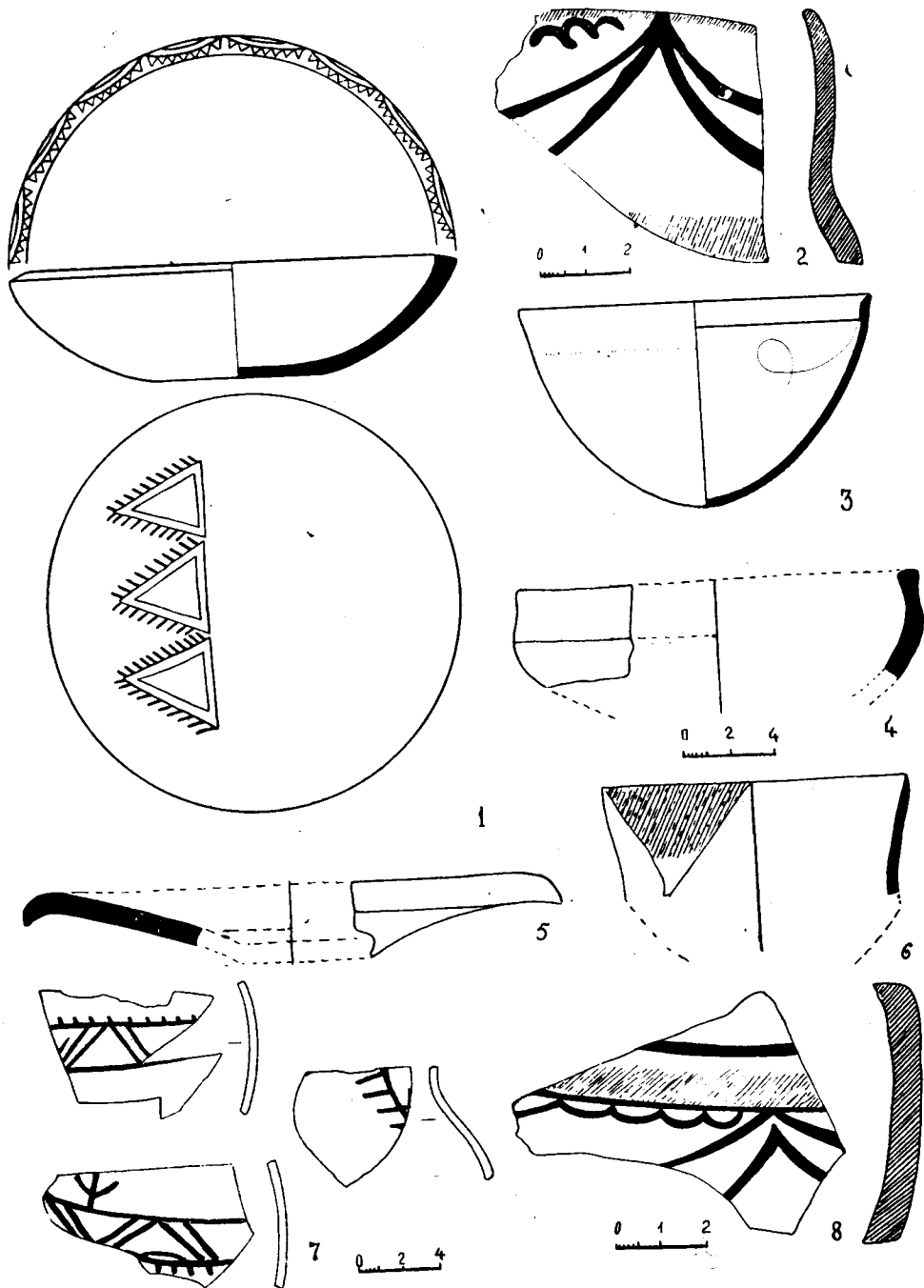

Նկ. 22. 1—8—դամբ. № 40

Օլվիայից (I—III դդ.), Կերչից և Հյուսիս-մերձսևծովյան մյուս հնավայրերից հայտնաբերված երկանքների հետ⁴:

Այսպիսով, Արտաշատի դամբարանադաշտերում և բլուրների վրա հայտնաբերված աղալու գործիքները լրացնում են մեր գիտելիքները մինչև այժմ հայտնի, անտիկ շրջանի աղալու տեխնիկայի մասին և ավելի լավ պատկերացում տալիս երկանքի առաջացման վերաբերյալ:

Քարե գործիքների մեջ հետաքրքիր են նաև սանդերը, որոնք պատրաստված են բազալտից: Սանդերն այն գործիքներից են, որոնք ընդհանրապես, դարեր շարունակ, էական փոփոխությունների չեն ենթարկվել, հիմնականում փոխվել են չափերը: Արտաշատի սանդերը դրսից նույնպես մշակված են և երբեմն շրթի մոտ ունեն երկու խուլ կանթ, դրանով իսկ տարբերվելով նախորդ և հաջորդ շրջանի սանդերից: Այդպիսի սանդեր հայտնի են Հյուսիս-մերձսևծովյան հնավայրերից⁵:

Այսպիսով, տնտեսության մեջ կարևոր դեր խաղացող այդ երկու գործիքները՝ երկանքն ու սանդը, անտիկ շրջանում լուրջ փոփոխություններ են կրում և պայմաններ ստեղծում նրանց հետագա կատարելագործման համար:

Աշխատանքային քարե գործիքների թվին են պատկանում նաև սրաքարերը: Դրանցից մեկը, թուխ քարից պատրաստված, գտնվել է հարավ-արևելյան դամբարանադաշտից (դամբ. № 11, նկ. 5,³, 15,³): Այն կեսից թերի է, օգտագործելու հետևանքով կենտրոնական մասը խիստ մաշված, մյուսը՝ բլրի վրա բացված դամբարանից է, բարակ, երկար (ծայրը թերի), կողքից կախելու համար արված անցքով (նկ. 50,⁶): Այն ևս բավականին օգտագործված է:

Հայտնաբերվել են նաև քառանկյուն և երկարուկ ձևի, թուխ, ամուր քարից պատրաստված կոկիչներ, որոնց մակերեսներն աշխատեցնելու հետևանքով փայլուն, ողորկ տեսք ունեն (նկ. 21,⁶, 39,¹¹): Կոկիչներն օգտագործվել են խեցեգործության մեջ:

* * *

Արտաշատի դամբարաններում քիչ են հայտնաբերվել մետաղյա աշխատանքային գործիքներ՝ զենքեր, դարդեր, կնիքներ: Աշխատանքային գործիքներ և, հատկապես, զենքեր Հայաստանի անտիկ դամբարաններում ընդհանրապես քիչ են հանդիպում:

Աշխատանքային գործիքներից հետաքրքրության արժանի է հարավ-արևելյան դամբարանադաշտից գտնված (դամբ. № 44), երկաթյա պոչով (կտրվածքում կլոր), տափակ, աստիճանաբար լայնացող բերանով թիակը (նկ. 29¹⁰, պահպ. մասի երկ. 21,5 սմ, բերանի լայն. 4,7 սմ, պոչի տր. 2 սմ): Ճիշտ նման երկաթյա երկու թիակ գտնվել է Արմավիրի հելլենիստական շերտից, որոնց պոչն ավարտվում է կոնիկով⁶: Ծնթադրվում է, որ այն կապված

⁴ Այդ մասին գրականությունը տե՛ս Նույն տեղում, էջ 272:

⁵ В. Д. Блаватский, Античная археология Северного Причерноморья, М., 1961, рис. 9.

⁶ Գ. Ա. Տիրացյան, Հնագիտական աշխատանքներ Արմավիրում, ԱԳ, 1973, № 5, էջ 99,

է հաց թխելու գործողութեան հետ: նրա կեռ ծայրը թոնրից հացերը հանելու համար են, ինչպիսիք մեր գյուղերում հաց թխելիս օգտագործում են մինչև այսօր, իսկ լայն բերանով քերում էին պատերը:

Դա շատ հավանական է, որովհետև թաղման ծիսակատարութեան համար տարել են սանդեր, աղորիքներ, տեղում հացահատիկ աղալու և թխելու համար: Արտաշատի VIII բլրի վրա բացված ակով թոնիրները հավանաբար ծառայել են նաև հաց թխելու համար և միաժամանակ պատկերացում են տալիս նման թոնիրների կառուցվածքի մասին:

Այս թիակներն է հիշեցնում Արգիշտիի խնամքը գտնված երկաթյա, գրեթե քառանկյուն տափակ բերանով թիակը⁷: Հավանական է, որ վերջինս նույնպես ծառայել է այդ նպատակի համար:

Արտաշատի թիակը իր հետ գտնված խեցեղեն անոթներով թվագրվում է I—II դարերով:

Կենցաղային առարկաներից ուշագրավ են երկաթյա մկրատները, որոնք գտնվել են նույն դամբարանադաշտից: նրանցից մեկը տափակ պոչով է (դամբ. № 24) և ունի շատ պարզ կառուցվածք (նկ. 12², երկ. 16 սմ, շեղքի երկ. 8,3 սմ, շեղքի լայն. 2 սմ, տափակ պոչի լայն. 2 սմ): Սա նման երրորդ մկրատն է Հայաստանից: Ճիշտ այդպիսի մկրատներ գտնվել են Գառնիում⁸, № 121 դամբարանից և ամրոցի պեղումներից⁹ (մ. թ. I—II դդ.), միայն վերջիններս թերի են: Արտաշատի մյուս մկրատը (դամբ. № 42) այլ ձևի է, պահպանվել է նրա բերանի մի մասը (երկ. 4 սմ): Այն նեղ է և նման է Արևմտյան Հայաստանում (Աշվան) դամբարանից գտնված մկրատին¹⁰: Այն հիշեցնում է ժամանակակից մկրատները:

Մկրատները լայնորեն տարածված են եղել անտիկ շրջանում և հայտնաբերվել են շատ հուշարձաններում: Վրաստանում¹¹ (II—III դդ.), Ադրբեջանում¹² (Մինգեչաուրում), կարասային թաղումներից, Հյուսիսային Իրանում¹³ (I—III դդ.), Տանահում¹⁴ (III դ.) գտնված մկրատները ճիշտ նույնն են, ինչ որ Արտաշատի № 24 դամբարանի և Գառնիի մկրատները, միայն Մինգեչաուրի մկրատի պոչը օղակաձև է:

Մկրատներն օգտագործվել են տարբեր նպատակներով՝ տնտեսության մեջ, կենցաղում և բժշկության մեջ: Արտաշատի մկրատներն իրենց չափերի

նկ. 4. նույնի՝ Արմավիրի պեղումները, 129, 1974, № 12, էջ 65, նկ. 3 դ, ձախից առաջինը:

⁷ А. А. Мартиросян, Аргистихинили, рис. 876, первый с левой стороны.

⁸ «Гарни», V, стр. 102, рис. 33, в.

⁹ «Гарни», II, рис. 126, первый с левой стороны.

¹⁰ D. French, Asvan Excavations, 1969, КР, 1969, Activities, Ankara, 1971, ser. 1, № 2, pl. 30₂.

¹¹ О. С. Гамбашидзе, Бичвинта (Итоги раскопок 1958 г. на участке археологической экспедиции), МАГК, IV, Тбилиси, 1965, стр. 124, табл. 1, 4.

¹² С. М. Казиев, Альбом кувшинных погребений Мингечаура, Баку, 1960, стр. 25, табл. XXXVI, рис. 3.

¹³ Toshitiko Sono and Shinji Fukai, Dailaman III, Tokyo, 1968, p. 62, pl. XLII, 10 XXXVI, 9.

¹⁴ Д. Б. Шелов, Нижне-Донская экспедиция в 1962—1963 гг., КСИА, вып. 107, 1966, стр. 94. рис. 34, 7.

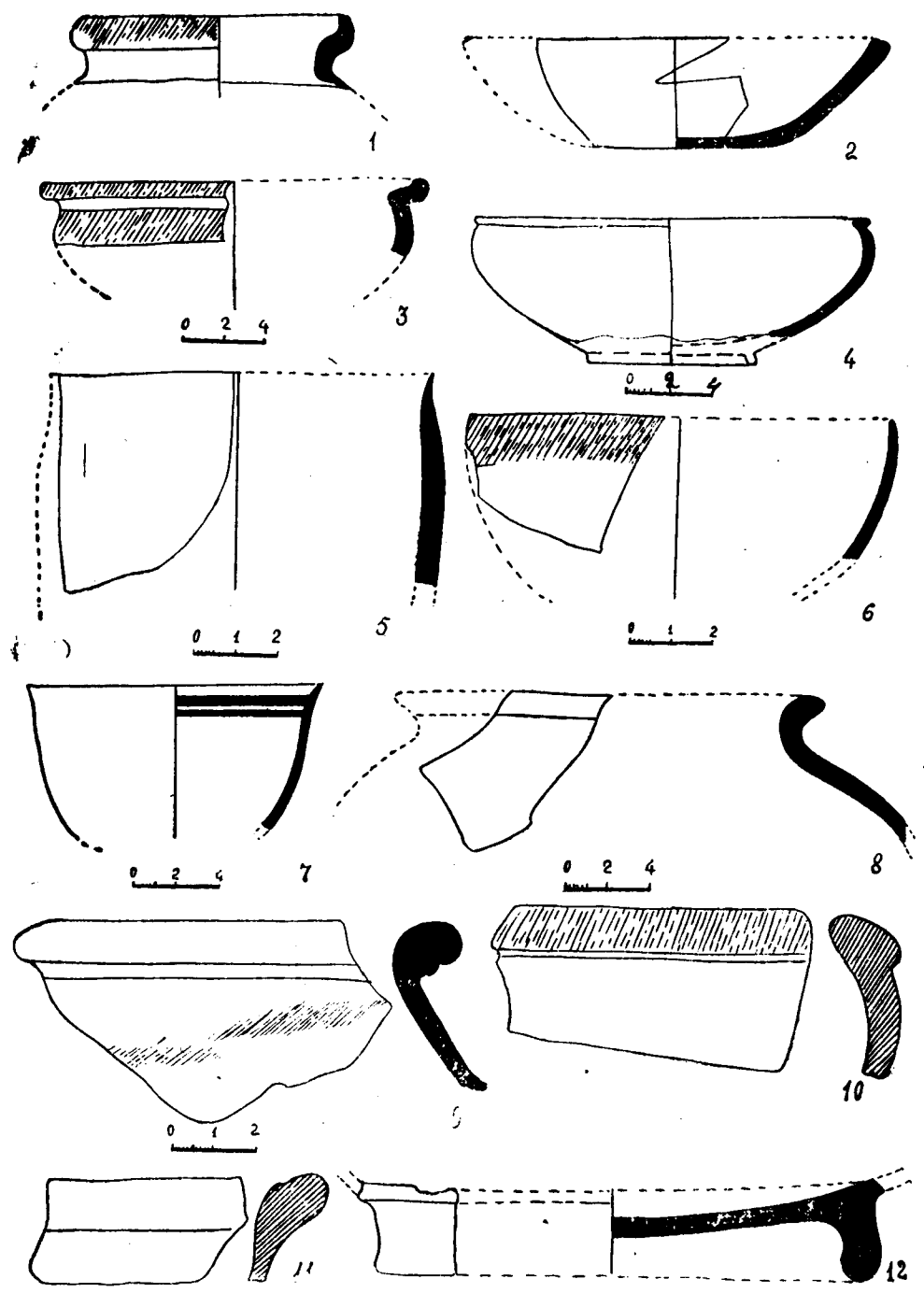

նկ. 23. 1—12—դամբ. № 46

պատճառով կարող էին օգտագործվել, հավանաբար, միայն կենցաղում: Արտաշատի № 24 դամբարանի մկրատը հարակից նյութերով կարող է թվագրվել մ. թ. I դարով: Կարելի է ենթադրել, որ մկրատների այդ ձևը հանդես է գալիս հելլենիստական շրջանում և գոյատևում է նաև մ. թ. առաջին դարերում: № 42 դամբարանի մկրատը պատկանում է մ. թ. I—II դարերին: Այն վերոհիշյալ Գառնիի և Արտաշատի մկրատների ավելի զարգացած ձևն է:

Ձենքերից հետաքրքիր է երկաթյա նիզակի ծայրը (երկ. 19 սմ), որն ունի երկար, խողովակաձև կոթառ (հարավարևելյան դամբարանադաշտ, դամբ. № 56), դեպի երկու կողմն աստիճանաբար բարակող բերան (նկ. 33, 1, 5):

Նիզակներն անտիկ աշխարհում ամենատարածված զենքերից էին: Այդպիսիք հայտնաբերվել են և՛ Հայաստանում, և՛ հարևան երկրներում: Նիզակներ շատ են հայտնաբերվել Արմավիրի, Արտաշատի միջնաբերդերից, Գառնի ամրոցից, Գառնիի և Սիսիանի դամբարաններից, որոնք հիմնականում միջնաշիջ ունեն, սակայն նրանց մեջ հանդիպում են նաև մեր նիզակի նրմանները: Այն ձայնակցում է Գառնիի¹⁵, Սիսիանի դամբարաններից (3 հատ) և Արտաշատի I բլրի պեղումներից, շինարարական երկրորդ շրջանի շերտերից (1971 թ. № 41, 1972 թ. № 171, 192, 330) գտնված նիզակների հետ: Այսպիսով, Արտաշատի դամբարանի նիզակը նույնպես, կարող է թվագրվել մ. թ. ա. I դարի վերջով և մ. թ. I դարի սկզբով: Այդ թվագրմանը չեն հակասում նույն դամբարանից գտնված խեցեղեն իրերը:

Մյուս զենքը, նույն դամբարանից գտնված, տեգի սնամեջ ծայրն է (նկ. 30, 1, երկ. 7,2 սմ, լայն. պոչի մասում 2,3 սմ): Տեգը նույնպես Հայաստանում տարածված զինատեսակներից մեկն է և հաճախ է հանդիպում Արմավիրի¹⁶, Արտաշատի, Հացավանի¹⁷ պեղումներից:

Արտաշատի դամբարաններից հայտնաբերվել են նաև երկաթյա կեռ պոչով (ծայրը թերի) մի դաշույն (նկ. 8, 2, հարավարևելյան դամբարանադաշտ, դամբ. № 17, պահպ. մասի երկ. 12 սմ, շեղբի լայն. 2 սմ) և մի քանի նետասլաք, որոնցից միայն մեկի ձևի մասին կարելի է քիչ թե շատ պատկերացում կազմել:

Դաշույնը երկսայր է, նման դաշույնները բնորոշ են անտիկ շրջանի համար և շատ են գտնվել Գառնիի¹⁸, Արտաշատի և Արմավիրի բլուրներից, որոնք պատկանում են մ. թ. ա. II—մ. թ. II դդ.: № 17 դամբարանի դաշույնը իր հետ հայտնաբերված խեցեղեն իրերով թվագրվում է մ. թ. I—II դարերով: Նետասլաքներից միայն մեկն է ուշադրության արժանի: Այն գտնվել է արևելյան դամբարանադաշտի մակերեսից, ունի շեղանկյունաձև տեսք, միջ-

¹⁵ «Гарни», II, стр. 44, рис. 10.

¹⁶ Գ. Ա. Տիրացյան, Հնագիտական աշխատանքները Արմավիրում, նկ. 7.

¹⁷ Գ. Ա. Տիրացյան, Հացավան ամրոցի 1963 և 1965 թթ. պեղումների նյութերից, ՊՐՀ 1968, № 1, էջ 290, նկ. 7.

¹⁸ Ե. Ն. Արաքեյան, Гарни, I, результаты работ 1949—1950 гг., Ереван, 1951, рис. 40; «Гарни», II, стр. 45, рис. 11.

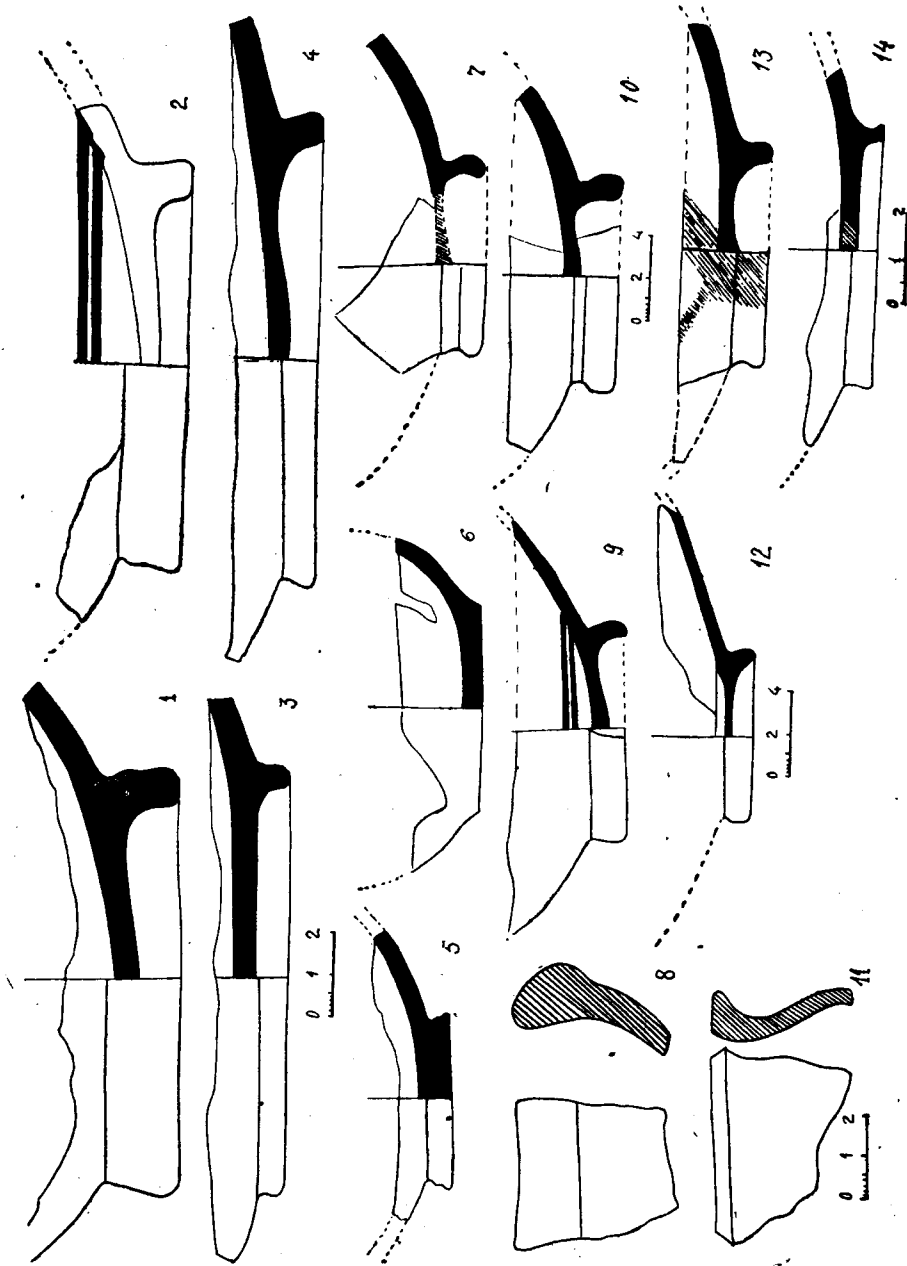

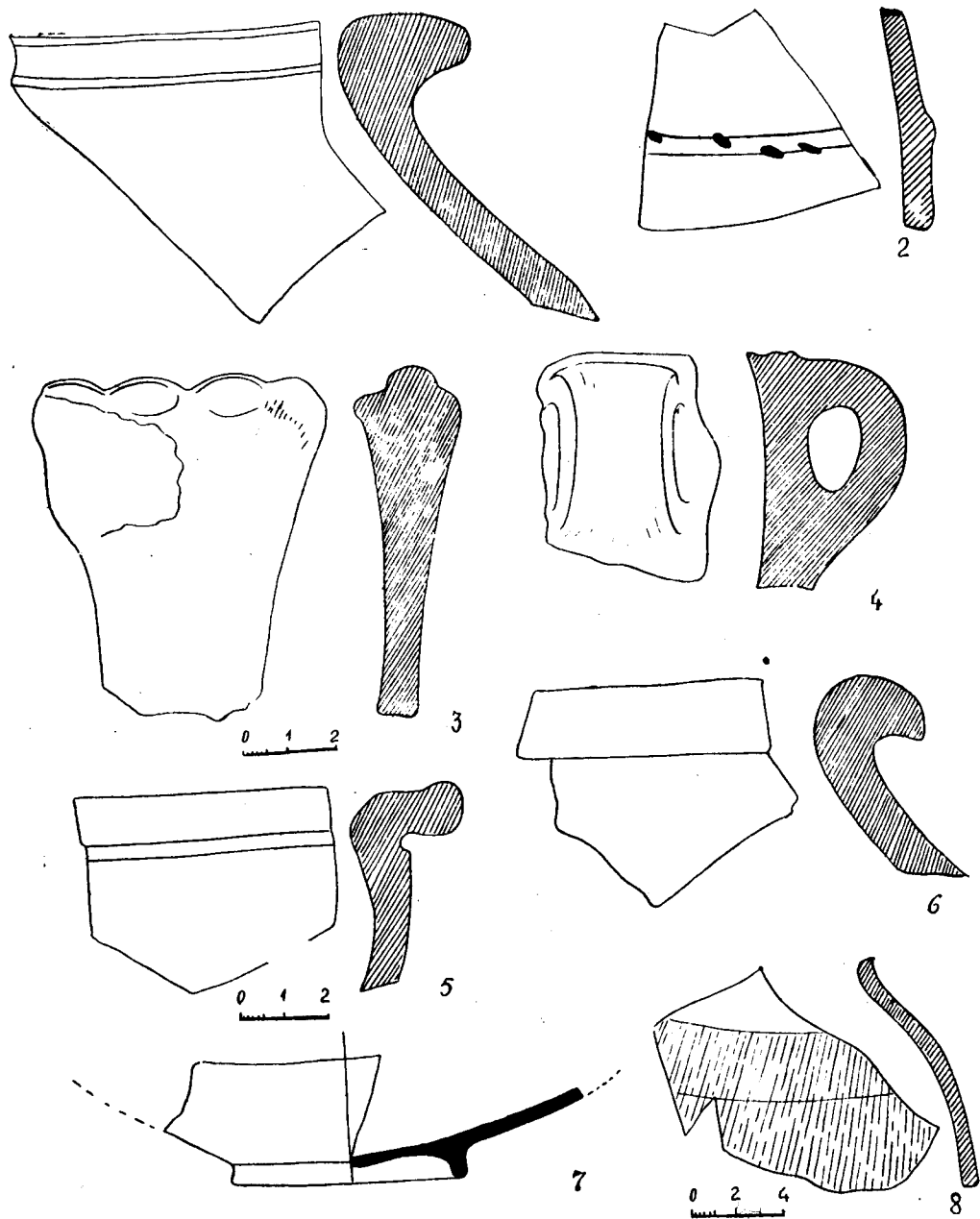

Նկ. 25. 1—8—դամբ. № 40

ները հինգն են, որոնք եռանկյունաձև են մի կողմում երեք մասի բաժանված: Չնայած չափերով քիչ մեծ են (երկարությունը 4—5 սմ, լայն. 3—4 սմ), սակայն ձևով նման են կարոսի (լախուր) տերևների, թղթի պես բարակ են, հազիվ նկատելի են նրանց նուրբ երակները:

Սովետական Հայաստանի տարածքի անտիկ դամբարաններում ոսկյա տերևներ հանդիպում են առաջին անգամ: Բայց ոսկյա տերևներ հայտնաբերվել են, ինչպես վերը նշեցինք, հարավարևմտյան Հայաստանում: Վերջիններս տարբեր ձևերի են, մերի նման, բայց ավելի փոքր, վերևում շորս մասով, երկարով սուր ծայրերով, ժապավենաձև, շեղանկյունաձև և այլն:

Ոսկյա տերևներ են հայտնաբերվել նաև Արտաշատի I բլրի մակերեսից, որոնք բավականին լավ են պահպանված: Դրանցից 22-ը հավանաբար սոսնու տերևներ են, իսկ 4-ը՝ ձիթենու²⁹: Ոսկյա տերևներից ու ժապավեններից կազմված պսակներն օգտագործվում էին հերոսների, նշանավոր անձանց, կուռքերին պսակելու համար, ինչպես վերը նշեցինք, թաղման ժամանակ որպես մահացածին նվիրված, հուղարկավորության պսակներ: Կարոսի տերևներից կազմված թաղման պսակ հայտնաբերվել է նաև Վրաստանից, Ալգետիի (մ. թ. ա. VI—IV դդ.), Կլգետիի (մ. թ. I—II դդ.) և Մցխեթայի դամբարաններից (մ. թ. II—III դդ.), որոնք նույնպես եռատամ են, բայց ավելի երկարով³⁰:

Արտաշատի դամբարանից գտնված տերևները ձայնակցում են Դուրա-էվրոպոսի³¹ մ. թ. ա. I—մ. թ. II դդ. դամբարաններից գտնված տերևների հետ և հնարավոր է, որ ներմուծվել են Սիրիայից, Միջագետքից կամ նրանց օրինակով պատրաստվել են տեղում:

Արտաշատի դամբարանի շրթնակալը (տախտ. XXI, նկ. 59,9), ինչպես վերը նշեցինք, օվալաձև է, անդարդ: Օվալաձև շրթնակալներ և ակնակալներ նույնպես շատ են հայտնաբերվել Դուրա-էվրոպոսի³² մ. թ. ա. I—մ. թ. II դդ. դամբարաններում: Արտաշատի շրթնակալը իր ձևով նման է Դուրա-էվրոպոսի 24—XIX դամբարանի շրթնակալին, որը թվագրվում է մ. թ. ա. I—մ. թ. I դարերով:

Ակնակալներն ու շրթնակալները տարբեր ձևերի ու տարբեր հարդարանքով են լինում, սակայն հայտնի շրթնակալներից և ակնակալներից ոչ մեկի զարդերը մյուսին նման չեն: Հռոմեական շրջանում զարդերն ավելի պարզունակ են դառնում և հաճախ պատկերվում են միայն աչքեր կամ շրթեր, կամ

²⁹ Б. Н. Аракелян, Очерки по истории искусства древней Армении (VI в. до н. э.—III в. н. э.). Ереван, 1976, стр. 83, табл. XXI (цв.).

³⁰ А. М. Апакидзе, Г. Ф. Гобеджишвили, А. Н. Калантадзе, Г. А. Ломтадзе, Мцхета, I, Тбилиси, 1958, стр. 58, рис. 25, стр. 114—115, рис. 62, табл. LII, 9, LXXXVII, 5; Б. А. Куфтин, Археологические раскопки в Триалети, стр. 39—40, табл. IX; Г. А. Ломтадзе, Клеетский могильник, стр. 112, 168, рис. 19 (на груз. яз.).

³¹ N. P. Toll, The Necropolis, pp. 114—115, pl. XXXVI, tomb 6—VIII, pl. XV, tomb 11, 22, pl. XLII, tomb 16, pl. LVII, tomb 49.

³² N. P. Toll, The Necropolis, pp. 114—115, pl. XXXIV, tomb 6—III, pl. XXXVII, tomb 6—XV, pl. XLI, tomb 13, pl. XLV, tomb 24—XVI, 24—XIX, pl. XLVI, tomb 24—XIV, pl. XLVIII, tomb 28, pl. XLIX, tomb 32.

ուղղակի սովորական ճեղք կամ գիծ է արվում, իսկ շատ դեպքերում զարդեր ընդհանրապես չեն լինում, ինչպես, օրինակ, Դուրա-էվրոպոսում, Սիրիայում, Եգիպտոսում, Պարթևաց աշխարհում³³։

Կանացի ամենատարածված զարդերից են ականջօղերը, որոնց մեջ ամենահետաքրքիրը կնոջ գլխով ոսկյա ականջօղերն են (տախտ. XXVI, 6-8 նկ. 52, 7)։ Վերջիններս նույնպես առաջին անգամն են հայտնաբերվում Հայաստանում։ Նրանք պատրաստված են շատ բարակ թիթեղից, ձուլելու եղանակով։ Ականջօղերի մասերը՝ գլուխը, պատվանդանը, աղեղը պատրաստված են առանձին և հետո միացված են իրար, գլուխը սնամեջ է և լցված է գիպսով։ Աղեղը իրար հետ ոլորած մի քանի լարից է, որի սուր ծայրը ազդեցված է գլխի հտեի մասում եղած օղակին։

Ականջօղին ավելի շքեղ տեսք տալու համար պատվանդանը վերևում և ներքևում զարդարել են մանր ուլունքաշարով։

Կանանց դեմքերը կլոր են։ Երկու ականջօղերն էլ իրար նման են, թեև առանձին մանրամասներով տարբերվում են։ Դա նկատվում է ճակատին կապած ժապավենի բարձր ու ցածր լինելուց, ճակատի մասում մազերի պատկերման մեջ։

Դիմագծերն արված են բավականին համաչափ և մանրամասն մշակված են։ Նրանց դեմքի կառուցվածքն ունի շեշտված հելլենիստական արտահայտություն։ Առաջին հերթին դա վերաբերում է քթի կառուցվածքին։ Պատկերը զուրկ չէ նաև հոգեբանական արտահայտչականությունից։ Մեծ վարպետությամբ արտահայտված է ծավալը։ Թեև շափերը բնականի համեմատ շափազանց փոքր են, սակայն պատկերն աչքի է ընկնում մակերեսի հիանալի զգացողությամբ և ընդհանրապես տեխնիկական բարձր կատարելությամբ։

Ճակատին կապած ժապավենը, երկու կողմի վրա սանրած և բաղեղի երկշար տերևներով հարդարված մազերը խոսում են կնոջ ոչ սովորական մահկանացու լինելու մասին։

Եվ, իրոք, նման ականջօղերը գալիս են վաղ հելլենիստական շրջանից և պատկերում են մենադայի³⁴։ Դրանք մասսայականություն են ստանում պարթևական, հատկապես արևմտյան շրջանների արվեստում, երբ մարդու դեմքը, կիսանդրին և իրանը օգտագործվում էին դեկորատիվ նպատակների համար։ Հելլենիստական և մ. թ. առաջին դարերի այդպիսի օղեր են հայտնաբերվել Թրակիայից³⁵, Դուրա-էվրոպոսից և այլ վայրերից³⁶։

Արտաշատի ականջօղերը հար և նման են Դուրա-էվրոպոսի 36—II դամ-

³³ Н. Н. Погребова, Золотые лицевые пластины из погребений мовзолея Неополя скифского, стр. 151.

³⁴ F. H. Marshall, Catalogue of Jewellery, Greek, Etruscan and Roman, in the Department of Antiquities, British Museum, London, 1911, pl. XXXI, Nos. 1684, 1685, 1699, 1700, 1706, 1707.

³⁵ В. Чумбулева, Новооткрыта еллинистическа гробница на Несебър, «Археология», 1964, № 4, стр. 58, № 3, обр. 3.

³⁶ F. H. Marshall, նշվ. աշխ., В. Segall, Katalog der Goldschmiede-Arbeiten, Museum Benaki, Athens, 1938, № 123.

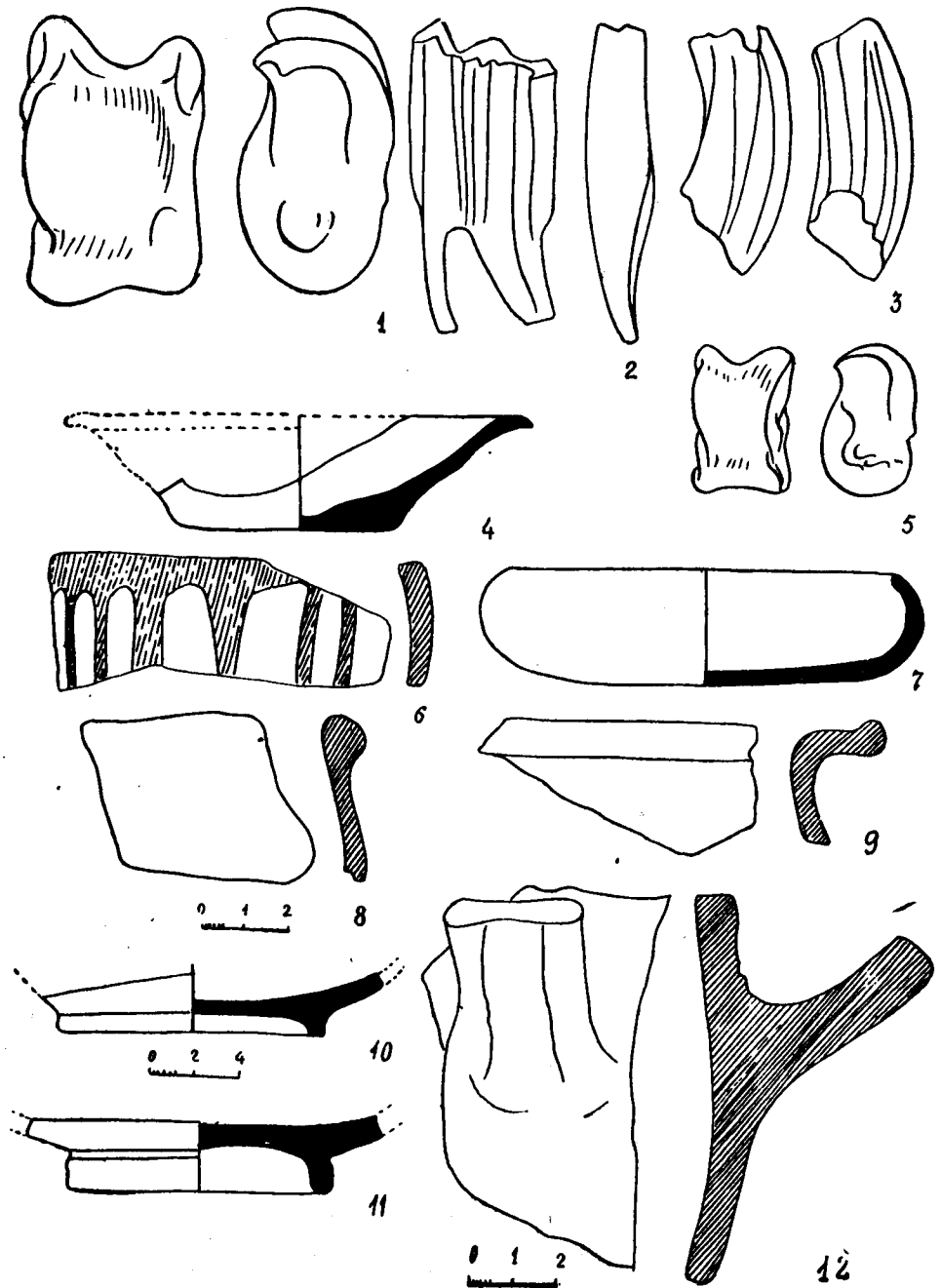

Նկ. 26. 1—3, 5—զամբ. № 40, 4, 6—11—զամբ. № 41, 12—զամբ. № 42

բարանից գտնված արծաթյա ականջօղերին³⁷ (նկ. 52,¹⁰): Ճիշտ է, Ն. Տոլր նշում է, որ օբսիդացման պատճառով կնոջ դեմքի որոշ մանրամասներ լավ չեն երևում, սակայն գլխի հարդարանքը, դիմագծերի և պատվանդանի նմանությունը կասկած չեն հարուցում, որ դրանք նույն շրջանին պատկանող վարպետի աշխատանք են: Ուստի կարելի է ենթադրել, որ Արտաշատի ականջօղերը նույնպես պատրաստվել են սիրիա-միջագետքյան արհեստանոցներից մեկում և ներմուծվել են այնտեղից: Հնարավոր է, որ Արտաշատի ականջօղերի կանացի գլուխներն իրենց հարդարանքի պատճառով Հայաստանում բնդունված լինի որպես Անահիտի³⁸, որն իբրև պողաբերության Աստվածուհի աղերսվում էր նաև բուսականության հետ: Ազաթանգեղոսը նշում է, որ Տրդատը հրամայում է Գրիգորին «...զի պսակս և թավ ոստս ծառոց նուէրս տարցի բագնին Անհատական պատկերին»³⁹:

Այսպիսով, թաղման ծիսակատարությանը ուղեկցող նյութերը մի նոր վառ ապացույց են Հայաստանի և նրա հարևան երկրների, հատկապես Սիրիայի ու Միջագետքի, հետ ունեցած առևտրական ու մշակութային սերտ փոխհարաբերության:

Ուշագրավ են բաց կաթնագույնով արված, հորիզոնական օղակաձև զարդով, գրեթե երկկոնաձև, ականջօղերը (նկ. 19, թ. 11, հարավարևելյան դամբարանադաշտ, դամբ. № 37): Դրանց կախելու օղը բրոնզյա տափակ լարից է: Ճիշտ այդպիսի երկու ականջօղ հայտնաբերվել է Գառնիից (դամբ. № 109): Դրանք պատրաստված են սովորական, շատ տարածված ուլունքներից, բրոնզե գլխարկի տակ պահպանվել են անցքերը: Ուլունքներից պատրաստված նման ականջօղեր հայտնաբերվել են Ադրբեջանից՝ Խընրսլիի դամբարաններից⁴⁰, որոնք թվագրվում են մ. թ. ա. I հազարամյակի վերջին քառորդով: Թե՛ Արտաշատի, թե՛ Գառնիի ականջօղերը գտնվել են մ. թ. ա. II—I դարերով թվագրվող կնիքների և հելլենիստական շրջանին բնորոշ ուլունքների հետ: Այդ նույն ժամանակին են վերաբերում նաև ականջօղերը:

Հետաքրքիր ձև ունի արևելյան դամբարանադաշտից գտնված ականջօղը, որն ունի նուրբ գեղեցիկ ձևավորված, պատվանդանի վրա դրված կավե սրվակի (ունգվենտարիա) ձև (նկ. 35,¹⁰): Այդպիսի ականջօղեր գտնվել են Գառնիի դամբարաններից⁴¹ (դամբ. № 120, 125): Այդօրինակ ականջօղեր ուրիշ հնավայրերից մեզ հայտնի չեն: Պետք է ենթադրել, որ ականջօղերի այս ձևը, կավե սրվակների նման, հանդես է եկել հելլենիստական շրջանում և հարատևել է մինչև մ. թ. I դարը: Գառնիի ականջօղերը թվագրվում են մ. թ. ա. II—I դարերով, նույն ժամանակին կարող է պատկանել նաև Արտաշատի ականջօղը:

Ինքնատիպ ձև ունեն բրոնզե կլոր լարից պատրաստված փոքր ականջ-

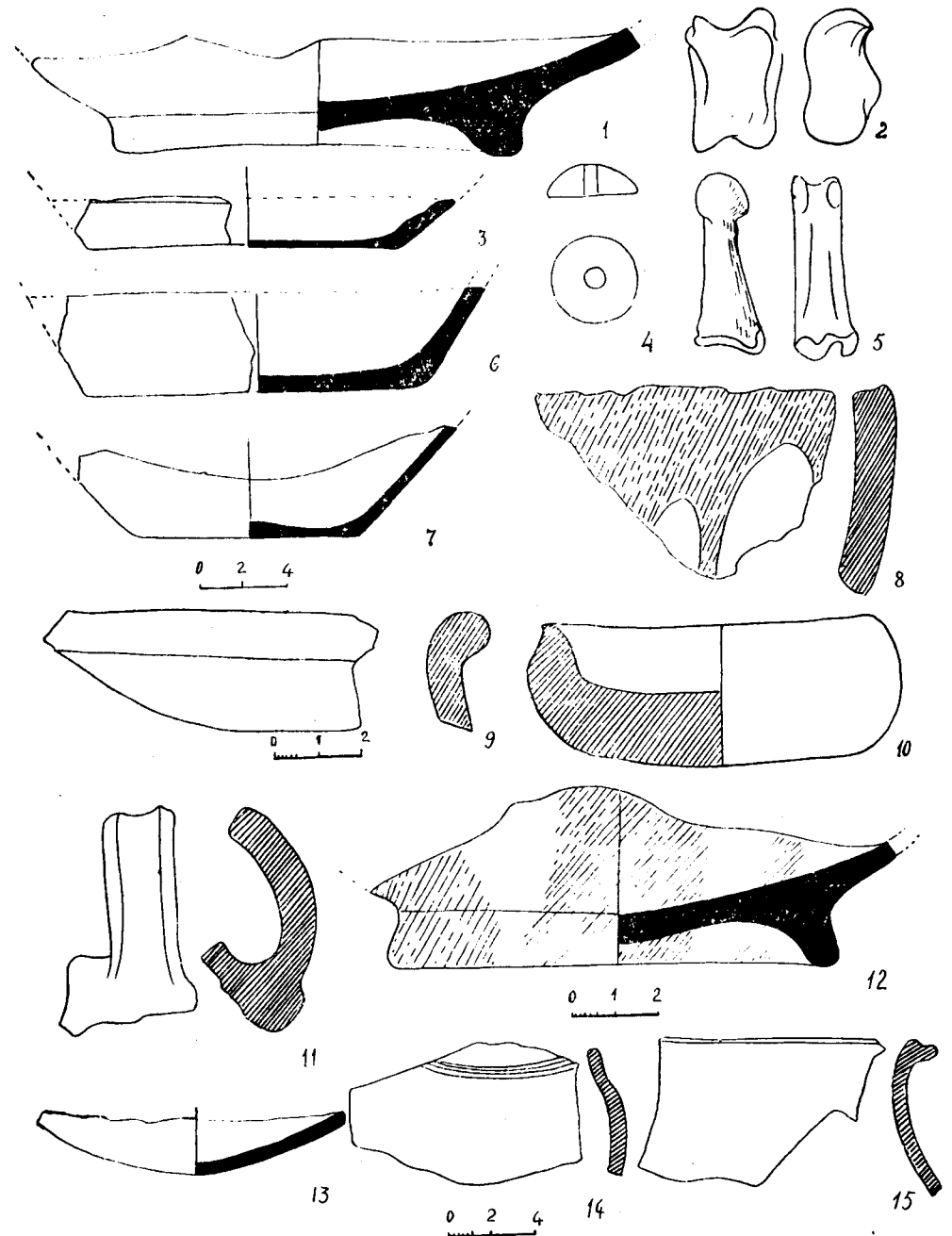

Նկ. 27. 1—15—դամբ. № 42

³⁷ N. P. Toll, The Necropolis, p. 118, 136, fig. 51B, pl. LI, tomb 36—II.

³⁸ Б. Н. Аракелян, Ж. Д. Хачатрян, Раскопки столицы древней Армении Арташата, «Археологические открытия 1975 г.», М., 1976, стр. 508.

³⁹ «Ազաթանգեղայ պատմութիւն Հայոց», Տիգրիս, 1909, էջ 30:

⁴⁰ Д. А. Халилов, Раскопки на городище Хынысли, СА, 1962, № 1, стр. 211, рис. 2, 6, 8.

⁴¹ «Гарни», V, стр. 102—103, рис. 43, 1 44.

ողերը, որոնք ունեն աստիճանաբար սրվող ծայրեր (նկ. 44^{11,12}, արևմտյան դամբարանադաշտ, դամբ. № 61); Այս ականջողների նախատիպերը հանդիպում են ուրարտական շրջանում⁴²: Դրանք հիշեցնում են Գառնիի դամբարաններից գտնված արծաթյա ականջողները⁴³, որոնք թվագրվում են I—II դարերով: Դրանք ձայնակցում են Մինգեչաուրից⁴⁴ (ոսկյա, մ. թ. I—III դդ.) և հարավային Օսեթիայից⁴⁵ գտնված ականջողների հետ: Այդպիսի ականջողեր գտնվել են Խերսոնեսից⁴⁶, որոնք համարվում են ոչ անտիկ բնույթի «բարբարոսական»: Դրանք Խերսոնեսում հանդես են գալիս ալանների հարավային Ղրիմում հաստատվելու հետ միասին, այսինքն՝ IV դարից ոչ շուտ: Ն. Վ. Պյատիշևան գտնում է, որ այդ ականջողերը կրել են միայն մեկ ականջին (աջ), սակայն նման ականջողների մյուս հնավայրերում կատարված գյուտերը հերքում են այդ տեսակետը: Այդպիսի ականջողեր հայտնաբերվել են հյուսիսային Կովկասում⁴⁷, որտեղ լայնորեն տարածված են եղել IV—VI դդ., Տանախում⁴⁸ (IV դ.):

Արտաշատի ականջողերը պատկանում են I—II դարերին: Հնարավոր է, որ ականջողների այդ տիպը տարածված լինի Սիրիայից, Միջագետքից:

Բրոնզե ականջողներից մեկը վատ է պահպանված, սակայն երևում է, որ միացման տեղում այն ավարտվում է հյուսված լարով (նկ. 35,7, արևմտյան դամբարանադաշտ, դամբ. № 59), մյուսը պղնձե լարի վրա անցկացրած բրոնզե գլանաձև ուլունք է, որն ամրացված է կողքերին փաթաթած ոլորած լարով (նկ. 44,4), իսկ ականջողներից վերջինը պղնձե բարակ լարից է՝ շրջանաձև, որը կախված է նույն լարից:

Արտաշատի դամբարաններից հայտնաբերվել է ընդամենը երեք մատանի, որոնցից մեկը երկաթից է և վատ պահպանված, երկրորդը՝ բրոնզե օղ է, կլոր լարից պատրաստված, երրորդը արծաթից է, աստիճանաբար լայնացող և օվալաձև վահանով ավարտվող (նկ. 51,7, տր. 2,5 սմ): Այն ունեցել է ապակե ակ, որը չի պահպանվել (1,5×1,3 սմ): Մատանիների այս ձևը հանդիպում է մ. թ. ա. I—մ. թ. I դարերում⁴⁹: Արտաշատի մատանին, ամենայն հավանականությամբ, պատկանում է մ. թ. I դարին:

Գլխի հարդարանքի համար են օգտագործվել տարբեր ձևավորում ու-

նեցող գլխիկներով մետաղե և ոսկրե վարսակալ հերուններ: Բրոնզե կլոր լարից պատրաստված մի հերուն հայտնաբերվել է արևելյան դամբարանադաշտից (նկ. 35,9, դամբ. № 9), որը գլխի մասում ունի փորագիր գոտիներ (երկ. 9,5 սմ, ծայրը թերի է):

Ուշագրուժյան արժանի է VIII բլրից գտնված ոսկրե հերունը (ծայրը թերի), որի գլխիկն ունի կճղակի ձև (նկ. 34,9,10, պահպ. մասի երկ. 6,5 սմ): Բրոնզե ու ոսկրե զեղեցիկ ձևավորված հերուններ հայտնաբերվել են Արտաշատից, Գառնիի ամրոցի և դամբարանների պեղումներից⁵⁰, Սևանի ավազանից⁵¹ և այլ վայրերից: Հերուն-շքասեղները ևս անտիկ աշխարհի տարածված զարդերից են: Մ. թ. ա. II—մ. թ. II դդ. հետաքրքիր, զեղեցիկ ձևավորումով հերուններ են գտնվել Ադրբեջանից⁵², Վրաստանից⁵³, Դուրա-էվրոպոսից⁵⁴, Դայլամանից⁵⁵ և ուրիշ հնավայրերից⁵⁶:

Հետաքրքիր են նաև VIII բլրի վրա (դամբ. № 80) գտնված ոսկրե և արևելյան դամբարանադաշտից գտնված բրոնզե գդալիկները: Ոսկրե գդալիկի (նկ. 34,8, պղը թերի է, պահպ. մասի երկ. 13 սմ) մի ծայրը աստիճանաբար բարակում է, մյուսը նեղանալով շրջանաձև փոքրիկ ակոսով է ավարտվում: Բրոնզե գդալիկը կլոր լարից է պատրաստված, ունի զեղեցիկ ձևավորված գլուխ, որն հիշեցնում է կավե արձանիկների վրա պատկերված բազմոցների և Սիսիանի դամբարանի բազմոցի ոտքերը: Այս գդալիկներն օգտագործվել են սրվակներից քսուքներ և զեղորայք հանելու համար: Ոսկրե գդալիկը կարող էր օգտագործվել նաև որպես շքասեղ: Ոսկրե նման գդալիկ հայտնաբերվել է Գառնիի մ. թ. I դարին պատկանող № 75 դամբարանից (ծայրը թերի): Այն հար և նման է Կերշ թերակղզու⁵⁷ և Ուտ-Լաբինսկի⁵⁸ դամբարաններից գտնված բրոնզե գդալիկներին, որոնք թվագրվում են մ. թ. I—II դարերով: Արտաշատի գդալիկները կարող են վերաբերվել մ. թ. ա. II—I դդ.:

Արտաշատի դամբարաններից հայտնաբերվել են թեղիկի գլուխներ (նկ. 39,7,8) և քարե ճարմանդներ, որոնցից անտիկ շրջանի դամբարաններում

⁵⁰ «Гарни», I, рис. 47; II, рис. 43; V, стр. 97, рис. 10,12.

⁵¹ Ժ. Գ. Խաչատրյան, Անտիկ դամբարան ինքնուրույն, ՊՔԷ, 1969, № 3, էջ 279, նկ. 5:

⁵² С. М. Казиев, Альбом, табл. XXXIX, 2, 16; Т. И. Голубкина, Четыре кувшинных погребения из Мингечаура, «Известия» АН Аз. ССР, № 3, 1956, табл. IV, 15, 1, 6; Т. И. Голубкина, Археологическое обследование и раскопки кувшинных погребений в Азербайджане в 1953 г., «Известия» АН Аз. ССР, 1959, № 1, табл. II, 6.

⁵³ Д. А. Хахутайшвили, Уплисцихе, I, Тбилиси, 1964, табл. L, 7; Л. А. Чилашвили, նշվ. աշխ., էջ 58, տախտ. XV, 1.

⁵⁴ N. P. Toll, The Necropolis, pl. XXXV, tomb 6—IV, pl. XXXVII, tomb 6—XIII, pl. XXXVIII, tomb 7, pl. LII, tomb 40—I.

⁵⁵ *Tos'it'ik'o Son'o ani Shirji Fax'u*, Dailaman III, p'. LXXI, 10, 11.

⁵⁶ G. R. Davidson, The minor objects, Corinth, vol. XII, Princeton, 1952, pl. 82, № № 1325, 1326, 1345 (ոսկորից, հոսմեակալ շրջանի):

⁵⁷ Т. М. Арсеньева, Могиляник у дер. Ново-Отрадное, ПМКП, МИА, № 155, М., 1970, стр. 132, 144, табл. 6, 3; 7, 9; 11, 3; 13, 7.

⁵⁸ Н. В. Андимов, Меото-Сарматский могиляник у станицы Усть-Лабинской, МИА, № 23, М.—Л., 1951, стр. 198.

⁴² А. А. Мартиросян, Аргистихинили, стр. 51, рис. 16, 2.

⁴³ «Гарни», II, рис. 48.

⁴⁴ С. М. Казиев, Археологические раскопки в Мингечауре, МКА, I, 1949, стр. 46, рис. 42, а; Г. М. Асланов, Т. И. Голубкина, Ш. Г. Садыхаде, Каталог золотых и серебряных предметов из археологических раскопок Азербайджана, Баку, 1966, стр. 18, табл. II, рис. 3.

⁴⁵ Б. В. Техов, նշվ. աշխ., նկ. 85, 3, 4, 87, 6.

⁴⁶ Н. В. Пятшьева, նշվ. աշխ., էջ 46, տախտ. VIII, 2.

⁴⁷ Д. Б. Шелов, Некрополь Танаиса, МИА, № 98, М., 1961, стр. 54 76—77, табл. XXXIV, 9.

⁴⁸ В. В. Саханеев, Раскопки на Северном Кавказе в 1911—1912 гг., ИАК, № 56, 1914, стр. 132.

⁴⁹ F. Henkel, Die Römischen Fingerringe der Reinlande, Berlin, 1913, № 1520; К. А. Джавахишвили, Памятники глиптики городища Урбниси (Геммы Гос. музея Грузии, V), Тбилиси, 1972, № 43; Н. В. Пятшьева, նշվ. աշխ., էջ 42, տախտ. VII, 12, 13.

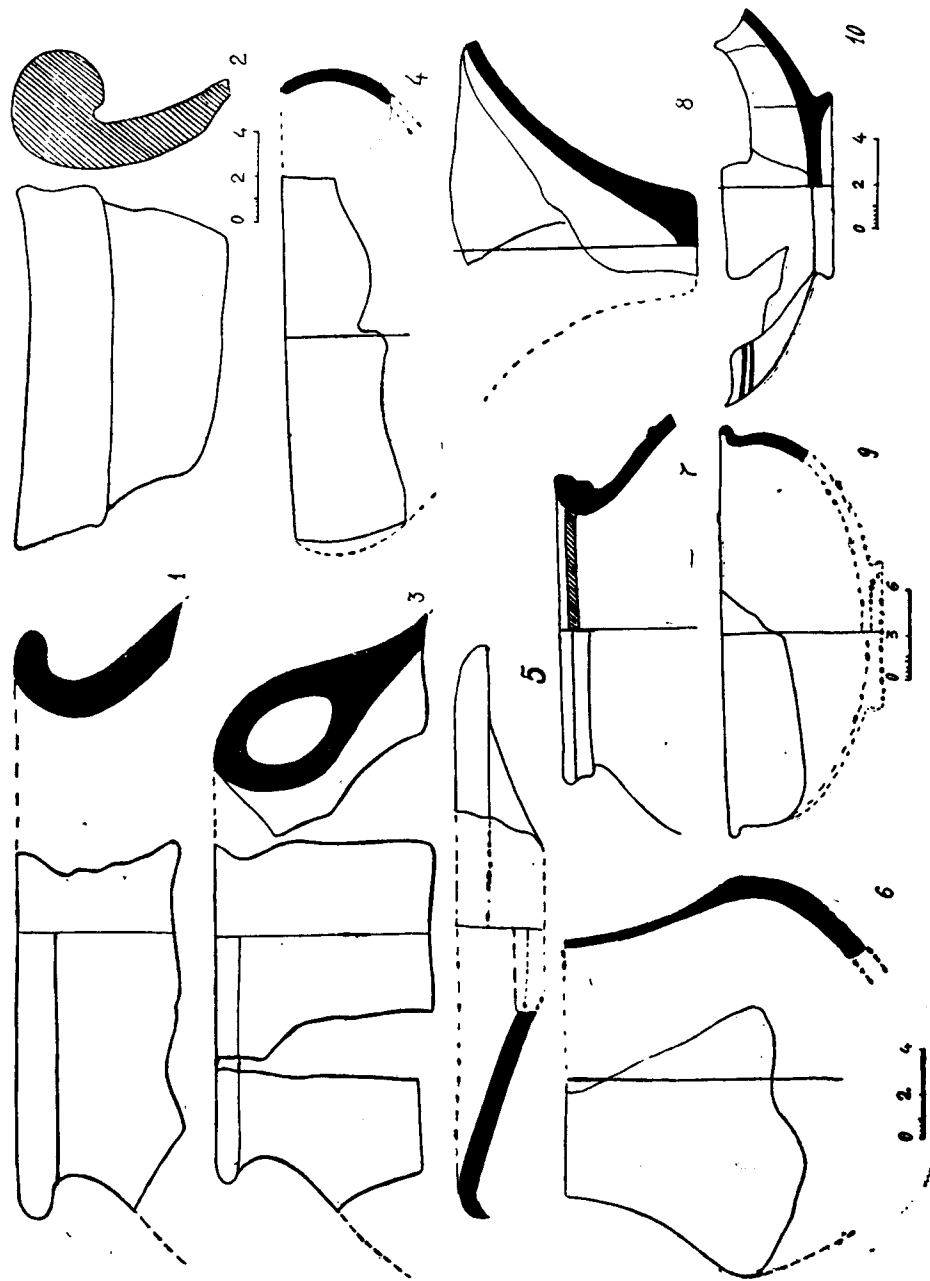

Նկ. 28. 1—10—դամբ. Մ 43

հաճախ են հանդիպում: Կոճականման ճարմանդներն անտիկ աշխարհում արդուզարդի մաս էին կազմում և ծառայում էին իբրև թիկնոցներն ուսին ամրացնելու միջոց:

Ճարմանդներից մեկը ևս քարից է, ունի կոնաձև տեսք (նկ. 24, 39, տր. 1,7 սմ, բարձր. 7 մմ), իսկ մյուսը կրաքարից է, երկկոնաձև, վրան երկու զուգահեռ ակոսավոր գծերով (նկ. 43, 3, արևմտյան դամբարանադաշտ, դամբ. № 59): Նման ճարմանդներ շատ են հայտնաբերվել Արտաշատի բլուրների պեղումներից, Գառնիի հելլենիստական և մ.թ. առաջին դարերի դամբարաններից⁵⁹, որտեղ բացի քարից հաճախ են հանդիպում նաև ապակյա ճարմանդներ, որոնք քարե ճարմանդների ընդօրինակությամբ են: Քարե և ապակե ճարմանդներ հայտնաբերվել են նաև Վաղարշապատում, Սևանի ավազանում⁶⁰ և այլուր: Արտաշատի քարե ճարմանդները պատկանում են մ. թ. I դարին:

Նույն դամբարանից է գտնվել (նկ. 43, 6, արևմտյան դամբարանադաշտ, դամբ. № 59) բրոնզե տափակ թիթեղից պատրաստված օղակաձև կանթով ճարմանդը: Սակայն նրա պահպանվածության վիճակն այնպիսին է, որ դժվար է ձևի մասին գաղափար կազմել:

Արդուզարդի հետ են առնչվում նաև մետաղյա հայելիները, որոնք լայն տարածում են ունեցել անտիկ աշխարհում: Նրանք, ինչպես վերը նշեցինք, կապված են նաև անդրշիրիմյան պատկերացումների հետ և հաճախ են հանդիպում Հայաստանի անտիկ դամբարաններում: Հավանաբար, այստեղ նրանք ունեն պաշտամունքային նշանակություն:

Արտաշատում հայելիներ հայտնաբերվել են արևմտյան դամբարանադաշտում (նկ. 43, 7, 44, 3, 52, 2) ճահճուտի մեջ ցածր բլրի վրա բացված դամբարանում և VIII բլրի վրա (դամբ. № 80): Դրանք բրոնզե թիթեղից պատրաստված, առանց դարդի, շրջանաձև հայելիներ են (տր. 4,7 սմ) և բոլորն էլ խիստ քայքայված վիճակում էին, ուստի հնարավոր չեղավ վերցնել: Միայն արևմտյան մասում ճահճների մեջ գտնվող բլրի վրա բացված դամբարանին էր ամբողջական և լավ պահպանված (տր. 6,5 սմ):

Տարբեր ձևերի հարդարանք ունեցող, առանց հարդարանքի Արտաշատի հայելուն նման, արծաթե և բրոնզե հայելիներ հայտնաբերվել են Արտաշատից, Գառնիից, Վաղարշապատից, Աշտարից⁶¹: Շրջանաձև, անպոչ հայելիները Հայաստանում հանդիպում են սկսած մ. թ. ա. II—I դարերից, սակայն լայն տարածում են ստանում մ. թ. առաջին դարերում: Այդ երևույթը նկատելի է հատկապես Գառնիում, որտեղ II—I դարերի հայելիները քիչ են, իսկ I—III դդ. դամբարաններում և ամրոցի շերտերում նրանք հաճախ են հանդիպում⁶²:

Տափակ, հարթ շրջանաձև անկանթ հայելիները Հունաստանում տարածված են եղել հելլենիստական և վաղ հռոմեական շրջանում⁶³, Այդպիսի փոքր

⁵⁹ «Гарни», II, стр. 82, рис. 586; V, стр. 94.
⁶⁰ ժ. Գ. Խաչատրյան, Ա. Ա. Փալանբարյան, նշվ. աշխ., աղ. 1, 11:
⁶¹ D. French, Aşvan Excavations, 1969, KP, 1969, Ankara, 1971, pl. 30, 3.
⁶² «Гарни», I, рис. 36, II, рис. 45a, 6; V, стр. 97, 119, рис. 12, 50, 51.
⁶³ G. M. A. Richter and Ch. Alexander, A Greek mirror—Ancient or Modern?, AJA, 1917, № 3.

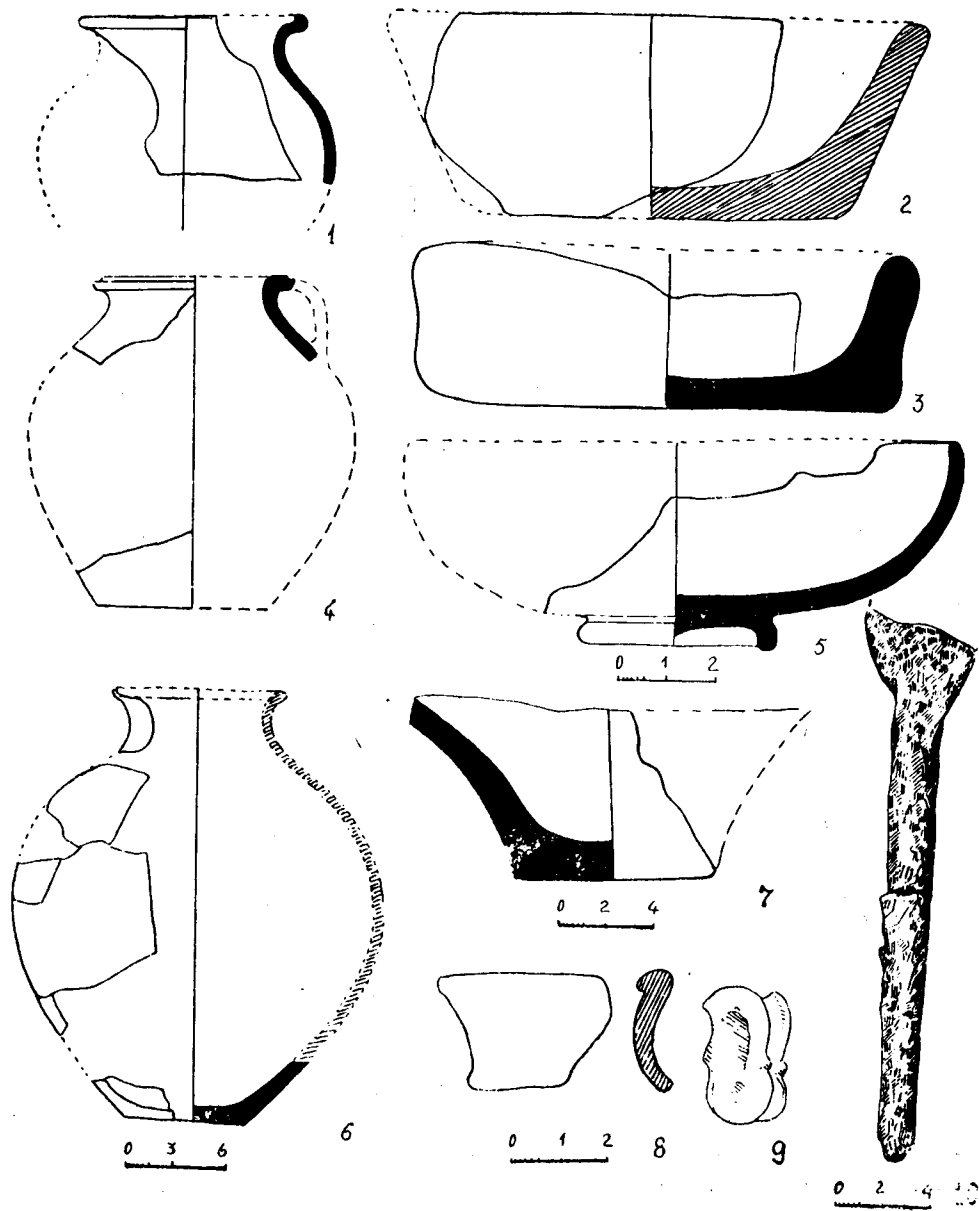

Պկ. 29. 1—10—դամբ. № 44

հայելիները Կերչում⁶⁴ թվագրվում են մ. թ. ա. I և մ. թ. առաջին դարերով⁶⁵; Սկյութական նեպոլում⁶⁶ մ. թ. ա. III—I դդ., Ուստ-Լաբինսկում⁶⁷ մ. թ. ա. III—I դդ., դրանք բնորոշ են նաև Դուրա-Նվրոպոսի դամբարաններին, որտեղ նրանք մեծ թիվ են կազմում և թվագրվում են մ. թ. ա. I—մ. թ. IV դարերով⁶⁸, Ուրբեխում հանդիպում են մ. թ. IV դարում⁶⁹:

Արտաշատի մ. թ. ա. I և մ. թ. II դարերին վերաբերող այս պարզունակ ու փոքրիկ հայելիները հիմնականում գործածվել են քաղաքային բնակչության ավելի ստորին խավերի կենցաղում:

Անտիկ շրջանի դամբարաններում ամենաշատ հանդիպում են ուլունքներ, որոնք հանդիսացել են զարդարանքի ամենասիրված ու տարածված առարկան:

Ի տարբերություն Գառնիի դամբարանների, Արտաշատի դամբարաններում ուլունքներ նույնպես քիչ են հայտնաբերվել: Հետաքրքիր է, որ ուլունքներ գտնվել են կարասային թաղումներում (հարավարևելյան դամբարանադաշտ, դամբ. № 37, արևմտյան դամբարանադաշտ, դամբ. № 61, VII բլրի վրա, դամբ. № 76) և փայտե պատգարակների կամ դագաղների մեջ կատարված թաղումներում (արևմտյան դամբարանադաշտ, դամբ. № 59): Դա կարելի է բացատրել նույն պատճառով, ինչ որ ապակու բացակայությունը: Այսինքն՝ մ. թ. ա. I և մ. թ. I դարերում դերակշռում են ապակյա ուլունքները, որոնք կրակի մեջ ընկնելով ոչնչացել են:

Արտաշատի ուլունքներից ուշագրավ է լեռնային բյուրեղից պատրաստված ուռուցիկ, քիչ երկարուկ ուլունքը (նկ. 44,7, արևմտյան դամբարանադաշտ, դամբ. № 61): Լեռնային բյուրեղից պատրաստված մի մեծ ուլունք հայտնաբերվել է Գեղադիրի վաղ հելլենիստական սարկոֆագից⁷⁰, Գառնիից: Լեռնային բյուրեղից պատրաստված գնդաձև, ձվաձև և այլ ձևերի ուլունքները սովորական են Ղրիմի I—II դդ. դամբարաններից⁷¹: Նույն ժամանակին է պատկանում Արտաշատի լեռնային բյուրեղից պատրաստված ուլունքը:

Ապակու մածուկից պատրաստված ուլունքներից հետաքրքիր է աչքերով ուլունքը (նկ. 44,10): Անգույն ապակու վրա կաթնավուն շրջանակի մեջ երկնագույն ուռուցիկ աչքեր են արված (2 հատ): Հայտնի է, որ աչքերով ուլունքները հանդես են գալիս I հազարամյակի սկզբից և հարատևում են մինչև միջին դարերը: Դրանք հանդիպում են անտիկ աշխարհի բոլոր երկրներում⁷²: Հայաստանի առաջին դարերի դամբարաններում արդեն քիչ են հանդիպում: Հետաքրք-

⁶⁴ В. П. Шилов, Раскопки Калиновского курганного могильника, КСИИМК, вып. 59, 1955, стр. 125.

⁶⁵ Т. М. Арсеньева, *Նշվ. աշխ.*, էջ 143, նկ. 2, 1-3.

⁶⁶ Н. Н. Погребова, Погребения в Мавзолее Неаполя скифского, МИА, № 96, М., 1961, стр. 174.

⁶⁷ Н. В. Анфимов, *Նշվ. աշխ.*, էջ 186, նկ. 13, 2.

⁶⁸ N. P. Toll, The Necropolis, p. 122, 123.

⁶⁹ Л. А. Чилашвили, *Նշվ. աշխ.*, տախտ. XXIV, 1-4.

⁷⁰ Ժ. Գ. Խաչատրյան, Հնագիտական հայտնագործություններ Գեղադիրում, 129, 1966, № 1, էջ 92:

⁷¹ Е. М. Алексеева, Классификация бус некрополя у дер. Ново-Отрадное, ПМКП, МИА, № 155, М., 1970, стр. 164, 165.

⁷² «Гарни», V, *զբաղանուկները նույն տեղում*, էջ 110:

քիր են ոսկեզօծ ուլունքները (նկ. 43,¹, արևմտյան դամբարանադաշտ, դամբ. № 59, հարավարևելյան դամբարանադաշտ, նկ. 19,⁷, դամբ. № 37): Այն Հայաստանում հանդիպում է Աքեմենյան շրջանից, բայց հատկապես լայն տարածում է ստանում հելլենիստական շրջանում: Աքեմենյան շրջանի ոսկեզօծ ուլունքներ են հայտնաբերվել Ջրառատում⁷³, հելլենիստական շրջանի՝ Գառնիում⁷⁴, Կարմիր Բլուրի⁷⁵ քաղաքային մասում բացված դամբարաններում և այլուր: Այն Հայաստանում հարատևել է մինչև մ. թ. I—II դարերը: Արտաշատի ոսկեզօծ ուլունքները գտնվել են մ. թ. ա. II—I դդ. (հարավարևելյան դամբարանադաշտ, դամբ. № 37), մ. թ. I դարին պատկանող դամբարանից (արևմրտյան դամբարանադաշտ, դամբ. № 59):

Ուլունքներից ուշադրության արժանի են կարմիր, թափանցիկ ապակուց պատրաստված, լավ պահպանված օվալաձև ուլունքները (նկ. 43,¹), որոնք գտնվել են նույն դամբարանից: Կարմիր ուլունքներ սովորաբար քիչ են հանդիպում: Գլանաձև կարմիր ուլունքներ գտնվել են Գառնիի I—II դդ. դամբարաններից⁷⁶: Կարմիր գլանաձև և տակառաձև ուլունքներ են գտնվել Ղրիմում⁷⁷ (Նովո-Օտրադնոյե, I—II դդ.): Կարմիր, թափանցիկ ուլունքները հանդես են գալիս մ. թ. առաջին դարերում, երբ լայն տարածում են ստանում տարբեր գույների ապակյա անոթները: Այսպիսով, Արտաշատի կարմիր ուլունքները նույնպես թվագրվում են մ. թ. I—II դարերով:

Մեծ թիվ են կազմում տակառաձև ուլունքները, որոնք պատրաստված են կանաչավուն ապակուց (նկ. 44,⁷, արևմտյան դամբարանադաշտ, դամբ. № 59, 61):

Նման ուլունքներ հայտնաբերվել են Գառնիի մ. թ. I—II դդ. դամբարաններից և ամրոցից⁷⁸: Այդպիսի ուլունքներ հայտնի են Մինգեչաուրի կարասային թաղումներից⁷⁹, Ղրիմից⁸⁰ (մ. թ. I դ.), Տանազորիայից⁸¹ (մ. թ. ա. I—մ. թ. II դդ.): Ուլունքների այս ձևը բնորոշ է մ. թ. առաջին դարերին:

Արտաշատում մենք ունենք նաև գրեթե շեղանկյունաձև սուր ծայրով մի ուլունք (նկ. 43,¹, արևմտյան դամբարանադաշտ, դամբ. № 59): Կախիկ ուլունքների այդ ձևը գալիս է հելլենիստական շրջանից, բայց շեղանկյունաձև, սուր ծայրով Արտաշատի ուլունքը բնորոշ է մ. թ. ա. I—մ. թ. I դարերին: Այդ-

⁷³ А. О. Мнацаканян, Г. А. Тирацян, Новые данные о материальной культуре древней Армении, ИАН, 1961, № 8, стр. 74.

⁷⁴ «Гарни», V, стр. 111.

⁷⁵ А. А. Вайман, Г. А. Тирацян, 2-й. 2-й. 2-й 66.

⁷⁶ «Гарни», II, рис. между стр. 66 и 67.

⁷⁷ Е. М. Алексеева, 2-й. 2-й. 2-й 158, 159.

⁷⁸ «Гарни», I, рис. 49; V, рис. 55.

⁷⁹ С. М. Казиев, Альбом, табл. XLIII, VIII, 15; С. М. Казиев, Т. И. Голубкина, Об одном кувшинном погребении, ИАН Аз ССР, 1949, №3, табл. IX.

⁸⁰ Е. М. Алексеева, 2-й. 2-й. 2-й 159, 1-й. 1-й.

⁸¹ Н. Д. Марченко, Раскопки восточного некрополя Фанагории в 1950—1951 гг., МИА, М., 1956, № 57, рис. 4, 24.

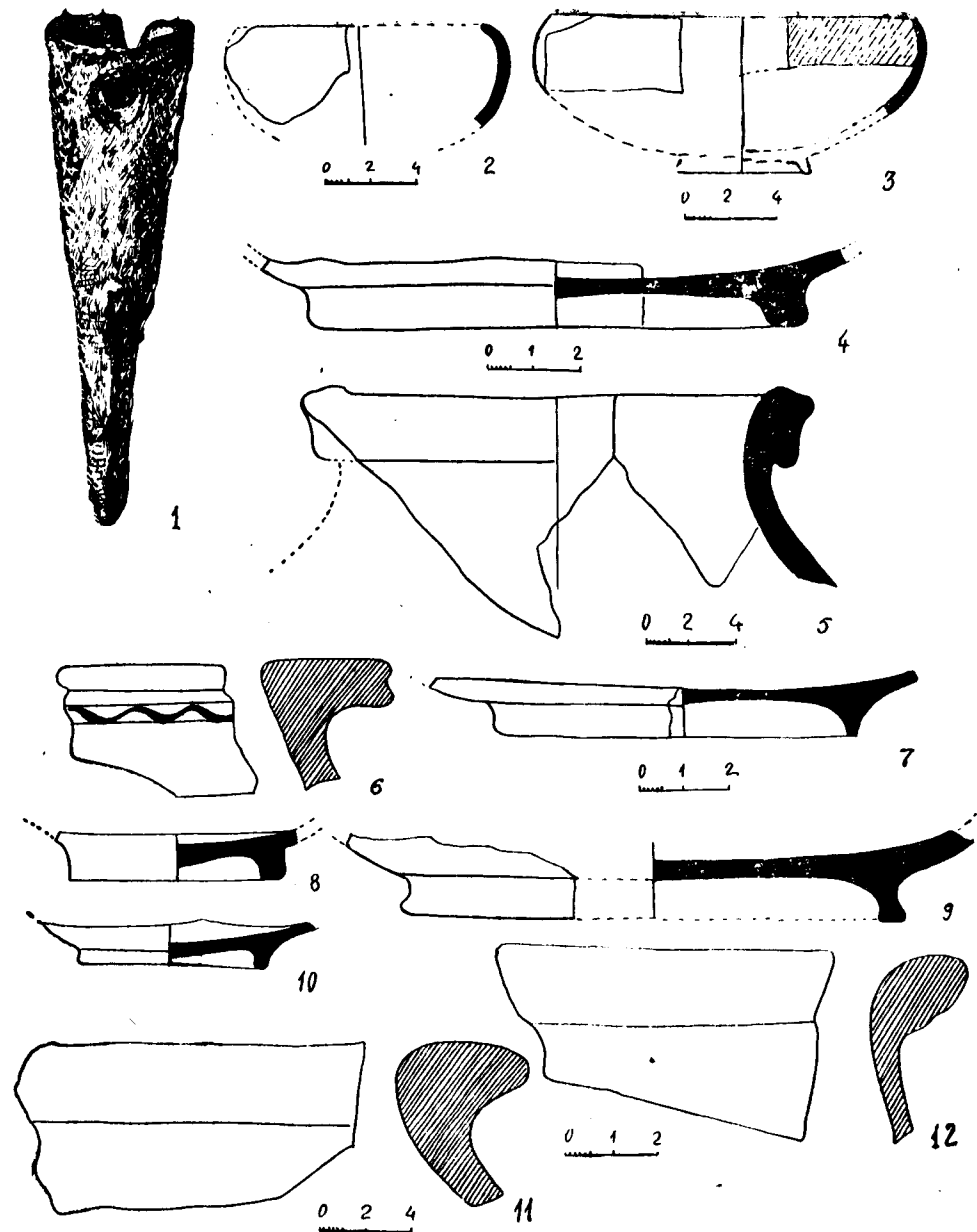

նկ. 30. 1—5, 7—դամբ. № 45, 6, 9, 11—դամբ. № 52, 8, 10, 12—դամբ. № 53

պիսի ուղունքներ գտնվել են Վրաստանից, Ադրբեջանից⁸², Հյուսիսային Կովկասից⁸³:

Մեծ հետաքրքրություն են ներկայացնում նույն դամբարանից գտնված սև գույնի վեցանիստ ուղունքները, որոնք պատրաստված են գրաֆիտից (նկ. 43,1): Գրաֆիտե ուղունքներ առաջին անգամ են հանդիպում Հայաստանում: Այդպիսիք մեզ հայտնի չեն նաև այլ երկրներից: Նրանք ևս թվագրվում են մ. թ. I դարով:

Ուղունքներից մեկը քիչ տափակ առամնավոր ձև ունի, պատրաստված է մուգ կապտավուն ապակուց և պատած մանուշակագույն իռիզացիայի թաղանթով (նկ. 19,7): Այն եգիպտական պաստալից պատրաստված տարբեր ձևերի ուղունքների ընդօրինակությունն է: Դրանք երևան են գալիս ուշ հելլենիստական շրջանում և հարատևում մինչև վաղ միջնադար: № 37 դամբարանի առամնավոր ուղունքը հարակից նյութերով թվագրվում է մ. թ. ա. I դարով:

Մեր կարծիքով, քննություն անված ուղունքների մեջ ներմուծվածները չկան. բոլորն էլ պատրաստված են տեղում, ամենայն հավանականությամբ, Արտաշատում:

* * *

Արտաշատի դամբարաններից հայտնաբերված նյութերի մեջ ուշագրավ են նաև ապակյա կնիքները, որոնք գրեթե շրջանաձև են, վերին մասում ուռուցիկ: Սրանք իրենց ձևով հիշեցնում են լայն տարածում ստացած ավանդական սրբազան բզեզին (սկարաբեյ):

Կնիքներից մեկը գտնվել է հարավարևելյան դամբարանադաշտից (դամբ. № 37): Այն պատրաստված է կանաչավուն ապակուց (մի ծայրը թերի է), վատ է պահպանված (1, 3 × 1, 5 սմ): Նրա վրա պատկերված է որսի տեսարան, մարդու մենամարտը վարպի հետ: Կենդանին ետևի ոտքերի վրա բարձրացած, առջևի ոտքերը պարզել է դեպի մարդը⁸⁴, իսկ վերջինս (մարդու ետևի կեսը վնասված է) ձեռքի սուրն ուղղել է դեպի վարպի դունչը (նկ. 19,8): Մարդը մորուքավոր է, աջ ոտքը դեպի առաջ ծալած: Վարպի մարմինը պրկված է, եռանկյունաձև դունչը աղեղնաձև գծով անջատված:

Որսի տեսարանները վաղ հայկական և հելլենիստական շրջանի «հունապարսկական», «արևելա-հունական», «սիրիա-կապադովկիան» և տեղական փոքրասիական կնիքների ամենասիրված ու տարածված թեմաներից մեկն է: Որսորդությունը դիտվում էր ոչ միայն որպես զվարճություն, այլև քաջություն, հերոսություն ցուցաբերելու միջոց: Դրա համար էլ նշանավոր ազնվականները, հաճախ, որսի ժամանակ մենակ էին դուրս գալիս ահարկու գազանների դեմ և սպանում նրանց: Այս սովորույթները, որ նույնքան հարազատ էին Հայաստանին, որքան և մյուս երկրներին, դարեր շարունակ պահպանվում էին: Այդ-

պիսի տեսարաններ պատկերվել են ոչ միայն կնիքների, այլև մետաղյա անոթների, դրամների, քարերի և այլ իրերի վրա:

Որսի տեսարան պատկերող կնիքներ հայտնաբերվել են Գառնիի և Օշականի դամբարաններում: Գառնիի կապույտ ապակուց պատրաստված բազմանիստ կնիքի վրա պատկերված է մարդու մենամարտը առյուծի⁸⁵, իսկ Օշականի լեռնային բյուրեղից պատրաստված շրջանաձև կնիքի վրա՝ մարդու մենամարտը արջի հետ⁸⁶ (նկ. 19,13): Այստեղ գլխին շալմա փաթաթած մարդը ձախ ձեռքի դաշույնը խրել է արջի վզի մեջ, իսկ աջ ձեռքի նիզակով հարվածում է գազանի կրծքին: Արջը աջ թաթը մեկնել է դեպի մարդու ոտքը՝ հարվածելու նրան: Վարպետը ահեղ պայքարը շեշտելու համար գազանի բերանը թեթևակի բաց է պատկերել, իրանը քիչ առաջ թեքված, ետևի ձախ ոտքը, որի վերջավորությունը շի երևում, ետ է տրված: Դա գազանի հարձակումը շեշտելու համար է: Բավականին ուռուցիկ տրված պատկերը քարացած է, շարժումը պայմանական, մանրամասները քիչ են տրված, համեմատաբար լավ են պատկերված արջի թաթերը և մարդու զուլիսը: Համաշափությունները քիչ խախտված են:

Արտաշատի կնիքը զուգահեռ և հարակից նյութերով թվագրվում է մ. թ. ա. II—I դարերով: Օշականի կնիքը իր՝ համեմատաբար լավ մշակմամբ կարող է պատկանել վաղ հելլենիստական շրջանին:

Արտաշատի մյուս կնիքը (VIII բլ., դամբ. № 80) պատրաստված է կանաչավուն անթափանցիկ ապակուց: Հարթ մակերեսին պատկերված է դեպի աջ վաղող ձի (1,5 × 1,3): Պատկերը քիչ ոճավորված է: Զիու զուլիսը փոքր է և տրված է մի գծով, կուրծքը շատ մեծ, դեպի առաջ ցցած, հղորդությունը շեշտելու համար, մեջքը բարակ, պոչը, որ սկսվում է շատ վերևից՝ գրեթե մեջքից, առամնավոր է (նկ. 49,6): Զիու առջևի ոտքերը ծալած են, քիչ իրարից ետ ու առաջ տրված, ետևի ոտքերը դեպի ետ են ծալած և կարճ: Այստեղ կրծքի հղորդությունն ու պոչի առամնավորությունը, հավանաբար, ձիու ոչ սովորական, առասպելական լինելն է շեշտում:

Կենդանիները միասին կամ առանձին պատկերելը նույնպես հատուկ է «հունա-պարսկական», «արևելա-հունական», փոքրասիական կնիքների և նրանց տարատեսակների համար: Հայաստանում հայտնաբերվել են մի շարք՝ մեջքին թռչուն կանգնած մի եղջերվի, ձիու, իրար մոտ կանգնած ձիերի, ձիու և քուռակի, առյուծի, արջի և այլ կենդանիների պատկերներով մ. թ. ա. V—I դդ. պատկանող կնիքներ⁸⁷:

Արտաշատի կնիքի զուգահեռները մեզ հայտնի չեն: Նրա պատկերը և պատկերելու եղանակը խոսում են կնիքի տեղում պատրաստված լինելու օգտին: Այն կարող է թվագրվել մ. թ. ա. I դարով, և պատկանում է փոքրասիական-անդրկովկասյան խմբին⁸⁸:

⁸² С. М. Казиев, Т. И. Голубкина, նշվ. աշխ., տախտ. IX.

⁸³ Н. В. Анфимов, նշվ. աշխ., էջ 169, 186, նկ. 14,6.

⁸⁴ Տ. Գ. Խաչատրյան, Գիտությունների Հայաստանի հելլենիստական շրջանի գլխավորային մասին, 129, 1974, № 7, էջ 101, նկ. 4:

⁸⁵ Տ. Գ. Խաչատրյան, նշվ. աշխ., էջ 100 և հտ., նկ. 3:

⁸⁶ С. А. Есаян, А. А. Калактырян, նշվ. աշխ., էջ 38, տախտ. IV₁₀:

⁸⁷ Տ. Գ. Խաչատրյան, նշվ. աշխ., էջ 102:

⁸⁸ Նույն տեղում, էջ 104:

* * *

Արտաշատի դամբարանադաշտերից հայտնաբերված ամենակարևոր նյութերից մեկը, դա արծաթյա փոքրիկ սրվակն է (բարձր. 6, 8 սմ, պս. տր. 1, 7 սմ): Այն գրեթե գլանաձև, դեպի վեր թեթևակի նեղացող, երկարուկ տեսք ունի, կոնաձև հատակ, ցածրադիր վիզն ավարտվում է աստիճանաբար լայնացող պսակով: Իրանի մակերեսը զուգահեռ ակոսավոր գոտիներով բաժանված է գրեթե երեք հավասար մասերի: Վերին հատվածը, ուսերից սկսած, հարդարված է տերևներից կազմված եղևնաձև ծայրերը դեպի ներքև ուղղված երեք շարք զարդերով (տախտ. XXI 45.): Անոթը, որն, անկասկած, երեք շարք զարդերով սրվակ, ձևով շատ նման է հելլենիստական շրջանի, ղել է օժանելիքի սրվակ, ձևով շատ նման է հելլենիստական շրջանի, այսպես կոչված, «փյունիկյան» ապակե սրվակներին: Արծաթե սրվակի զարդերն անգամ հիշեցնում են վերոհիշյալ սրվակների զարդերը:

Արծաթե սրվակի զարդերը, իրենց ձևով ու մշակումով, ձայնակցում են Արտաշատի I բլրից հայտնաբերված անոթների կանթերի՝ ամուրի թևերի և ծովաձիու իրանի հարդարանքի հետ⁸⁹:

Արծաթյա սրվակի զուգահեռներ մեզ հայտնի չեն անտիկ շրջանի այլ հուշարձաններից, սակայն, վերոհիշյալ կանթերի նման, սրվակը ևս ներմուծվել է Միդիայից: Այն իր ձևով ու մշակումով կարող է պատկանել մ.թ.ա. II—I դարերին:

* * *

Արտաշատի դամբարաններից հայտնաբերված դրամները⁹⁰ փոքրաթիվ են: Դա առաջին հերթին բացատրվում է նրանով, որ հարավարևելյան և արևմելյան դամբարանադաշտերում թաղումները հիմնականում կատարվել են դիակիդամբ: Այդ դեպքում սովորաբար դրամներ չէին դրվում: Ինչ վերաբերում է կարասային և հիմնահողային թաղումներին, ապա դրանք շատ աղքատիկ էին: Դրամները հայտնաբերվել են միայն VIII բլրի վրա բացված և բլուրներից արևմուտք գտնվող ցածր բլրակի վրա բացված ժայռափոր դամբարաններից:

Ուշագրավ է Տիգրան II-ի պղնձյա դրամը, որը կտրված է Արտաշատում: Նրա ետևի երեսին պատկերված է թևավոր նիկեն: Դրամներից երկրորդը Տրայանոսի (98—117 թթ.) դիդրախման է, որը կտրվել է 98—99 թթ. Կապադովկյան Կեսարիայում: Նա պատկերված է դեմքով դեպի աջ, գլխին պսակ կա (տախտ. XVI 2):

Մյուս դրամները պարթևական և սասանյան են: Դրանցից ամենահինը Հրահատ III-ի (մ.թ.ա. 70—57 թթ.) արծաթյա դրամն է: Թագավորը պատկերված է դեմքով դեպի ձախ, գլխին ժապավեն է կապած: Մյուս երեսին Արշակն է նստած, պարզած աջ ձեռքում աղեղ (տախտ. XXI 5): Սասանյան թագավորներից հայտնի է Շապուհ I-ի (240—271 թթ.) արծաթյա դրամը:

Թագավորը դեմքով դեպի ձախ է պատկերված, գլխին ունի բարձր թագ:

Արտաշատի բլուրներից և դամբարաններից հայտնաբերված դրամները վկայում են, որ Հայաստանում, մ.թ.ա. III դարից սկսած, լայնորեն տարածված են եղել հելլենիստական երկրների թագավորների կտրած դրամները, իսկ մ.թ.ա. I դարից Հայաստանի դրամական շրջանառության մեջ իրենց որոշակի տեղ է են գրավում Տիգրան II-ի և նրա հաջորդների կտրած դրամները: Հետագայում, հայկական շուկաներում շրջանառության մեջ էին հռոմեական, պարթևական և սասանյան դրամները: Ըստ երևույթին, մասամբ դրանով կարելի է բացատրել Արշակունի հայ թագավորների սեփական դրամներ չկտրելու հանգամանքը:

Ուշագրավ է արևելյան դամբարանադաշտից գտնված բրոնզե դիմաքանդակը, որի գլխի հետևի մասից դատելով փակցված է եղել ինչ-որ անոթի: Այն պատկանում է ստրուկներին վերագրվող դիմակների թվին: Դեմքն իրական և խիստ շահագնացված անիրական, գրոտեսկային կերպավորում ունի՝ խոշոր աչքեր, դուրս պրծած խնձորակներով, կիտված հոնքերը ուժեղ արտահայտված, մկանուտ են, որի հետևանքով կերպարը ձեռք է բերել ցասկոտ արտահայտություն: Քթի վերնամասը ամբողջությամբ ներս է ընկած և միայն ստորին մասն է սրածայր ցցված: Բերանը ավելի շուտ հիշեցնում է բացված ծովախեցու: Դեմքի համեմատ շահագնաց մեծ է և ընդհանուր կերպարին տալիս է կիսաֆանտաստիկ բնութագիր: Մազերը շափազանց խիտ են, ետ սանրված, որոնք երկու կողմերում ավարտվում են երեքական հյուսքերով:

Դիմակի այդպիսի բարձրաքանդակ կա Պերգամոնում⁹¹, որը քթի, բերանի ու մորուքի ձևով, աչքերի փոսիկներով մոտենում է մերին, սակայն Արտաշատի դիմաքանդակը ձայնակցում է Պոմպեյից գտնված բրոնզե վառարանների վրա ամրացված դիմակներին⁹²:

Արտաշատի դիմակը, ամենայն հավանականությամբ, իտալիկյան է և պատկանում է ներմուծված անոթի կամ վառարանի: Այն կարող էր Հայաստան բերվել կամ առևտրական ճանապարհով, կամ հռոմեական զորքերի միջոցով: Արտաշատի դիմակը թվագրվում է մ.թ.ա. I դարի վերջով և մ.թ. I դարի սկզբով, այսինքն, օգոստոսյան շրջանով:

⁹¹ M. Bieber, The History of the Greek and Roman theater, Princeton, London, 1939, fig. 273.

⁹² P. Gusman, Pompei. La villes moeurs les Arts, Paris, 1899, pp. 298, 350

⁸⁹ Б. Н. Аракелян, Основные результаты раскопок древнего Арташата в 1970—1973 годах, ИФЖ, стр. 53 и сл., рис. 8

⁹⁰ Տիգրանի, Տրայանոսի և Հրահատ III-ի դրամները որոշել է Մկրտիչ Զարդարյանը, իսկ սասանյանը՝ Խ. Մուշեղյանը:

IV. ԽԵՑԵՂԵՆ

Արտաշատի դամբարանային նյութերի մեջ ամենամասսայականը խեցեղենն է: Դա պատահական չէ, քանի որ բնակչության կենցաղում օգտագործվող իրերը, առարկաներն ու անոթները հիմնականում պատրաստվել են կավից: Սակայն, ի տարբերություն անտիկ շրջանի, մյուս հնավայրերի դամբարանային խեցեղենի, ինչպես վերը նշեցինք, Արտաշատի դամբարանների խեցեղենը, որոշ բացառությամբ արևմտյան դամբարանադաշտի, թաղման յուրահատուկ արարողության հետ կապված, ներկայացված է բեկորների ձևով, որոնց թիվը առանձին դամբարաններում հասնում է մի քանի հարյուրի: Արտաշատի խեցեղենը հիմնականում պատրաստված է սև ու սպիտակ ավազախառնուրդով դարչնագույն կավից: Արտաշատի դամբարանային խեցեղենը, որն աչքի է ընկնում իր բազմազանությամբ, պատկանում է մ. թ. ա. II—մ. թ. III դարերին և վերաբերում է քաղաքի գոյության կարևոր ժամանակահատվածներից մեկին: Այն ձայնակցում է Արտաշատի բլուրների պեղումներից հայտնաբերված համաժամանակյա խեցեղենի հետ, ուստի մեծ կարևորություն է ներկայացնում քաղաքի խեցեգործության, ինչպես և Հայաստանի մյուս քաղաքների և հարևան երկրների հետ ունեցած առևտրական ու տնտեսական կապերի, ազդեցությունների ու փոխազդեցությունների ուսումնասիրության համար:

1. ՀԵԼԼԵՆԻՍՏԱԿԱՆ ԾՐՋԱՆԻ ԽԵՑԵՂԵՆ (մ. թ. ա. II—I դդ.)

Արտաշատի դամբարանադաշտերում հայտնաբերված հելլենիստական շրջանի խեցեղենը երկու խմբի է բաժանվում՝ դունաղարդ և հասարակ տնտեսության մեջ օգտագործվող անոթներ:

Միագույն խեցեղենը կարասներ են, խոհանոցային անոթներ և թասերի, գավաթների առանձին տեսակներ, որոնք կա՛մ պատած են մի գույնի անգործով, կա՛մ առանց անգործի են:

Խոհանոցային անոթները դրանք վաղ հայկական շրջանից եկող ձևերն են, թուխ, քիչ խոշորահատիկ կավից պատրաստված լայնաբերան, լայն հատակով, առանց կանթի կամ մեկ և երկու կանթով անոթներ, որոնք գրեթե փոփոխության չեն ենթարկվել ու շարունակվել են նաև հետագայում:

Առանձին խումբ են կազմում կարասները, որոնք ծառայել են այստեղ ինչպես թաղման, նույնպես և հոգեհացի համար տարբեր տեսակի մթերքներ

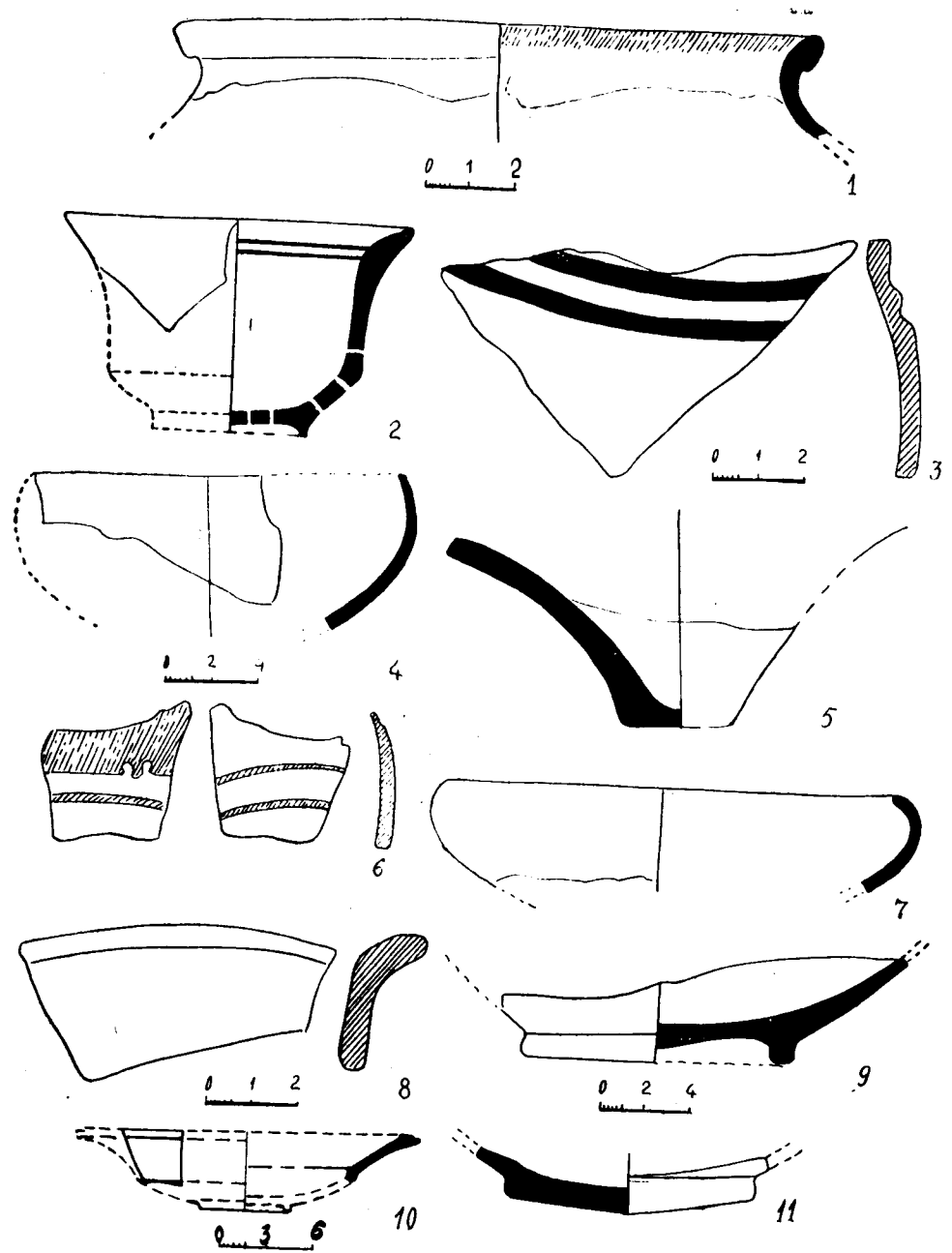

Նկ. 31. 1—11—դամբ. № 46

ու խմիչքներ բերելու նպատակին: Բացի ամբողջականներից, որոնք օգտագործվել են թաղման համար, գտնվել են նաև մեծ թվով կարասների բեկորներ (տախտ. I₁₋₄, IV_{1,2,1}): Դրանք միջին շափերի (բարձր. 100—115 սմ), հարթ հատակով (տր. 20—30 սմ), դուրս լայնացող հորիզոնական և թեք կտրած պսակներով (տր. 36—40 սմ) հարթ մակերեսով կարասներ են եղել, որոնք իրարից քիչ են տարբերվել: Միայն մեկի պսակը վրայից քիչ ակոսավոր է:

Կարասների այս ձևը շատ բնորոշ է հելլենիստական շրջանին: Մեծ թվով նման կարասների բեկորներ են հայտնաբերվել Արտաշատի բլուրներից, Արմավիրից և մյուս հելլենիստական հուշարձաններից:

Հասարակ խեցեղենի խմբին են պատկանում նաև Արտաշատի I բլրի հյուսիսային պարսպի մոտ, ներսում բացված մանկական թաղումից գտնված թասն ու գավաթները (տախտ. X₁₋₃, նկ. 45, 2-4): Թասն ունի աստիճանաբար լայնացող կողեր, կլոր պսակ, որի վրա ուղղահայաց բարձրանում է փոքր անցքով կանթը, հատակը հարթ է, մակերեսն անփայլ (պս. տր. 17,4 սմ, բարձր. 7,2 սմ, հատ. տր. 5 սմ): Հելլենիստական խեցեղենի մեջ նման կանթով թաս մեզ հայտնի չէ: Եղած այդօրինակ թասերը առանց կանթի են: Արտաշատի այս թասն հիշեցնում է ուրարտական ուղղահայաց և հորիզոնական կանթերով թասերը:

Գավաթները նույնպես պատրաստված են ձեռքով, նրանց աստիճանաբար լայնացող իրանը ավարտվում է եռատերև պսակով: Վերին մասում ուղղահայաց ամրացված է տափակ կանթը: Կոպիտ պատրաստված բաժակի մակերեսն անհարթ է, անփայլ, մեկի հատակը հարթ է, մյուսինը՝ քիչ ներձկված (պս. տր. 8 սմ, բարձր. 8,2 սմ, հատ. տր. 4 սմ, պս. տր. 6,2 սմ, բարձր. 6,6 սմ, հատ. տր. 4 սմ):

Եռատերև պսակով այս գավաթների զուգահեռները նույնպես մեզ հայտնի չեն: Խեցեղենի այս ամբողջ կոմպլեքսն իր մշակումով և շերտագրական առումով կարող է պատկանել մ. թ. ա. I դարին:

Գունազարդ խեցեղենը սակավաթիվ է: Սակայն եղած մի քանի օրինակները որոշակի հետաքրքրություն են ներկայացնում: Դժվար է, սակայն, որոշել, թե այդ նմուշները որ դամբարանին են պատկանել:

Արտաշատի գունազարդ խեցեղենը, Հայաստանի մյուս հնավայրերից հայտնաբերված նույնատիպ խեցեղենի ձևերի ու գունազարդումների հետ ունեցած իր ընդհանրություններով հանդերձ, ունի որոշակի տարբերություններ: Այն շատ կարևոր է խեցեղործության հետագա զարգացումը, ուղ հելլենիստական շրջանի գունազարդ խեցեղենի առանձնահատկությունների հետագա շարունակումը, հաջորդականությունը և մ. թ. առաջին դարերի խեցեղենի վրա թողած փզրեցությունն ուսումնասիրելու տեսակետից:

Գունազարդ խեցեղենի խմբին են պատկանում տափաշշերը, ըմպանակները, կիսազնդաձև թասերը, տարբեր շափերի քրեղանները, ձկան ափսեները և այլ անոթներ: Դրանք պատրաստված են, մեծ մասամբ, բարձրորակ լավ հունցած բարակ ավազախառնուրդով կավից: Թրծումը լավ է, միայն առանձին դեպքերում հավասար չէ, երբեմն ունենում են թուփ միջնաշերտ: Պատրաստ-

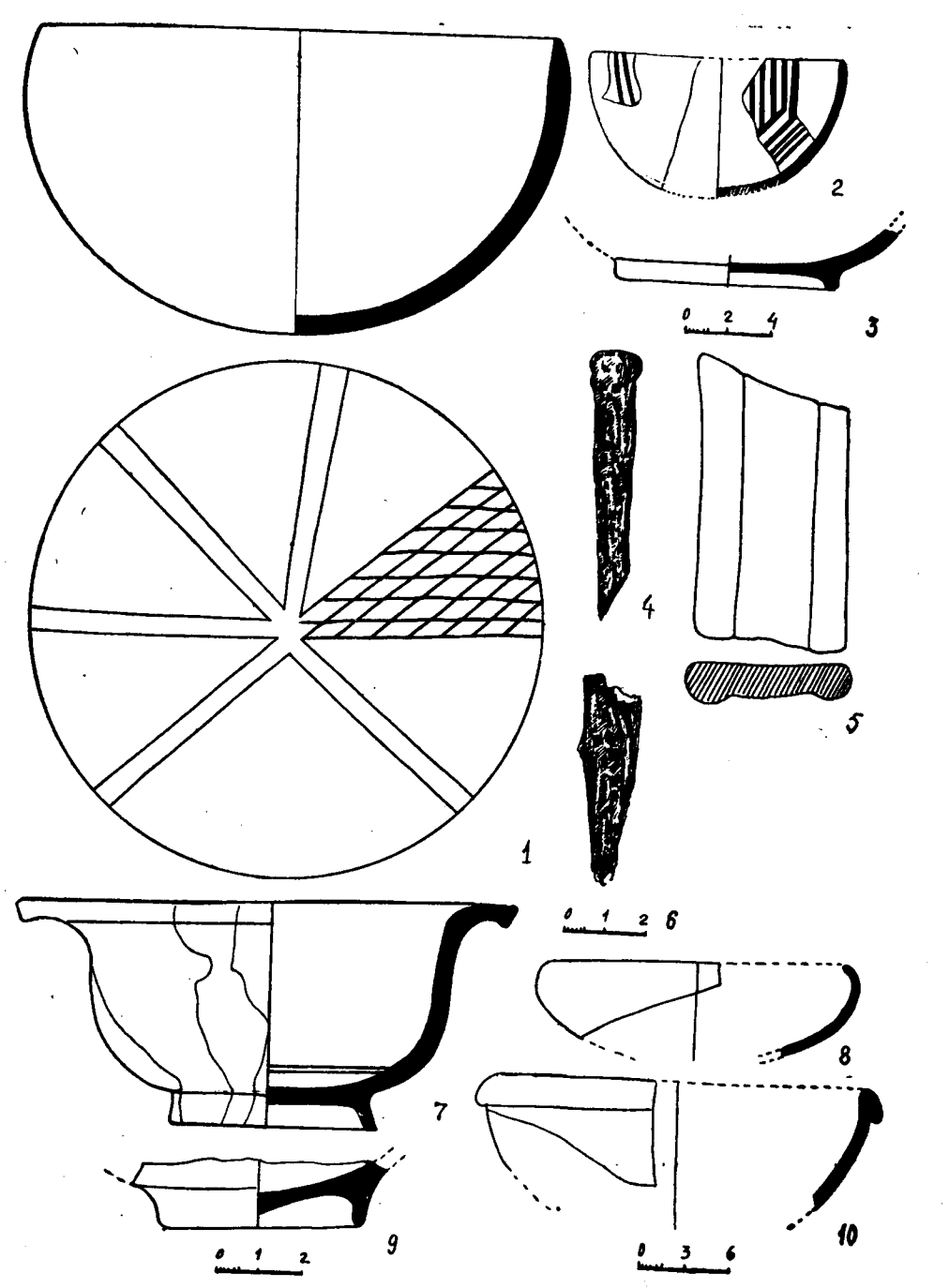

Նկ. 32. 1—10—դամբ. № 56

ված են հիմնականում ձեռքով: Անոթների մակերեսը լրիվ, մեկ կողմը, կամ անոթի վերին մասը, պատած է լինում կարմիր, բաց կարմիր, դարչնագույն անգորով: Նկարագրողումը կատարված է անոթների մակերեսին անգոր քսելուց հետո կամ առանց անգոր քսելու: Զարդերը երկրաչափական են և բուսական: Տափաշները հարդարված են սպիրալաձև և շրջանաձև զարդերով, թասերի, ըմպանակների և քրեղանների զարդերը տեղավորված են պսակներին (որ շատ բնորոշ է Արտաշատի խեցեղենի համար), վզերի վրա, երբեմն էլ ներսում: Հաճախ են հանդիպում եռանկյունաձև, եղևնաձև, ծաղկաշղթաձև, ալիքաձև զարդեր, որոնք արված են սև, կարմիր, դարչնագույն անգորներով, առանձին-առանձին կամ միասին: Զարդերը միշտ չէ որ խնամքով են արված: Լրիվ փայլեցված անոթներ քիչ են հանդիպում: Հիմնականում փայլեցված են զարդարված մասերը, ավելի հաճախ պսակները, որը նույնպես ուշ հելլենիստական խեցեղենի բնորոշ գծերից մեկն է:

Ուշագրության արժանի են գունազարդ և անգույն փիալաների բեկորները (նկ. 22, 26, 38, 1, 2, 4, 5, 48, 5), որոնցից երեքը հայտնաբերվել են հարավարևելյան (դամբ. № 32, 40) և արևելյան դամբարանադաշտից: Դրանք ունեն շեշտված անցում: Մեկի պսակը (դամբ. № 40) ներսից հարդարված է դարչնագույն ֆոնի վրա, շրթի կարմիր գոտուց իջնող զույգ շագանակագույն գծերով արված ծաղկաշղթաձև զարդերով: Երկու երեսը պատած է բաց կարմիր անգորով, զարդարված մասն անփայլ է, իսկ մնացածը թեթևակի փայլեցված: Երկրորդի նույն հատվածի ծաղկաշղթաձև զարդը լցված է շրթից իջնող շորս շեղ գծերով, ներսից լրիվ, իսկ դրսից միայն իրանը, բաց կարմիր անգորով պատած մակերեսն անփայլ է:

Երրորդի՝ դեղնավունին տվող վարդագույն ֆոնի վրա, ներսից կարմիրով ու շագանակագույնով, ավելի բարդ զարդեր են արված (դամբ. № 32): Մակերեսը թեթև փայլեցված է: Վերջին բեկորը պատրաստված է զուրգի վրա վատ է թրծված, մակերեսը հարթ է, բայց անփայլ:

Փիալան Հայաստանի հելլենիստական շրջանի ամենատարածված խեցեղեն ձևերից մեկն է: Այն լայն տարածում ունի նաև Արտաշատում, Արտաշատի փիալաների ոչ միայն վզերն են հարդարված, դրսից կամ ներսից, այլև հաճախ երկուսը միասին, իսկ երբեմն էլ իրանը: Այդօրինակ զարդերով փիալաներ շատ են հայտնաբերվել հատկապես Արտաշատի բլուրների պեղումներից մ. թ. ա. II—I դդ. շերտերից¹: Ալիքաձև, եռանկյունաձև և այլ զարդերով հարդարված փիալաներ գտնվել են Գառնիի և Արմավիրի² հելլենիստական շերտից, Դվինից³: Հելլենիստական գունազարդ փիալաներ հայտնի են նաև Վրաստանից⁴ (Ուլլիսցիխե): Գառնիի, Դվինի և Արմավիրի մ. թ. ա. II—I դդ. գունազարդ փիալաներն ավելի խնամքով են պատրաստված և ավելի լավ

մշակում ունեն: Արտաշատի պեղումները վկայում են, որ այդօրինակ զարդերով փիալաները տարածում են ստանում հատկապես մ. թ. ա. II—I դարերում:

Արտաշատի այդ ժամանակաշրջանի խեցեղենի մեջ առկա էին մեծ թվով թեթև փայլեցումով անոթներ, որը բացատրվում էր նաև հելլենիստական խեցեղենի ավանդույթների աստիճանաբար մարումով: Այնուհետև, շուկայական մեծ պահանջարկը ստիպում էր ավելի քիչ ժամանակ ծախսել մասսայաբար արտադրվող խեցեղեն անոթների վրա: Ուստի Արտաշատի դամբարանադաշտերից հայտնաբերված անփայլ և թեթևակի փայլեցումով փիալաները կարող են պատկանել մ. թ. ա. I դարին: Այդ ժամանակով թվագրվող նման փիալա հայտնաբերվել է Արտաշատի VIII բլրից⁵:

Հետաքրքրության արժանի է մի կիսագնդաձև թաս: Այն ունի վատ թրծելուց առաջացած թուխ միջնաշերտ (պս. տր. 12 սմ), մակերեսը պատած է կարմիր անգորով և փայլեցրած (նկ. 32, 1): Ներսում սևով հատվածաբար արված է ցանցաձև և զույգ զուգահեռ գծեր (հարավարևելյան դամբարանադաշտ, դամբ. № 56): Տարբեր ձևերի գունազարդումով կիսագնդաձև թասեր մեծ քանակությամբ հայտնաբերվել են Արմավիրում⁶, Գառնիում, Աշվանում⁷, Վրաստանում⁸, որոնք պատկանում են մ. թ. ա. III—II դարերին: Այդպիսի մի քանի թասեր հայտնի են նաև Արտաշատի բլուրների պեղումներից, մ. թ. ա. II—I դդ. շերտերից⁹: Հավանաբար, կիսագնդաձև թասերը հանդես գալով վաղ հելլենիստական շրջանում, հարատևել են մինչև մ. թ. ա. I դարի կեսերը: Սակայն նրանց տարածման շրջանը պետք է համարել մ. թ. ա. III—II դարերը: Դրանք բնորոշ են հատկապես Արմավիրի խեցեղենին: Արտաշատի № 56 դամբարանի կիսագնդաձև թասը ավելի ուշ օրինակ է և կարող է թվագրվել մ. թ. ա. I դարով:

Այս խմբին է վերաբերում նաև Արտաշատի VIII բլրի վրա պեղված դամբարանից հայտնաբերված թասը (տախտ. IX, 3, նկ. 34, 1), որն իր չափերով բավականին փոքր է մյուսներից (բարձր. 4, 5 սմ, պս. տր. 8, 6 սմ): Այն ունի դարչնագույն ֆոն, որի վրա, ներսում, պատկերված է շագանակագույնով արված խաչաձև եղևնաձև վարդյակ, որի աջ կողմերին եղևնու տերևների մեջ կան բաց դարչնագույն գծիկներ, իսկ թևերի մեջ՝ ալիքաձև զարդեր: Այսինքն, ստացվել է մեղմ գույների մի այնպիսի ներդաշնակություն, որը գեղեցիկ տեսք է հաղորդում անոթին: Այսպիսով, այն տարբերվում է ոչ միայն չափերով, այլև դարչնագույն ֆոնով և ներսում արված երկգույն վարդյակով: Քանի որ այդօրինակ թասերը սովորաբար ունենում են կարմիր և մուգ կարմիր ֆոն, և ընդհանրապես մի գույնով, սևով արված ծաղկաշղթաձև-ալիքաձև զարդ:

Կիսագնդաձև նման վարդյակով թաս մեզ հայտնի չէ: Այն նկատելիորեն

⁵ Փ. Գ. Խաչատրյան, Ա. Գ. Կանեցյան, նշվ. աշխ., էջ 80:

⁶ Б. Н. Аракелян, О некоторых результатах археологического изучения древнего Армавира, ИФЖ, 1969, № 4, табл. IV; Г. А. Тирацян, Древнеармянская керамика из раскопок Армавира, стр. 221, табл. I 10; II 7; Գ. Տիրացյան, Հնագիտական աշխատանքներ Արմավիրում, նկ. 3, А. А. Мартиросян, Аргистихинили, рис. 22а, 28:

⁷ St. Mitchell, Aşvan kale, "Anatolian Studies", Vol. XXIII, 1973, fig. 15.

⁸ Д. А. Хахугайшвили, Уплисцихе, II, табл. XX, 1.

⁹ Փ. Գ. Խաչատրյան, Ա. Գ. Կանեցյան, նշվ. աշխ., էջ 79, տախտ. I, 5, 9, 10, 12:

¹ Փ. Գ. Խաչատրյան, Ա. Գ. Կանեցյան, նշվ. աշխ., էջ 79 և հտ., տախտ. I, 8:

² Փ. Գ. Խաչատրյան, Հայաստանի մ. թ. ա. VII—I դարերի խեցեղենի բնորոշ մի ձև, ՊՔԶ, 1970, № 2, էջ 271 և հտ., տախտ. III—IV:

³ Գ. Քաչատրյան, Դվինի հելլենիստական դարաշրջանի խեցեղենը, ԼՂԳ, 1974, № 5, էջ 85, 86, 92, նկ. 3:

⁴ Д. А. Хахугайшвили, Уплисцихе, II, Тбилиси, 1970, табл. XV, 3, 4 XLII, 4.

հիշեցնում է Արեշատի թասիկի խաչաձև եղևնաձև զարդը¹⁰: Սակայն խաչաձև եղևնաձև զարդեր II—I դարերի խեցեղեն անոթների վրա հաճախ են հանդիպում:

Այսպիսով, մեր կիսագնդաձև թասը կարելի է համարել վերոհիշյալ հելլենիստական կիսագնդաձև թասերի տարատեսակներից մեկը: Այն իր մշակումով, պատրաստված է ձեռքով, կոպիտ և թեթև փայլեցված, կարող է պատկանել մ. թ. ա. I դարին: Նրա հետ նույն դամբարանից գտնված գունազարդ մեծ անոթի բեկորը ևս վերաբերում է այդ ժամանակին: Թասիկի մեջ դրված էր ամբողջական մի ձու, որին վերագրվել է մաքրագործող նշանակություն և սովորաբար հանդիպում է դամբարաններում, ուստի կարելի է ենթադրել, որ թասիկը ծառայել է իբրև ծիսական անոթ: Թերևս, այդ ենթադրության օգտին են վկայում նաև նույն դամբարանից հայտնաբերված այժի կճղակով ոսկրե շքասեղր և գդալիկը:

Թասերի մյուս խումբը ունի թեթևակի դեպի ներս լայնացող պսակ և բարակ պատեր (նկ. 22,3): Նրանցից մեկը (հարավարևելյան դամբարանադաշտ, դամբ. № 70, պս. տրամ. ≈ 16 սմ) ներսից կարմիր անգորով է պատած, դրսից բաց դեղնավուն ֆոնի վրա ունի կարմիր գոտի, մակերեսը փայլեցրած է: Մյուսը՝ ներսից լրիվ, դրսից միայն վերին մասը, պատած է անգորով և թեթևակի փայլեցրած (արևելյան դամբարանադաշտ, պս. տրամ. 20 սմ):

Նման կարմիր անգորով պատած, լավ փայլեցրած հելլենիստական շրջանի թասեր հայտնաբերվել են Արմավիրից, միագույն և գունազարդ՝ Գառնիից: Այդ ձևի հելլենիստական մի թաս էլ հայտնաբերվել է Պանտիկապեոնի դամբարաններից, որը համարվում է ներմուծված Փոքր Ասիայից¹¹, Թել Հալաֆի¹² հելլենիստական շրջանի շերտերից:

Ինչպես Արտաշատի բլուրների պեղումներն են վկայում, այս թասերը եղել են խեցեղեն անոթների ամենասիրված ձևերից մեկը: Մ. թ. ա. II—I դդ. շերտերից հայտնաբերվել են բազմապիսի գունազարդումով մեծ թվով թասեր: Դրանցից շատերը գունազարդված են ոչ միայն ներսից, այլև դրսից: Այսպիսով, թասերի այս ձևերը զուտ հելլենիստական են, հանդես են գալիս մ. թ. ա. IV դարի վերջում III դ. սկզբում և հարատևում են մինչև մ. թ. ա. I դարի վերջը: Արտաշատի դամբարաններից հայտնաբերված թասերն իրենց մշակումով պատկանում են այդպիսի անոթների ամենատուր օրինակներին և կարող են համարվել մ. թ. ա. I դարի արտադրանք:

Իրենց ձևերով ու զարդերով մյուսներից առանձնանում են հարթ հատակով հորիզոնական կտրված պսակով թասերը: Դրանք պատրաստված են լավ հունցած կավից: Բացի երկուսից, որոնց միջուկը գորշավուն է ուժեղ և տևական կրակով չթրծելու պատճառով, մնացածներն ունեն հավասար թրձում, միագույն խեցի: Թասերից մեկի մակերեսը պատած է կարմիր անգորով և փայլեցրած է: Պսակը հարգարված է սևով արված աղեղնաձև, զիգագաձև

¹⁰ Ժ. Գ. Խաչատրյան, Հայաստանում գտնված գունազարդ խեցեղենի մի քանի նմուշներ, ՊՐ2, 1966, № 1, էջ 255, աղ. 11,4:

¹¹ С. С. Бессонова, Раскопки некрополя Пантикапея в 1963—1964 гг., СА, 1969, № 1, стр. 141—142, рис. 7.

¹² В. Hroudá, Tell Halaf, Vierter Band, Berlin, 1962, Taf. 81,117:

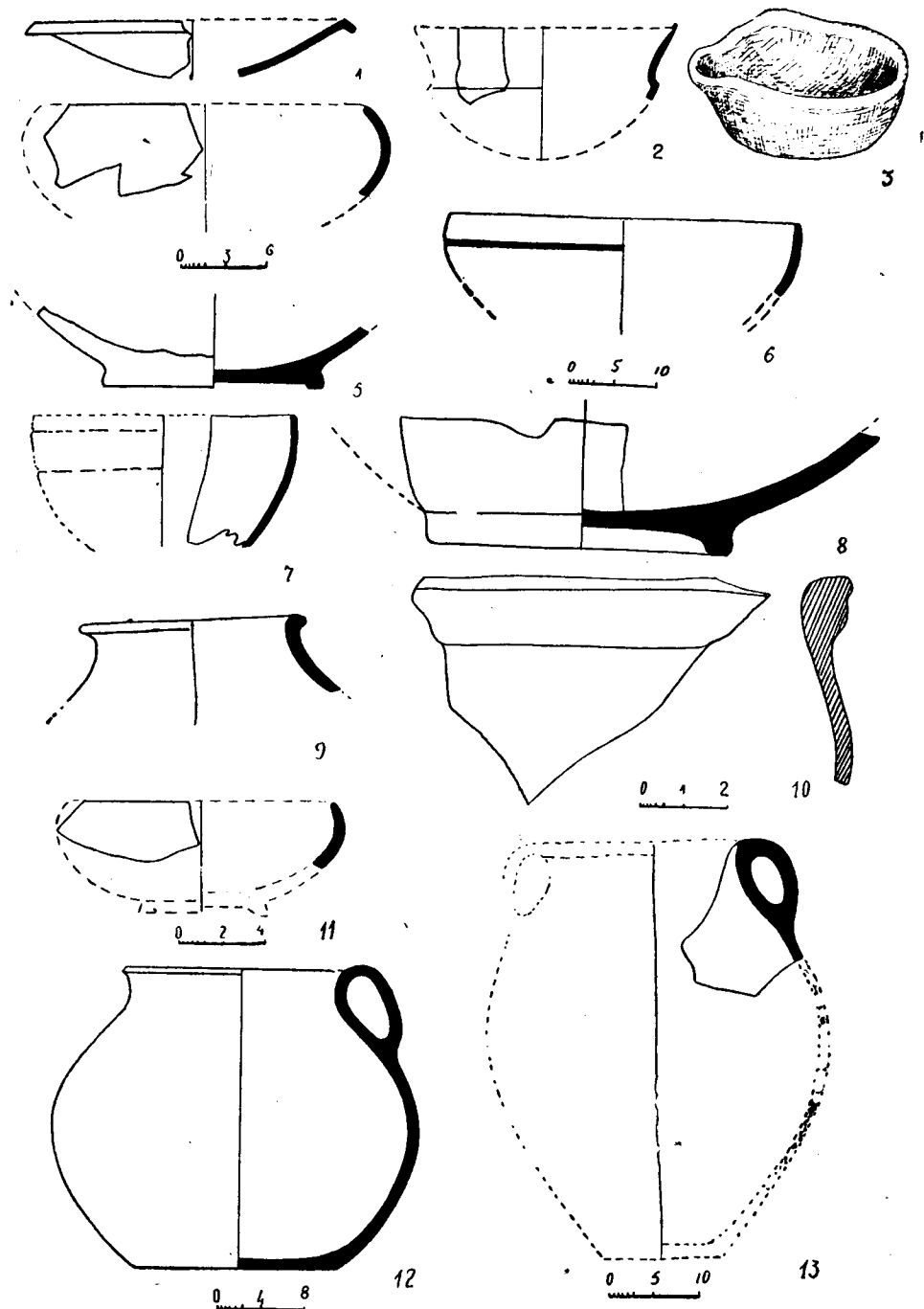

Նկ. 33. 1, 4—դամբ. № 48, 2, 6, 8—դամբ. № 49, 3, 7, 10—դամբ. № 50, 9, 11, 13—դամբ. № 51

գծերով, թասը ներսից նույնպես ունի երեք իրար մեջ արված զույգ եռանկյունիներ (նկ. 22, 1): Մակերեսը փայլեցված է: Այս թասն իր ձևով ու զարդերով աղերսվում է Արմավիրից հայտնաբերված թասերի հետ¹³: Ի. Կարապետյանը դրանք համարում է ուրարտական խեցեղենից սերած և թվագրում է մ. թ. ա. V—III դարերով¹⁴, իսկ Գ. Տիրացյանը ուղիղ, թեթևակի պրոֆիլավորված պսակով թասերը կապում է փոքրասիական փոյուզիական¹⁵ խեցեղենի հետ, նշելով, որ դրանց մեջ կան ավելի վաղ շրջանի և համաժամանակյա զուգահեռներ¹⁶:

Թեև բացառված չէ այդորինակ թասերի կապը ուրարտական և փոյուզիական խեցեղեն ձևերի հետ, չի կարելի անտեսել նաև սկահակների հետ ունեցած կապը, որոնց նմանությունն ակնհայտ է: Ինչ վերաբերում է Արմավիրի թասերի ժամանակին, ապա դրանք կարող են վերաբերել մ. թ. ա. II—I դարերին: Իսկ այն փաստը, որ այդ թասերը իրենց զուգահեռները շունեն Իջևանի, Շամշադինի, Զրառատի, Աթարբեկյանի, Սևանի V—III դարերով թվագրվող նյութերի մեջ, խոսում է դրանց ավելի ուշ ժամանակաշրջանին վերաբերելու օգտին: Այդ է վկայում նաև Արտաշատի հարավարևելյան դամբարանադաշտից (դամբ. № 40) գտնված թասը, որը մ. թ. ա. II դարից ավելի վաղ չի կարող լինել: Վերջինիս ոչ միայն ներսի զարդերն են համընկնում Արմավիրի թասի հետ, այլև շափերն ու ձևերը:

Այս խմբի տարատեսակները հանդիսացող թասերից մյուսներն ունեն 18—22 սմ տրամագիծ, 5—7 սմ բարձրություն, տարբոր լայնություն և խորություններով միմյանց, 1—1,5 սմ լայնությամբ պսակները հորիզոնական են կամ թեքությամբ դուրս ու ներս լայնացող:

Այդ թասերից երկուսը պատած են կարմիր անգորով և փայլեցրած են, իսկ մյուսների մակերեսները հարթ են ու անփայլ: Թասերից չորսի պսակներն են զարդարված միայն, իսկ մեկի՝ նաև ներսը: Վերջինիս շրթի կարմիր ֆոնի վրա սևով արված երեքական ուղիղ գծերը անկյունագծով իրար են միանում ալիքաձև գծերով (նկ. 41, 2): Այսինքն՝ այն նույնությամբ կրկնում է Արմավիրի¹⁷ վերոհիշյալ թասի պսակի զարդը: Արտաշատի թասի ներսի մասը հարդարված է նաև կենսաց ծառի (եղևնաձև) պատկերով: Նման հետաքրքիր հարդարանքով կիսաձվաձև թաս է հայտնաբերվել Արտաշատի VIII բլրից: Այն զու-

¹³ Գ. Ա. Տիրացյան, Արմավիրի պեղումները, նկ. 34: Տե՛ս նաև Արմավիրի 1969 թ. պեղումներից հայտնաբերված օրինակները, № 76, 131, 1970, № 45:

¹⁴ Ի. Կարապետյան, Մ. թ. ա. VI—III դարերի վաղ հայկական թասերի մի խումբ, ՊԲՀ, 1971, № 3, էջ 277—279, նկ. 5, 6:

¹⁵ Գ. Ա. Тирацян, Древнеармянская керамика из раскопок Армавира, стр. 220, табл. I, 7:

¹⁶ W. Orthman, Untersuchungen auf dem Asa:çic Hüyük bei Ilıca, I, M. Bd. 16: 1966, Abb. 14, 5; H. H. Von der Osten, The Alishar Hüyük, Part III, fig. 30, pl. IX; K. Bittel, H. G. Güterbock, Bogazkoy, Neue Untersuchungen in der hethitischen Hauptstadt, Abhandlungen, Jahrgang, 1935, Berlin, 1936, Taf. 19, 11, 12, Taf. 20, 7; C. H. Emilie Haspels, La cite de Midas, Céramique et trouvailles diverses phrygie, III, Paris, 1951, pl. 27, s. 28, 5, 6:

¹⁷ Ի. Կարապետյան, նշվ. աշխ., նկ. 6:

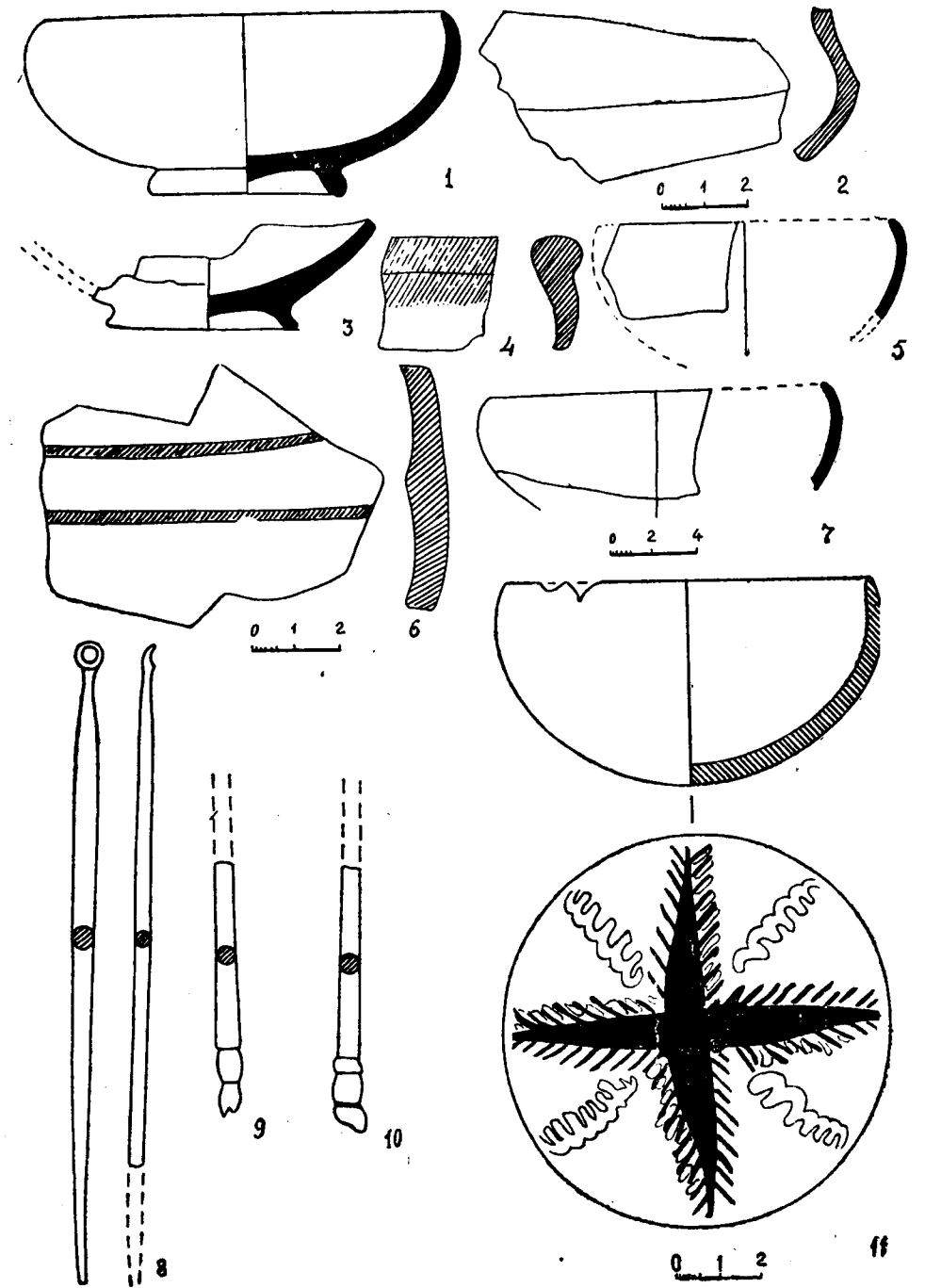

Նկ. 34. 1—դամբ. № 54, 2—5—դամբ. № 55, 6, 7—դամբ. № 57, 8—11—դամբ. № 79

նազարդված է նաև դրսից: Այս թասերն իրենց զարդերի բովանդակությամբ, ամենայն հավանականությամբ, կապված են ծիսական արարողությունների հետ:

Թասերից երկուսի պսակները զարդարված են կարմիրով արված գծերով, որոնք իրարից անջատված են համաչափ լայն շերտերով (նկ. 36, 6,8,10,12, 41, 1): Չնայած նման ձևեր ու զարդեր հանդիպում են նաև Արմավիրում¹⁸, սակայն թասերի այս ձևերն ու հարդարանքը բնորոշ են հատկապես Արտաշատի II—I դարերի խեցեղենի համար: Այդ ձևն ունեցող նման հարդարանքով թասեր մեծ քանակությամբ հայտնաբերվել են Արտաշատի I, II, VII, VIII բլուրների մ. թ. ա. II—I դարերի շերտերի պեղումներից: Թասերից մյուսի պսակին, դեղնավուն ֆոնի վրա, շագանակագույնով արված է ծաղկաշղթայաձև զարդ, որը փայլեցված է: Անոթի կարմիր ֆոնից նման եղանակով անջատված ու զարդարված պսակը գեղեցիկ տեսք է տալիս ու աշխուժություն հաղորդում թասին: Ծաղկաշղթայաձև նման զարդերը նույնպես Արտաշատի մ. թ. ա. II—I դարերի խեցեղենի տարածված զարդերից են, որոնցից մեծ թվով հայտնաբերվել են Արտաշատի բլուրներից:

Գունազարդ թասերից վերջինի պսակը հարդարված է դարչնագույն ֆոնի վրա կարմիրով արված եռանկյունաձև և նետասլաք հիշեցնող, մեկընդմեջ պատկերված եռանկյունիներով (նկ. 36, 12): Նման զարդեր հանդիպում են Արմավիրի¹⁹ և Արտաշատի թասերի վրա: Այս ձևի զարդերը գալիս են ուրարտական շրջանից և լայն տարածում են ստանում հելլենիստական շրջանում:

Այս խմբին վերաբերող թասերից մեկն անզարդ է, ներձկված վզով, հատակը ներձկված (պսակի տր. 13 սմ, բարձր. 4 սմ, հատ. տր. 5, 6 սմ): Մակերեսը պատած է շագանակագույն անգորով և փայլեցված է (նկ. 10, 3), հարավարևելյան դամբարանադաշտ, դամբ. № 19): Արտաշատի պեղումները ցույց են տալիս, որ նման ներձկված հատակով թասերը, ուրարտական ժամանակներից սկսվում-շարունակվում են նաև հետագայում, հասնելով մինչև մ. թ. I դարը: Մեր թասը կարող է պատկանել մ. թ. ա. I դարի վերջին:

Արտաշատի դամբարանադաշտերից՝ մակերեսից և դամբարաններից հայտնաբերվել են գունազարդ խեցեղենի մի շարք բեկորներ, որոնց ձևերը վերականգնել հնարավոր չէ:

Առավել հետաքրքիր բեկորների թվին են պատկանում հարավարևելյան դամբարանադաշտից գտնված (դամբ. № 40), կաթնավուն մանրահատիկ լավ հունցած կավից, ձեռքով պատրաստված մեծ անոթի բեկորները: Մակերեսը հարթեցված է, թեթևակի փայլեցված: Թրծումը հավասար է բարձր ջերմաստիճանի տակ կատարված, խեցին զնգուն (նկ. 22, 1): Թրծելիս անոթի մակերեսը տեղ-տեղ ստացել է բաց վարդագույն երանգ: Մակերեսին մուգ կարմիրով արված են եռանկյունաձև, եղևնաձև ծառերի նման զարդեր, որոնց լրիվ պատկերը վերա-

¹⁸ Գ. Ա. Տիրացյան, Արմավիրի 1973 թ. պեղումների նյութերից, ՊՔԶ, 1974, № 3, նկ. 3. Նույնի, Արմավիրի պեղումները, «Լրաբեր» (հաս. գիտ.), 1972, № 2, նկ. 7. Նույնի, Հնագիտական աշխատանքները Արմավիրում, նկ. 3:

¹⁹ Ի. Կարապետյան, Նշվ. աշխ., նկ. 4. Գ. Ա. Տիրացյան, Արմավիրի 1973 թ. պեղումների նյութերից, նկ. 3:

կանգնել դժբախտաբար հնարավոր չէ: Չնայած անոթի մեծությամբ, նրա պատերը բավականին բարակ են: Հարկ է նկատել, որ կաթնավուն կավ օգտագործվել է հատկապես շնարակած խեցեղեն պատրաստելու համար: Այս անոթը ևս դամբարանային մյուս նյութերով, մշակումով, համեմատաբար անփայլ նկարագորդումով կարող է թվագրվել մ. թ. ա. I դարի երկրորդ կեսով:

Հետաքրքրության արժանի են տափաշղերը: Դրանցից մեկը գտնվել է արևելյան դամբարանադաշտից, կարասային թաղման մեջ (դամբ. № 1): Նրա մի կողմն ավելի ուռուցիկ է, քան մյուսը (տախտ. VIII, 1, նկ. 35, 1): Ունի երկու տափակ կանթ: Ուռուցիկ կողմում դարչնագույն ֆոնի վրա կարմիրով արված է սպիրալաձև զարդ: Մյուս կողմում երևում են կարմիր ժապավենի մասերը (բարձր. 40 սմ, պս. տր. 10 սմ): Տափաշղերից մյուսը գտնվել է հարավարևելյան դամբարանադաշտից: Այն թուխ, խոշորահատիկ կավից է, ուսերին ունի երկու փոքր կլոր կանթ (տախտ. VII, 1, նկ. 5, 8): Մի կողմն ավելի ուռուցիկ է, քան մյուսը: Սակայն մինչ այժմ հայտնի տափաշղերից տարբերվում է թուխ գույնով և հատակի մոտ ունեցած խուլ ելուստով, որն, ըստ երևույթի, հենելու, կանգնեցնելու համար է արված (տր. 34 սմ): Մակերեսը փայլեցված է (դամբ. № 12):

Տափաշղերը հելլենիստական շրջանի խեցեղենի ամենաբնորոշ ձևերից են: Այդպիսիք հայտնաբերվել են Հայաստանի հելլենիստական շրջանի և հելլենիստական շերտեր ունեցող բոլոր հուշարձաններում, Արմավիրում²⁰, Գառնիում, Արտաշատում, Դվինում²¹, Օշականում²² և այլուր: Դրանք ձեռքով պատրաստված երկու կողմից սեղմված անոթներ են և իրարից տարբերվում են չափերով ու կողերի ուռուցիկությամբ: Այս տեսակետից հետաքրքիր են Արտաշատի դամբարաններից ու բլուրներից հայտնաբերված տափաշղերը: Դրանց մի կողմն ավելի ուռուցիկ է, քան մյուսը, որը տեղափոխելիս հենելու համար ավելի հարմար էր: Տափաշղերը մեծ մասամբ հարդարված են լինում բաց ֆոնի վրա արված կարմիր և շագանակագույն համակենտրոն շրջաններով: Երբեմն կենտրոնական շրջանները ունենում են խաչաձև կամ անվաճ ժապավեններ: Համեմատաբար փոքր չափերի տափաշղերը հարդարված են ավելի բազմազան ու ճոխ զարդերով:

Արտաշատի դամբարաններից գտնված սպիրալաձև զարդով տափաշղերը ձայնակցում է Արտաշատի VII բլրի մ. թ. ա. II դարի շերտին վերաբերող նման զարդով ու մշակումով տափաշղի հետ (1974 թ., № 17):

Դամբարանից գտնված վերոհիշյալ տափաշղերը իր մշակումով, որը դեռևս հարազատ է մնացել հելլենիստական խեցեղեղեթյան լավագույն ավանդներին, իր ձևով և զուգահեռներով կարող է թվագրվել մ. թ. ա. I դարով:

Արտաշատի դամբարաններից գտնված թուխ, ելուստով տափաշղերը գրտ-

²⁰ Գ. Ա. Тирацян, О расписной керамике древней Армении (VI в. до н. э.—III в. н. э.), ИФЖ, 1965, № 3, стр. 277, табл. II, 4, 5; նույնի՝ Древнеармянская керамика из раскопок Армавира, стр. 222, табл. I, 14, III, 11; Б. Н. Аракелян, Результаты изучения древнего Армавира, стр. 169, табл. III, рис. 2, IV, рис. 4.

²¹ Գ. Քոչարյան, Նշվ. աշխ., էջ 83, նկ. 1:

²² С. А. Есаян, А. А. Калантарян, Նշվ. աշխ., էջ 31, տախտ. II, 1, 2:

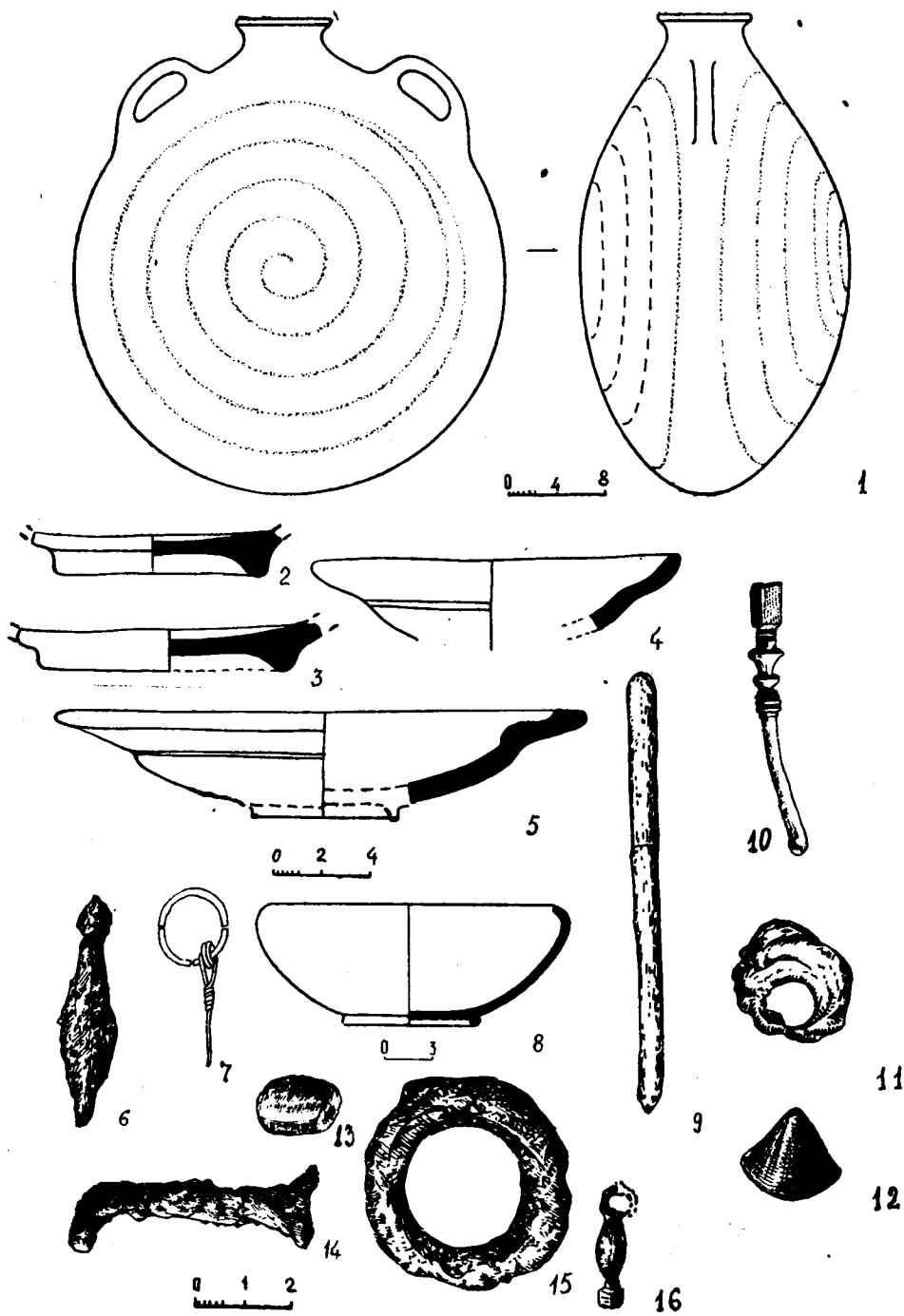

նկ. 35. 1-5—դամբ. № 1, 6, 10, 12, 13-16 արևելյան դամբարանադաշտից, 7—դամբ. № 3, 8—դամբ. № 4, 9, 11—դամբ. № 9

ներվել է մ. թ. I դարին պատկանող, ճիշտ թվագրվող խեցեղեն անոթների հետ՝ սկուտեղի, կարմիր անդրով պատած փայլեցրած գնդաձև իրանով երկկանթանի շրամանի, ուրրած, շորս կանթով կճուճի և այլն: Տափաշիշը կարելի է համարել այդօրինակ անոթների ամենատուշ օրինակներից մեկը: Այն կարող է պատկանել մ. թ. ա. I դարի վերջին—մ. թ. I դարի սկզբին:

Արտաշատից և Օշականից հայտնաբերված սպիրալաձև և շրջանների մեջ արված երկգույն յուրօրինակ թռչնաձև զարդերով տափաշիշերը լրացնում, հարստացնում են մինչ այժմ հայտնի տափաշիշի զարդաձևերը:

Փոքր Ասիայում տափաշիշերը հայտնի են դեռևս II հազարամյակի կեսերից²³: Սակայն տափաշիշերն ամենուրեք տարածում են ստանում հելլենիստական շրջանում և այն պետք է համարել հելլենիստական երևույթ: Տափաշիշերը Հայաստանում գոյատևում են մինչև մ. թ. I դարի կեսը: Մ. թ. ա. I դարի կեսից հանդես են գալիս նաև գնդաձև տափաշիշերը՝ մինչև մ. թ. II դարը:

Արտաշատի դամբարանադաշտերից հայտնաբերված գունազարդ խեցեղենից ուշադրության արժանի են նաև արևելյան դամբարանադաշտից գտնված անոթի ուսի բեկորը և ափսիի հատակի մասը: Առաջինի (արևելյան դամբարանադաշտ, նկ. 36, 1-5, 9, 11, 13) մակերեսին, վիզն իրանից անջատող ակոսավոր գոտուց ներքև, սպիտակավուն ֆոնի վրա, պատկերված են սուր ծայրերը ներքև ուղղված կարմրավուն եռանկյունիներ: Վզին, վզից ներքև և ընդհանրապես նման եռանկյունիներից կաղմված գոտիներ շատ են հայտնաբերվել Արմավիրից²⁴, Արտաշատի բլուրներից, Գաննիից և այլ վայրերից²⁵: Խեցանոթների մակերեսները գունավոր եռանկյունաձև զարդերով հարդարելու ավանդները գալիս են մ. թ. ա. II հազարամյակից: Դրանք հանդիպում են ուրարտական²⁶ կարասների, երկկանթանի անոթների, կճուճների ուլ փուլուզիական²⁷ և վաղ հայկական անոթների վրա: Սակայն, առավել հաճախ, իբրև առանձին զարդաձև կամ այլ զարդաձևերի հետ միասին, այն հանդիպում է հելլենիստական խեցեղենի վրա: Մեր օրինակի միայն զարդերն են փայլեցված, որը, ինչպես վերը նշեցինք, Արտաշատի մ. թ. ա. I դարի խեցեղենի բնորոշ գծերից մեկն է:

Բեկորներից մյուսը, ափսիի հատակն, ունի ցածր օղակաձև ոտք, զրսից

²³ Tahsin Özgüç, Granbungene von 1950 in Küitepe, Beileten, XVII, 65, Ankara, 1953, S. 116, Abb. 19, 20.

²⁴ Գ. Ա. Տիրացյան, Հացավան ամրոցի 1962 թ. պեղումները, ԳԱՏ, 1963, №12, էջ 108, նկ. 6, Ժ. Կ. Խաչատրյան, Հայաստանի մ. թ. ա. VII—I դարերի խեցեղենի բնորոշ մի ձև, էջ 272-274, տախտ. III, 6, А. А. Мартиросян, Аргистихинили, рнс. 23а, б.

²⁵ Ժ. Կ. Խաչատրյան, Հայաստանում գտնված գունազարդ խեցեղենի մի քանի նմուշներ, էջ 254, տախտ. I, 2, Գ. Փոշարյան, նշվ. աշխ., տախտ. I:

²⁶ Գ. Ա. Տիրացյան, Ուրարտական քաղաքակրթությունը և Արեմենյան Իրանը, ՊՐԸ, 1964, № 2, էջ 162, տախտ. II, 1, Մ. Մուսիկյան, Էրեբունի բերդ-քաղաքի պատմությունը (ըստ արձանագրական ու հնագիտական տվյալների), Երևան, 1971, էջ 111-112, աղ. XXVII, А. А. Мартиросян, Аргистихинили, рнс. 72; С. И. Ходжаши, Керамика Эребуни. Сообщения ГМНИ, IV, М., 1968, стр. 136. 140, табл. II, 1.5-7.

²⁷ E. Akurgal, Phrygische Kunst, Ankara, 1955, տախտ. 33; E. Akurgal, H. Budde, Vorläufiger Bericht über die Ausgrabungen in Sinope, Turk Tarih Kurumu Yayilairindan, V, № 14, Ankara, 1956, Taf. III.

պատած է դարչնագույն անգորով և փայլեցրած է: Ներսից, դեղնասպիտակավուն ֆոնի վրա մուգ կարմիրով արված են երկրաչափական զարդեր՝ զիգագաձև, շեղանկյունաձև, շրջանաձև և այլն, որոնք եզերված են մուգ շագանակագույն գծերով (նկ. 36, 9):

Ամենայն հավանականությամբ, հատակը պատկանում է փոփած ափսեի: Սակայն նրա քիչ բարձրացող իրանը բնորոշ է հելլենիստական խեցեղեն ափսեներին, ինչպես հանդիպում են հարևան երկրների անտիկ հուշարձաններում²⁸: Սրանք մ. թ. առաջին դարերի հռոմեական կարմիր լաքավոր խեցեղենի օրինակով պատրաստված սկուտեղի և ափսեների նախատիպերն են: Կարելի է ասել, որ այդօրինակ ափսեների ձևերը Հայաստան են թափանցել մ. թ. ա. I դարում, սակայն գունազարդվել են և ստացել տեղական խեցեղենին բնորոշ կերպարանք:

Այսպիսով, Արտաշատի դամբարաններից հայտնաբերված գունազարդ խեցեղենը թեև քանակով փոքրաթիվ է, սակայն պարունակում է ձևերի ու հարդարանքի տեսակետից մի քանի հետաքրքիր օրինակներ, որոնք կազմում են Արտաշատ քաղաքի խեցեղենի մասը, այսինքն՝ պատրաստված են Արտաշատում: Այն Հայաստանի գունազարդ խեցեղենի ավանդների շարունակությունն է: Ամենայն հավանականությամբ, սկզբնական շրջանում այն կոել է Հայաստանի վաղ հելլենիստական շրջանի ավելի զարգացած կենտրոնների (Արմավիրի) գունազարդ խեցեղենի ազդեցությունը: Դա զգացվում է հատկապես Արտաշատի մ. թ. ա. II դարի խեցեղեն ձևերի ու զարդերի վրա: Այսինքն՝ շատ ձևեր կրկնում են Արմավիրի գունազարդ խեցեղենի գույներն ու զարդերը: Հնարավոր է, որ առանձին անոթներ ներմուծվել են Արմավիրից: Այդպիսիք կարող են լինել, օրինակ, կիսագնդաձև թասը, հարթ հատակով եղևնաձև զարդերով թասերը և այլն, որոնք հելլենիստական (Արմավիր) գունազարդ խեցեղենի բնորոշ ձևերից են: Հետագայում զարգացումը գնացել է ինքնուրույն ճանապարհով, մի շարք ձևեր ուղղակի շեն հարատևել և աստիճանաբար դուրս են մղվել, իսկ որոշ ձևեր ամուր մտել են կենցաղի մեջ և լայն տարածում ստացել: Արտաշատի խեցեղենի վրա մեծ ազդեցություն է թողել նաև ներմուծված խեցեղենը, որոնց մի մասը, մասնավորապես ձկան ափսեները, ընդունվել են և մեծ քանակությամբ տարբեր գունազարդումով արտադրվել: Արտաշատը մ. թ. ա. II—I դարերում դարձել էր տվյալ ժամանակաշրջանի արհեստագործության, այդ թվում նաև խեցեղեգործության կարևոր կենտրոններից և ուղղություն տվողներից մեկը: Արտաշատի խեցեղեն արտադրանքը հավանաբար արտահանվել է Հայաստանի տարբեր շրջաններ, Գառնի, Դվին, Հացավան և այլ վայրեր:

2. I—III դդ. խեցեղեն

Արտաշատի դամբարաններում հայտնաբերված խեցեղենի մեջ գերակշռող մասը մ. թ. առաջին դարերի խեցեղեն անոթներն են՝ տարբեր չափերի ու ձևերի կարասներ, կճուճներ, սափորներ, թասեր, սկուտեղներ, ափսեներ և այլն:

²⁸ Jörg Schäfer, Hellenistische Keramik aus Pergamon, Berlin, 1968, Taf. 1, C₃
F. K. Dörner and T. A. Goell, Arsamela am Nimphaios, Berlin, 1963, pl. 67, 5.

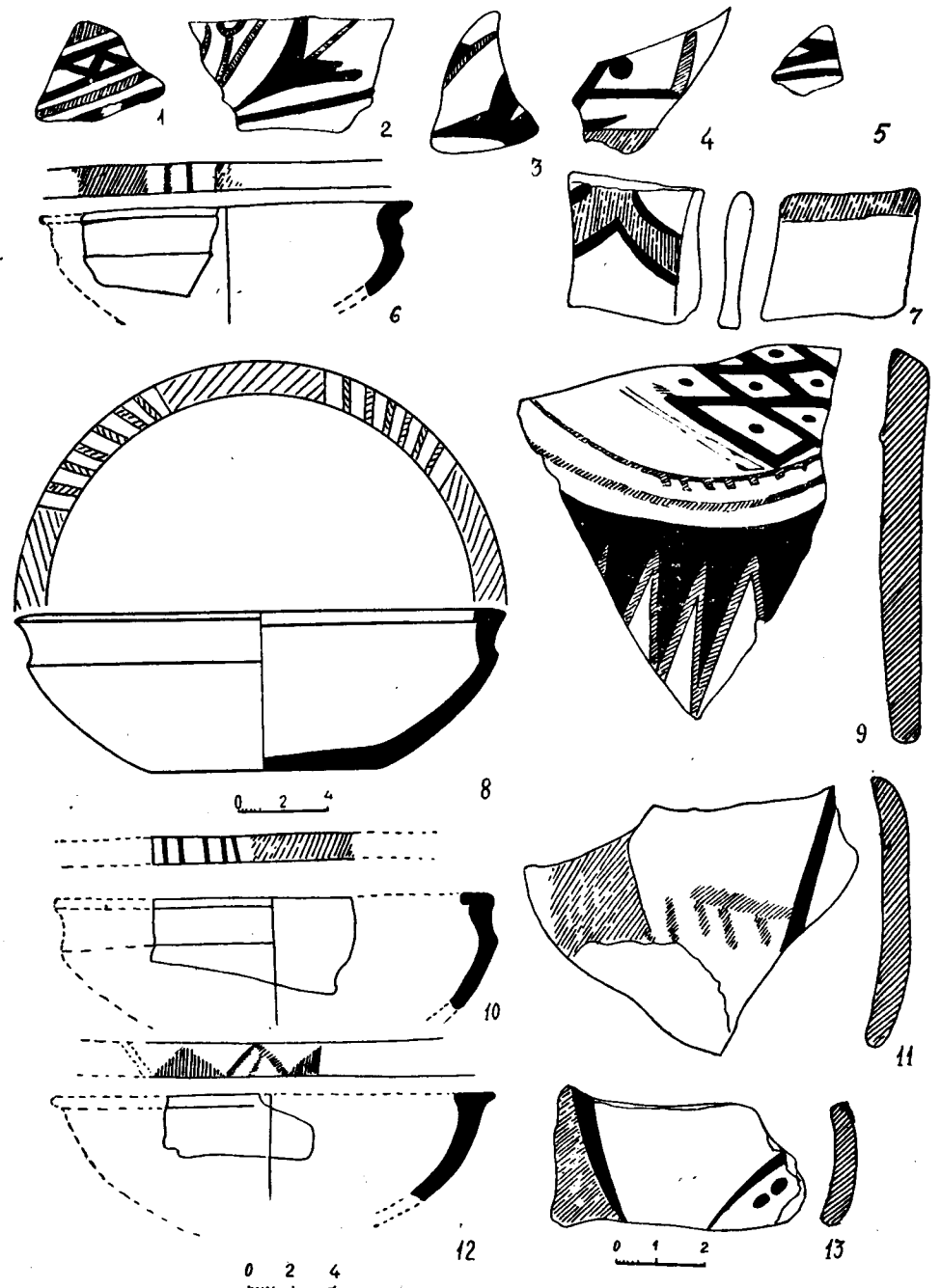

Նկ. 36. 1—13—արևելյան դամբարանադաշտից

Դրանք մասամբ հելլենիստական և նախորդ շրջաններից եկող, ավանդական ձևերի շարունակությունն ու դարգացումն են, մասամբ էլ երևան են գալիս նոր ձևեր՝ հոմեակական շրջանի խեցեղենի աղղեցությունը: Մ. թ. առաջին դարերում, Հայաստանում, ինչպես Արտաշատի պեղումներն են ցույց տալիս, նկատելիորեն ավելանում է ներմուծված խեցեղենի քանակը, որը արդյունք է առևտրատնտեսական կապերի ընդլայնման և Հայաստանի քաղաքական ու տնտեսական դերի աճման, որը սկսվել էր դեռևս Արտաշեսյանների ժամանակ և շարունակվում էր Արշակունիների օրոք: Հելլենիստական շրջանում սկսված արհեստագործության վերելքը բուռն ձևով շարունակվում է մ. թ. առաջին դարերում: Այս շրջանի խեցեղեն արտադրանքը հիմնականում պատրաստված է դուրզի վրա: Դուրզի անիվը լայն հնարավորություն է ստեղծում մասսույական արտադրության համար, բարձրացնում արտադրանքի որակը: Այն պահանջում է ավելի մանրահատիկ, լավ հունցած կավ, կավանոթների խեցին ավելի բարակ է լինում, բարձրանում է թրծման որակը՝ այն դառնում է հավասար: Անոթների մի մասի փայլեցումը կատարվում է դուրզի վրա, որը, նույնպես, արագացնում է արտադրության ընթացքը:

Մ. թ. առաջին դարերի խեցեղենի մեջ ուշագրավ են տափակ, ցածր եզրերով ափսեններն ու սկուտեղները, որոնք իրարից միայն շափերով են տարբերվում: Այդպիսի անոթների թիվը բավական մեծ է: Դրանք հայտնաբերվել են արևելյան, հարավարևելյան (տախտ. XIV, 1-7, նկ. 7, 12, 13, 15, 16, 16, 37, 8, 9, 47, 6, դամբ. № 12, 13, 21, 24, 27, 30, 40, 42, 45) և արևմուտյան (դամբ. № 69) դամբարաններից ու դամբարանսղաշտերից:

Ափսեններն ու սկուտեղները պատրաստված են դուրզի վրա և ունեն օղակաձև ցածր ոտք, ուղղահայաց ցածր եզրեր, որոնք դրսից լինում են քիչ կլորավուն, ներսից՝ թեթև թեթևությամբ: Մակերեսները պատած են դարչնագույն ու կարմրավուն անգորով, որը լինում է երբեմն անհավասար քսած, ուստի տակից երևում է անոթի ավելի բաց գույնի մեկերեսը: Փայլեցումը կատարված է դուրզի վրա, խնամքով:

Սկուտեղները ներսից, երբեմն նաև դրսից, հատակին ունենում են, նախքան թրծելը, սեղմելու միջոցով արված, 3—6 գծերից կազմված, համահենտրոն շրջաններ: Ափսենների պսակի տրամագիծն է 16—20 սմ, բարձրությունը՝ 2,5—4 սմ, հատակի տրամագիծը՝ 7—8 սմ: Սկուտեղներինը՝ պսակի տր.՝ 28—42 սմ, բարձրությունը՝ 3,5—5 սմ, օղակաձև ոտքերի տրամագիծը՝ 14—32 սմ:

Ափսեններ և սկուտեղներ շատ են հայտնաբերվել նաև Արտաշատի բլուրների մ. թ. I—II դարերի շերտերից²: Այդպիսի ափսեններ և սկուտեղներ գտնվել են նաև Գառնիից³, որոնք նույնպես թվագրվում են մ. թ. I—II դարերով, Դվինից⁴, որը, դատելով համեմատական նյութից, կարող է վերաբերել մ. թ. I դարին:

¹ Փ. Ի. Тер-Мартirosов, Античные печи из раскопок Арташата, ВОН, 1975, №7, стр. 83—84.

² Փ. Գ. Խաչատրյան, Ա. Գ. Կանեցյան, նշվ. աշխ., էջ 82 և հտ., տախտ. II 10—13, 15, 20:

³ «Гарни», I, стр. 41, рис. 28 (տե՛ս նաև 99 №, 1967(37)).

⁴ Գ. Խաչատրյան, նշվ. աշխ., էջ 91—92:

Ափսեններն ու սկուտեղները գալիս են դեռևս հելլենիստական շրջանից, երբ դրանք քիչ ավելի թեթև կողեր ունեին և ավելի խորն էին: Իսկ այն ձևով, ինչպես հանդիպում են մեզ մոտ, ավելի բնորոշ են հոմեակական շրջանին: Այդպիսիք պատրաստվում են ոչ միայն բուն Խալիսյանում, այլև փոքրասիական կենտրոններում: Դեղնավուն կավից պատրաստված ներմուծված սկուտեղների բեկորներ, կարմիր և մուգ կարմիր լաքով պատած, հայտնաբերվել են Արտաշատի⁵ I, VII, VIII բլուրներից, դամբարանաղաշտերից և Գառնիից: Այդպիսի ափսեններ և սկուտեղներ գտնվել են Աթենքի ագորայից⁶ (մ. թ. ա. II—մ. թ. I դդ.) Անտիոքից⁷ «Պերգամոնյան» (մ. թ. ա. II դ. վերջ մինչև օգոստոսյան շրջանի վերջ), Միրմեկիայից⁸, որը համարվում է փոքրասիական (մ. թ. I դ. կեսեր), Կեպիից⁹ (մ. թ. I—II դդ.), Ֆանագորիայից¹⁰ (մ. թ. ա. I—մ. թ. II դդ.) և այլ վայրերից¹¹:

Արտաշատից հայտնաբերված սկուտեղներն ու ափսենները փոքրասիական կենտրոններից ներմուծված հոմեակական կարմիր լաքավոր խեցեղենի ընդօրինակությունն են: Չնայած դրանք հոմեակական խեցեղենի նրբությունն ու որակը շունեն և պատած չեն լաքով, սակայն իրենց մշակվածությունը մ. թ. I—II դարերի Հայաստանի խեցեղենի լավագույն օրինակներից են: Արտաշատի պեղումները վկայում են, որ դրանք մեզ մոտ հանդես են գալիս մ. թ. I դ. սկզբներից և հարատևում են մինչև II դարի վերջը: Արտաշատի դամբարաններից հայտնաբերված խեցեղենի մի մասը, ինչպես № 24, 40, 45 դամբարաններից գտնվածներն են, հարակից մյուս նյութերով թվագրվում են մ. թ. I դարով, իսկ մյուսները՝ I—II դարերով: Ինչ վերաբերում է համեմատաբար խորը ափսեններին (հարավարևմտյան, դամբ. № 30, արևմտյան, դամբ. № 69), չնայած իրենց հնատիպության, պետք է համարվեն I—II դարերի ափսենների տարատեսակներ:

Նույն մշակումն ունեն նաև ձևավոր պսակով և օղակաձև ոտքով ափսենները (նկ. 7, 6, 12, 5, 35, 5, 37, 3), որոնցից մեծ քանակությամբ հայտնաբերվել են Արտաշատի VIII բլրի մ. թ. I—II դարերի շերտերից¹²: Սրանք իրենց նախատիպերն ունեն Արմավիրից և Արտաշատից գտնված մ. թ. ա. II—I դարերի գունազարդ ափսենների թվում: Այդպիսիք հանդիպում են նաև «Պերգա-

⁵ Փ. Գ. Խաչատրյան, Ա. Գ. Կանեցյան, նշվ. աշխ., էջ 83, տախտ. II 9, 14

⁶ H. S. Robinson, Pottery of the Roman Period, Chronology, The Athenian agora, vol. V, Princeton, 1959, pl. 1, F1; pl. 60, F1; pl. 62, F27.

⁷ F. O. Waage, Antioch on-the-Orontes, IV, Ceramics and Islamic coins. Princeton, 1948, pl. III, 122k, 124f, pl. IV, 126g, 126k.

⁸ Т. Н. Книпович, Краснолаковая керамика первых веков н. э., МИА, 25, М., 1952, стр. 298, рис. 2, 4, 4а.

⁹ Э. Я. Николаева, Раскопки городища Кепы в 1964 г., КСИА, вып. 109, 1967, стр. 98, рис. 36, 13.

¹⁰ И. Д. Марченко, Раскопки восточного некрополя Фанагорин в 1950—1951 гг., стр. 120, рис. 4, 11.

¹¹ F. K. Dörner und Theresa Goell, նշվ. աշխ., տախտ. 67, 10:

¹² Փ. Գ. Խաչատրյան, Ա. Գ. Կանեցյան, նշվ. աշխ., էջ 83, տախտ. II 16—19:

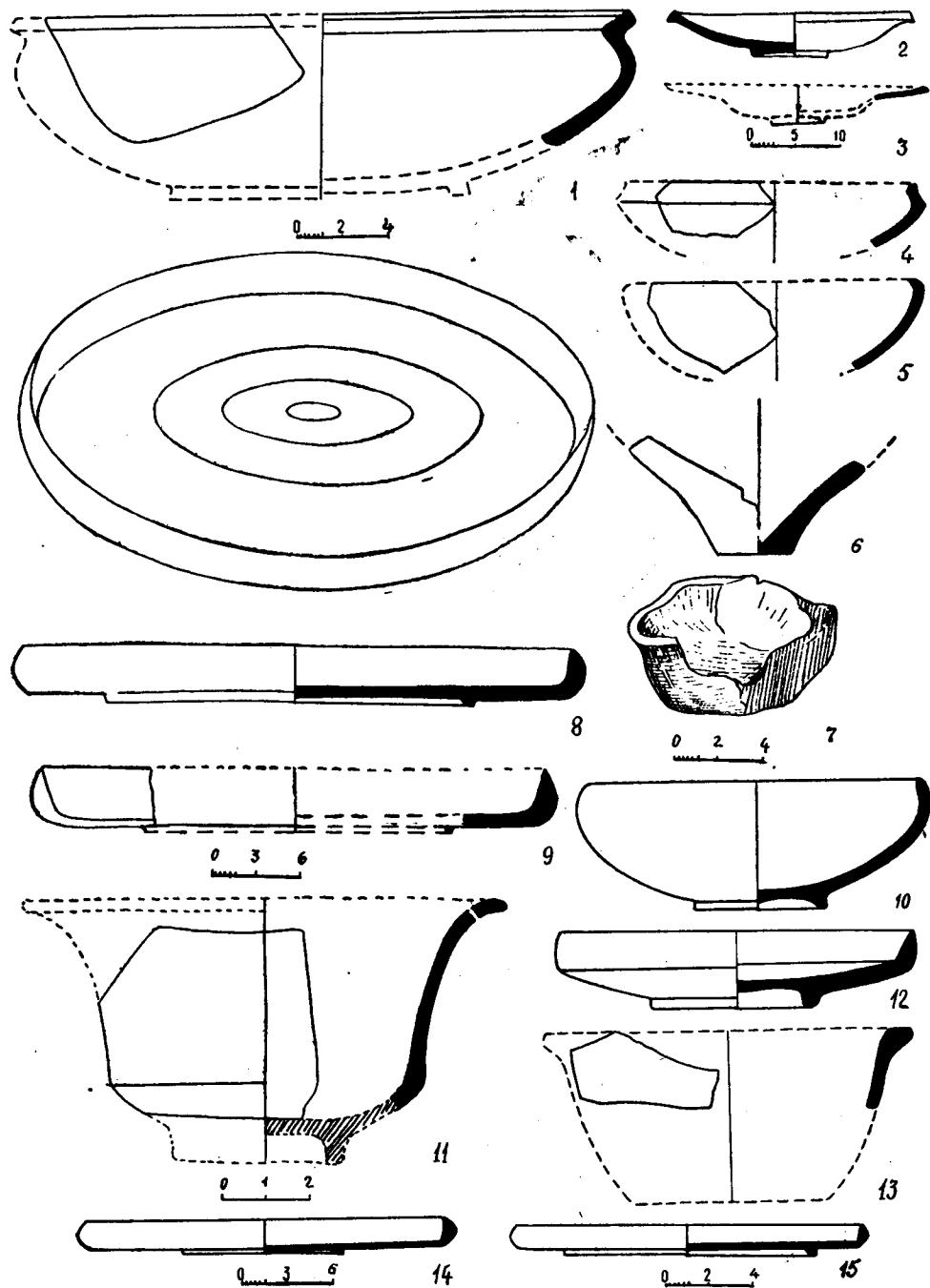

Նկ. 37. 1—15—արևելյան դամբարանադաշտից

մոնյան» ուշ հելլենիստական կարմիր խեցեղենի¹³ մեջ: Հոմեոսական¹⁴ կարմիր լաքով պատած խեցեղենի մեջ ևս այս ձևը հանդիպում է (մ. թ. ա. I—մ. թ. II դդ.): Հետևաբար, պետք է ենթադրել, որ տեղական ձևերն հարստացվել են ներմուծված խեցեղենի առանձին գծերով:

Նույն մշակումն ունի նաև Արտաշատի VIII բլրի վրա կարասային թաղու-
մից գտնված քրեզանը (տախտ. XIII,¹, նկ. 51,⁹): Այն հիշեցնում է փալաները,
սակայն իրանից վզին անցումը փալաների նման շեշտված չէ, ունի օղակաձև
ոտք (պս. տր. 16,4 սմ, բարձր. 6,4 սմ, հատ. տր. 7 սմ): Պատրաստված և
փայլեցված է դուրզի վրա, մակերեսը պատած է կարմիր անգորով: Նման
քրեզան գտնվել է Արտաշատի VIII բլրի I—II դդ. շերտերից (1973 թ. № 995),
որն իր ձևով հելլենիստական շրջանի փալաների հետագա զարգացումն է:
Սակայն այդ ձևը բնորոշ է նաև մ. թ. I—II դարերի հոմեոսական կարմիր լաքով
պատած խեցեղենին:

Այդպիսի քրեզան է գտնվել Կերչի թերակղզուց¹⁵ և թվագրվում է մ. թ. I—
II դարերով:

Ուշագրավ է, որ մեր քրեզանն էլ հայտնաբերվել է Տրայանոս կայսեր 98—
99 թթ. Կապադովկիան Կեսարիայում կտրած արծաթյա դրամի հետ:

Արտաշատի դամբարաններից մենք ունենք մի քանի բեկորներ, որոնք ա-
ռանձին օրինակներ են և չեն միանում ոչ մի խմբի: Դրանցից մեկը հարավ-
արևելյան դամբարանադաշտից գտնված (նկ. 5,³, դամբ. № 12) այլ տիպի
քրեզանի բեկոր է: Այն պատրաստված է դուրզի վրա, ունի դուրս լայնացող
կլորավուն պսակ, ներձկված վիզ, պատած է դարչնագույն անգորով և լավ
փայլեցված է: Այս քրեզանը ձայնակցում է ուրարտական անոթների հետ և իր
նախատիպերն ունի հելլենիստական շրջանի Արտաշատի թասերի և Արմավի-
րի¹⁶ քրեզանների մեջ: Արտաշատի թասը դրանց հետագա զարգացումն է: Այն
հարակից նյութերով թվագրվում է մ. թ. I դարով:

Հետաքրքիր և մեծ խումբ են կազմում թասերը, որոնք տարբեր ձևեր, շա-
փեր ու մշակում ունեն: Թասերի մի տեսակն ունի աստիճանաբար կլորավուն
վեր բարձրացող իրան, որն ավարտվում է ներս թեքված պսակով և հենված է
օղակաձև ոտքի վրա (նկ. 35,⁸, արևելյան դամբարանադաշտ, № 114, 115,
դամբ. № 4, հարավարևելյան դամբարանադաշտ, նկ. 20,^{9,10}, 21,⁴, 31,⁷,
դամբ. № 40, 46 և այլն, բարձր. 7—8 սմ, պս. տր. 17—18 սմ, հատ. տր. 8—
9 սմ): Պատրաստված են թուխ, մուգ դարչնագույն ավազախառն կավերից:
Ունեն դեղնականաչավուն, անգորով պատած, փայլեցրած և անփայլ մակերես:

¹³ Antioch on-the-Orontes, IV, p. 4—6, pl. IV,¹³⁷ FP; Homer A. Thompson, Two centuries of Hellenistic pottery, Hesperia, vol. III, Athens, 1934, Fig. 83, E₂₂, 116. D₁; H. Goldman, Excavations at Gözlu Kule, Tarsus, vol. I, The Hellenistic and Roman Periods, Princeton, New Jersey, 1950, 188, 252.

¹⁴ H. S. Robinson, նշվ. աշխ., տախտ. 60, F5; Э. Я. Николаева, նշվ. աշխ., էջ 98, նկ. 36,¹⁵:

¹⁵ В. Ф. Гайдукевич, Некрополи некоторых Боспорских городов, стр. 209, рис. 71.

¹⁶ Г. А. Тирацян, Древнеармянская керамика из раскопок Армавира, стр. 220, табл. 1 е.

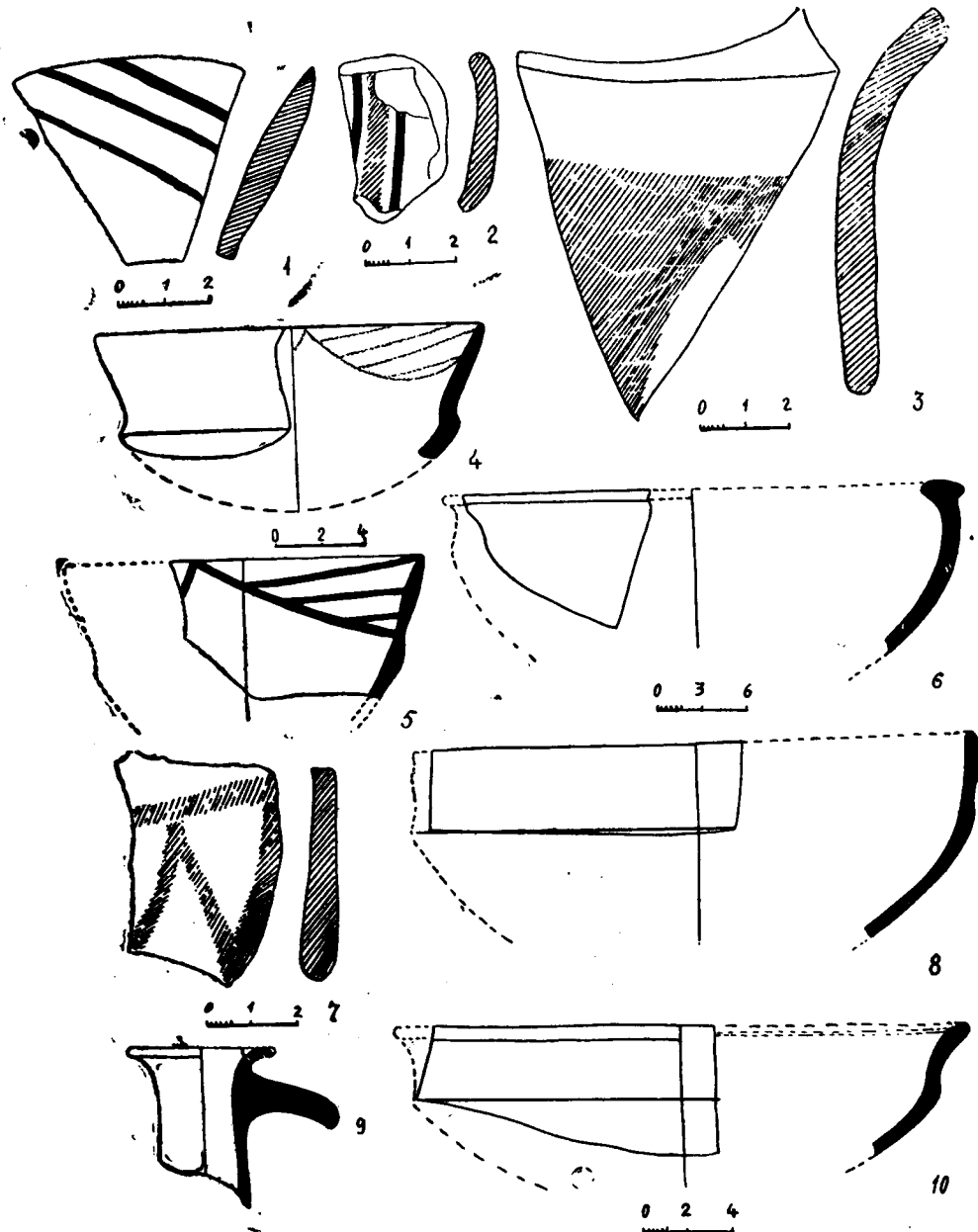

Նկ. 38. 1—10—արևելյան դամբարանադաշտից

Թասերի մյուս խումբը նախորդներից տարբերվում է ավելի կորավուն իրանով և խորությամբ (տախտ. XIII, 2,3,4, նկ. 10, 18, 19, 112, 30, 39, 12), պատրաստված են դուրգի վրա, մի մասն ունի դեղնականաչավուն անգոր և անփայլ է, իսկ մյուսը պատած է դարչնագույն և կարմիր անգորով ու դուրգի վրա շատ լավ փայլեցված է: Այս թասերը երբեմն ունենում են ներսում, հատակն ընդգծող, երկու ակոսավոր շրջանագծեր (Տարավարևելյան դամբարանադաշտ, դամբ. № 19, 23, 24, 36, 40, 43, 46, 48, 54, 56, 57, 134, բարձր. 8—10 սմ, պս. տր. 12—25 սմ, հատ. տր. 4,4—9 սմ):

Մյուսներն ունեն ավելի ուղղահայաց կողեր (նկ. 5, 9, 10, 5, 23, 6, 29, 5, Տարավարևելյան դամբարանադաշտ, դամբ. № 12, 19, 33, 40, 44, 45, արևելյան դամբարանադաշտ, № 139): Գարչնագույն և կարմրավուն անգորով պատած դուրգի վրա փայլեցված այս թասերը նույն մշակումն ունեն, ինչ որ վերոհիշյալ սկուտեղները, ափսեները, սափորները, ջրամանները և այլն, որոնք պատրաստված են հոռմեական կարմիր լաբով պատած խեցեղենի օրինակով: Այս թասերն իրենց նախատիպերն ունեն վաղ հայկական և, հատկապես, հելլենիստական խեցեղենի մեջ, միայն որոշ փոփոխություն են կրել օղակաձև ոտքերի և արտաքին մշակման մեջ: Վերջինս արդյունք է հարևան փոքրասիական երկրներից ներմուծված, հոռմեական շրջանի խեցեղենի ազդեցության, որոնցից շատ են հայտնաբերվել Արտաշատի I, VII և VIII բլուրներից, հատկապես մ. թ. I—II դարերի շերտերից:

Այդօրինակ թասեր գտնվել են նաև Գառնիի I—II դարերի շերտերից ու դամբարաններից¹⁷:

Այս խմբի թասերի հաճախակի գյուտերը¹⁸ պեղումներից, մ. թ. I—II դարերով թվագրվող շերտերից, վկայում են դրանց տարածված լինելը: Մեր թասերը աղերսվում են նաև հոռմեական շրջանի անոթների հետ: Իլուրատում¹⁹, օրինակ, իրենց տարատեսակներով դրանք շատ են տարածված եղել: Սկյութական նեպոլում գտնված նման թասերը համարվում են ներմուծված Փոքր Ասիայից, Օլվիայից կամ հերսոնեսից, դիտվում են որպես հելլենիստական խեցեղենի տարատեսակներ, և թվագրվում են մ. թ. ա. II—I դարերով, իսկ մյուսները մ. թ. I դարից ոչ ուշ²⁰: Այդպիսի թասերն ունեցել են լայն տարածում և գտնվել են Օլվիայից²¹, Միրմեկիայից²², որոնք թվագրվում են I դ. վերջով—II դարով: Դրանք քիչ ավելի հաստ պատեր ունեն, և կոպիտ մշակում: Այդ-

¹⁷ «Гарни», II, стр. 51, рис. 20.

¹⁸ Ժ. Գ. Խաչատրյան, Ա. Գ. Կանեցյան, Նշվ. աշխ., տախտ. II, 24.

¹⁹ Л. Ф. Силантьева, Краснолаковая керамика из раскопок Илурата, МИА, № 85, Л., 1958, стр. 287—288, рис. 4, 1.

²⁰ Н. Н. Погребова, Погребения в Мавзолее Неаполя Скифского, стр. 112, рис. 13, 4, 22, 3, 30, 7, 34, 1.

²¹ Т. Книпович, Untersuchungen zur Keramik römischer Zeit aus den Griechenstädten an der Nordküste des Schwarzen Meeres, I. Die Keramik römischer Zeit aus Olbia in der Sammlung der Ermitage. Materialien zur römisch-Germanischen Keramik, IV, 1922, taf. II, 32 c.

²² Т. Н. Книпович, Նշվ. աշխ., էջ 303, նկ. 3, 6 (тип 14М).

պիսի թասեր են գտնվել նաև Պերգամոնից²³, Տարսուսից²⁴, Աթենքի²⁵ ագորայից և այլ վայրերից²⁶: Այն հանդիպում է նաև «տերա սիգիլատա»²⁷ («terra sigillata») կոչվող խեցեղենի մեջ:

Արտաշատի թասերը, նույն դամբարաններից, ինչպես նաև VIII բլրից գտնված զուգահեռ նյութերով, թվագրվում են մ. թ. I—II դարերով:

Հաջորդ խումբը կիսազնդած թասերն են, որոնք պատած են մեծ մասամբ դեղնականաչավուն, երբեմն էլ շագանակագույն անգորով: Նրբախեցի են, պատրաստված դարչնագույն մանրահատիկ կավից, դուրզի վրա, մակերեսներն անփայլ են:

Սրանք գրեթե բոլորն էլ դրսից, վերին մասում, ունեն մեկ կամ երկու գծերից կազմված փորագիր գոտիներ (տր. 13—16, բարձր. 8—9 սմ, նկ. 14, 17, 18, 19, 20, 21, 22, 23, 24, 25, 26, 27, 28, 29, 30, 31, 32, 33, 34, 35, 36, 37, 38, 39, 40, 41, 42, 43, 44, 45, 46, 47, 48, 49, 50): Նման թասեր շատ են հայտնաբերվել նաև I, VII և VIII բլուրներից մ. թ. I դարի վերջին, մ. թ. I—II դարերին վերաբերող շերտերից: Դժբախտաբար, թասերից ոչ մեկը ամբողջական չէ, բայց, ամենայն հավանականությամբ, դրանց մի մասն օղակաձև ոտք է ունեցել: Արտաշատի VII—VIII բլուրներից նման ներմուծված անոթների մասեր շատ են հայտնաբերվել²⁸: Դրանք խեցեղենի ամենատարածված օրինակներից են և տեղական, հելլենիստական, կիսազնդած թասերի հետագա զարգացումն են՝ իրենց մշակումով շատ բնորոշ մ. թ. I—II դարերի խեցեղենին: Սակայն հիշյալ թասերը նույնպես աղերսվում են հռոմեական կարմիր լաքով պատած խեցեղենի հետ: Իրենց կառուցվածքով մոտ են Չանդարլուի (Փոքր Ասիա)²⁹ № 20 տիպին, Սամոս կղզուց³⁰, մերձսևծովյան քաղաքներ Իլուրատից և Պանտիկապեոնից (մ. թ. I դ. վերջ) գտնված, Պերգամոնից ներմուծված և Աթենքի³² ագորայից գտնված, հռոմեական շրջանի թասերին:

Հետաքրքիր է, որ Արտաշատի թասերից երկուսը հարդարված են նաև փորագիր գոտուց դեպի հատակն իջնող ակոսավոր ծալվածներով (նկ. 10, 41, 7, դամբ. № 19), որը նույնպես թաց վիճակում է արված, սուր գործիքի օգնությամբ: Դրանց ծայրերը տարբեր երկարություն ունեն: Մենք ճիշտ այդպիսի թասերի բեկորներ ունենք Արտաշատի VII և VIII բլուրներից: Հայտնաբերվել են նաև նման հարդարանքով տարբեր անոթների մասեր, ինչպես նաև ջնարակած մի թասի շրթի բեկոր: Անշուշտ, սրանք ընդօրինակված են մետաղ-

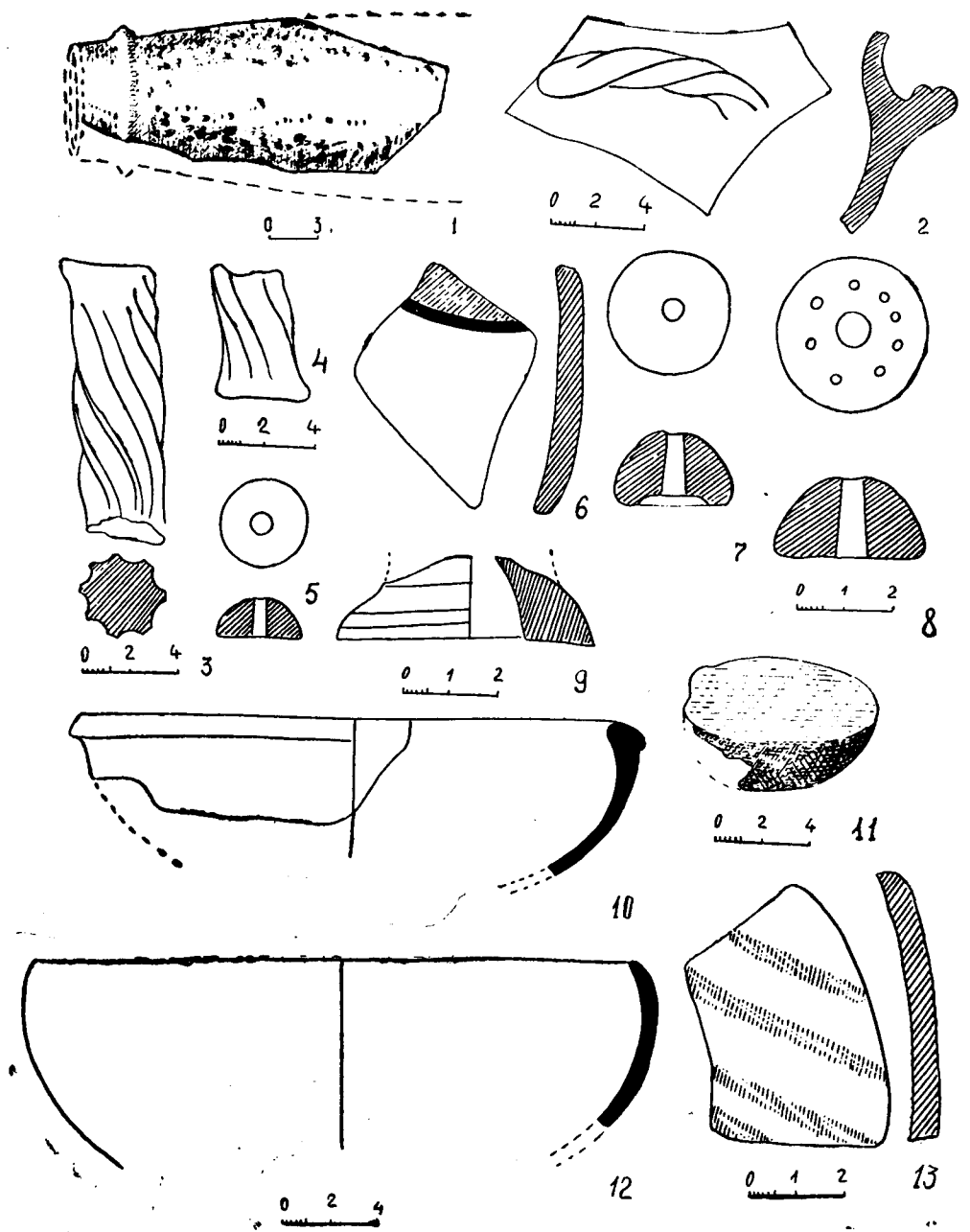

նկ. 39. 1—13—արևելյան դամբարանադաշտից

²³ Altertümer von Pergamon, I, II, S. 236, Abb. 61, 10, S. 269, № 16.
²⁴ H. Goldman, նշվ. աշխ., տախ. 193, № 399, 197, № 612.
²⁵ H. S. Robinson, նշվ. աշխ., տախ. 1ք 8, 9, տախ. 8, H12, pl. 13, K51.
²⁶ W. Orthman, նշվ. աշխ., նկ. 21, 3—5.
²⁷ F. Oswald and T. Pryce, Terra Sigillata, London, 1966, pl. LXIII, 1, 11.
²⁸ ժ. Գ. Խաչատրյան, Ա. Գ. Կանեցյան, նշվ. աշխ., էջ 83, 84, տախ. II, 28.
²⁹ S. Loeschcke, Sigillata Töpferien in Tschandarli, MDAJ, XXXVI, 1912, taf. XXVIII, 21.
³⁰ W. Technau, Griechische Keramik in Samischen Heraion, MDAJ, LIV, 1929, S. 49, Abb. 39.
³¹ Լ. Փ. Силахтеева, նշվ. աշխ., նկ. 2, 2, 4, 2, էջ 288.
³² H. S. Robinson, նշվ. աշխ., տախ. 1, F8—10, 4, g76, g1, g40.

յա անոթներից, սակայն, ամենայն հավանականությամբ, այս հարցում որոշակի դեր են խաղացել նաև հորիզոնական և ուղղահայաց առեկտներով, կաղապարի մեջ փշելու եղանակով պատրաստված ապակյա սրվակները, որոնք I—II դարերում լայն տարածում ունեին: Խեցեգործության մեջ այն տարածում ստացավ մ. թ. II դարի վերջերից սկսած:

Հետաքրքիր խումբ են կազմում հարավարևելյան դամբարանադաշտից գտնված թաս-փիալաները: Սրանք իրարից քիչ տարբերվում են պսակների ձևերով, հարդարանքով:

Թաս-փիալաներից առաջինը (դամբ. № 12, բարձր. ≈ 5 սմ, պս. տր. ≈ 11 սմ) ունի ցածր իրան, աղեղնաձև, ներձկված վիզ, որն ավարտվում է դուրս լայնացող եռանկյունաձև պսակով (նկ. 4, 4, 5): Պատրաստված է դարչնագույն նրբախեցի կավից, դուրզի վրա: Ներսից պատած է կարմիր, դրսից՝ անփուլթ քսած, անփայլ անգործով: Երկրորդ թասը նախորդից տարբերվում է ավելի լայն պսակով, որը կողքից ունի ակոսավոր գոտի, իրանի սահուն անցում: Պահպանվել է նաև վերջինիս օղակաձև ոտքը: Ներսից հատակն անջատված է զույգ փորագիր շրջանով: (նկ. 32, 7, դամբ. № 56, բարձր. 5, 1 սմ, պս. տր. 11, 6 սմ, հատ. տր. 4, 6 սմ):

Մյուս թասերը, որոնց վերին մասի բեկորներն են պահպանվել, չափերով քիչ ավելի մեծ են, ունեն դուրս թեքված աղեղնաձև պսակներ, մեկը վրայից ուռուցիկ և ներսից ակոսավոր գոտի ունի և տարբերվում է իր կարմիր փայլեցրած մակերեսով (նկ. 7, 7, 37, 10, դամբ. № 13, պս. տր. 18 սմ): Մյուսներն ուղղակի ներսից, պսակի աղեղնաձև մասում, ունեն զույգ ակոսավոր գոտի, որով պսակն անջատվում է իրանից (նկ. 23, 7, 31, 2, դամբ. № 19, 40, 46, պս. տր. 15—16 սմ):

Խեցեղեն այս անոթները շատ են հանդիպում³³ հարևան հելլենիստական երկրների արտադրանքի մեջ, հատկապես Պերգամոնում, Պրիենայում³⁴ նման թասեր հանդիպում են մ. թ. ա. II դարից, իսկ Օլվիայում և Սկյութական Նեապոլում³⁵ մ. թ. ա. I դարից: Հայաստանում մենք հելլենիստական խեցեղենի մեջ այդպիսի ձևեր չունենք: Սակայն այս թասերը մասսայաբար հանդիպում են հռոմեական շրջանի խեցեղենի մեջ՝ Ասարչիկ Հուլուկից³⁶, Տարսուսից³⁷, Աթենքի Ագորայից³⁸, Բոսֆորից³⁹ (մ. թ. II—III դդ.): Այդպիսի թասեր կան պար-

թևական, Մերվի⁴⁰, Տիգրիսի վրայի Սելեկիայի⁴¹, Ուրուկի⁴² հասարակ և ջնարակած խեցեղենի մեջ: Դրանք աղբյուրում են Բրիտանական⁴³ թանգարանում պահվող տերա սիգիլատա («terra sigillata») կոչվող խեցեղեն թասերի և հռոմեական խեցեղենի հետ: Հեռավոր նմանություն ունեցող թասեր են հայտնաբերվել նաև Սուխումի⁴⁴ հին ամրոցից:

Նման թասեր կան Արտաշատի VII և VIII բլուրների I—II դարերի շերտերից: Այսինքն, այդ թասերը հանդես գալով մ. թ. ա. և մ. թ. I դարերի սահմանագլխին, հարատևում են մինչև III դ. սկիզբը:

Դրանք կարելի է ասել, որ պատրաստված են հռոմեական ներմուծված խեցեղենի օրինակով: Դժբախտաբար, նման թասեր Հայաստանի այլ հնավայրերից մեզ հայտնի չեն, որը հնարավորություն կտար ավելի ճիշտ որոշելու նրանց աղբյուրները:

Հետաքրքրության արժանի են ձկան ափսեները: Դրանց փոխած, քիչ թեք կողերը ներքև կախած պսակ ունեն, ներսից հատակին փոսիկ է արված, որն անջատված է ուղիղ օղակով: Մի մասն ունի օղակաձև ոտք, մյուսները՝ քիչ արտահայտված հարթ հատակ (նկ. 3, 4, 5, 10, 8, 1, 9, 3, 15, 2, 22, 5, 33, 1, հարավարևելյան դամբարանադաշտ, դամբ. № 12, 17, 27, 32, 40, 48): Պատրաստված են դուրզի վրա, մակերեսները պատած են անփայլ դեղնականաչավուն, երբեմն անփուլթ, ծորացրած կամ կետերով արած կարմիր անգործով: Ձկան ափսեները Հայաստանում հանդես են գալիս մ. թ. ա. II դարից սկսած և հանդիսանում են Արտաշատի խեցեղենի բնորոշ ու տարածված ձևերից մեկը: Գունավոր գեղեցիկ զարդերով հարդարված, փայլեցրած և անփայլ, վերոհիշյալների նման մեծ թվով ձկան ափսեներ են հայտնաբերվել Արտաշատի բլուրների պեղումներից: Արմավիրի⁴⁵ բեկորը ծածկված է բաց շագանակագույն փայլեցրած անգործով: Դրանք հունական աշխարհում լայնորեն տարածված ձկան ափսեների ընդօրինակությունն են: Ձկան ափսեների առկայությունը դամբարաններում ենթադրել է տալիս, որ հոգեհացի ժամանակ զոհաբերվել են նաև ձկներ, որը սովորական էր հունական աշխարհում և գաղութներում: Ձկան ափսեները գոյատևել են մինչև III դարի վերջը, որից հետո այլևս չեն հանդիպում:

Ուշադրության արժանի է VIII բլրի վրա կարասային թաղումից գտնված գնդաձև իրանով զավաթը (տախտ. XIV, 5, նկ. 51, 8): Այն ունի ներձկված փոքր կլոր կանթ, որն ամրացված է վերին մասում: Մակերեսը պատած է կարմիր անգործով և դուրզի վրա լավ փայլեցված է:

³³ J. M. Rytkovskaya, Парфянская керамика древнего Мерва, СА, 1958, № 3, стр. 131, рис. 4, 46.

³⁴ W. C. Debevoise, Parthian Pottery from Seleucia on the Tigris, Michigan, 1934, № 209.

³⁵ E. Strommenger, Gefässe aus Uruk von der Neubabylonischen Zeit Bis zu den Sasaniden, Berlin, 1967, T. 7, 5.

³⁶ F. Oswald and T. D. Pryce, Terra Sigillata, p. 195, pl. LV4, 17; H. B. Walters, M.A., F.S.A., Catalogue of the Roman in the Departments of Antiquities British Museum, pl. XLII, 35, pl. XLII, 35, pl. XLIII, 46, 49, pl. XLIV, 78, 81.

³⁷ P. B. Путьридзе, Краснолаковая керамика из Сухумской древней крепости, МАГК, IV, Тбилиси, 1965, стр. 98, рис. 4.

³⁸ Գ. Ա. Տիգրայան, Արմավիրի 1973 թ. պեղումների նյութերից, էջ 176:

³³ Jörg Schäfer, նշվ. աշխ., էջ 35—37, տախտ. 3, с5, 7—10; David and Joan Oates, նշվ. աշխ., տախտ. XXIII 8—11; H. Goldman, նշվ. աշխ., էջ 172, նկ. 189, E.

³⁴ Th. Wiegand und Hans Schrader, Priene, Berlin, 1904, S. 424, taf. 541, 1.

³⁵ Б. В. Фармаковский, Раскопки некрополя древней Ольвии в 1901 г., ИАК, вып. 8, 1903, табл. V, 24; Н. Н. Погребова, Итоги раскопок з Мавзолея Неаполя Скифского, стр. 112, рис. 30, 6.

³⁶ W. Orthman, նշվ. աշխ., էջ 46, նկ. 22, 2, 7.

³⁷ H. Goldman, նշվ. աշխ., նկ. 195, 532. նկ. 204, 779, 780.

³⁸ H. S. Robinson, նշվ. աշխ., տախտ. 5 g65, տախտ. 13, K53, տախտ. 60, F12, 14, տախտ. 66, g53, 65.

³⁹ Н. З. Кункина и Н. П. Сорокина, Стекланные бальзамарни Боспора, ТГЭ, XIII, Л., 1972, рис. 9, 54.

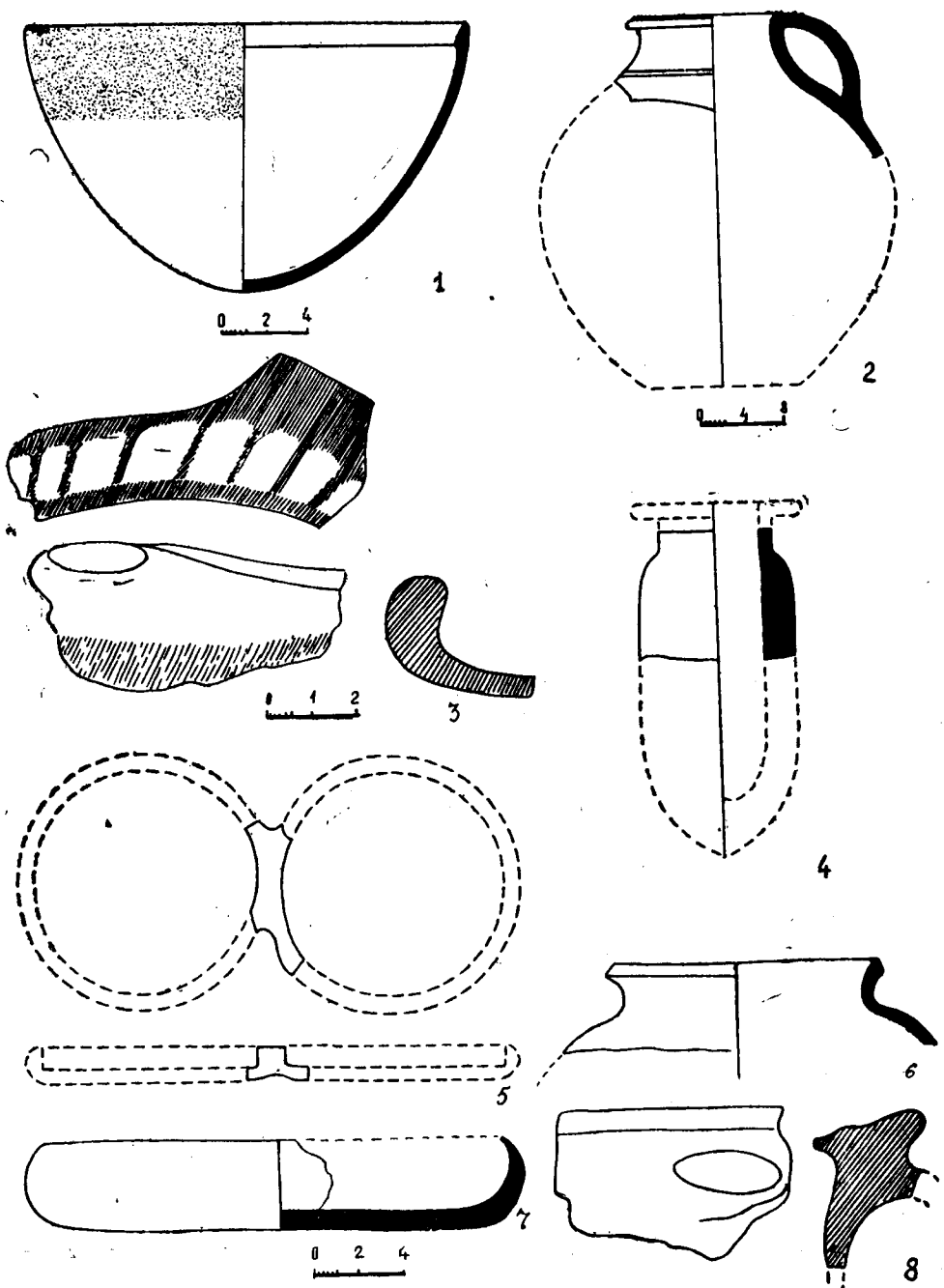

Նկ. 40. 1—2.—հարավարևելյան դամբարանադաշտից, 3—8—արևելյան դամբարանադաշտից

Գնդաձև միկանթանի գավաթները գալիս են դեռևս երկաթի լայն տարածման շրջանից:

Այդորինակ գավաթներ հանդիպում են նաև հելլենիստական շրջանում ինչպես Հայաստանում, այնպես էլ Վրաստանում⁴⁶ և Ադրբեջանում, սակայն դրանք լայն տարածում են ստանում մ. թ. առաջին դարերում: Նման գավաթներ շատ են հայտնաբերվել Դաննի I—II դարերի դամբարաններից⁴⁷, Կամոյից, Արտաշատից, սակայն օղակաձև ոտքով և այդպիսի մշակումով գավաթ առաջին անգամն է հանդիպում Հայաստանում:

Արտաշատի գավաթը, նույն դամբարանում գտնված դրամներով, ապակյա սրվակներով ու ամֆորայով, թվագրվում է մ. թ. I դարի վերջով և II դարի սկզբով:

Ուշադրության արժանի է գնդաձև ջրամանների խումբը, որը նույնպես կարմիր անգորով է պատած և դուրզի վրա փայլեցրած: Բոլորն էլ գտնվել են Արևմտյան դամբարանադաշտից (տախտ. VII_{3A}, VIII₂, նկ. 42, 45, 46, 53, դամբ. № 58, 62, 67, 68): Հետաքրքիր է սրանց պատրաստման եղանակը: Յուրաքանչյուր կեսը առանձին, դուրզի վրա պատրաստելուց հետո միացրել են իրար, ուստի դրանց իրանը երկու կողմի վրա փոքր-ինչ ձգված, ձվաձև տեսք է ստացել: Վիզը և կանթերը նույնպես պատրաստվել են առանձին և թաց վիճակում անցքեր բանալով միացրել (պահպ. մասի բարձր. 22—24,5 սմ): Նրանք ունեն ցածր վիզ: Երկայնքով ներձկված շրջանաձև կանթերն ամրացված են ջրամանների վերին մասում, ուսերին մոտ, բացառությամբ մեկի: Վերջինիս կանթը համարյա եռանկյունաձև կտրվածք ունի, իսկ վերին մասը նույն ձևով հարթեցված է (տախտ. VIII₂, նկ. 46, 51): Այն շատ է հիշեցնում վաղ բրոնզի շրջանի խեցեղեն անոթների կանթերը:

Այս խմբին կարելի է միացնել նաև № 67 դամբարանից գտնված ձևով պատրաստված տափաշիշը, որը երկու կողմից սեղմված է, ունի ուսերին հենված վերոհիշյալ ջրամաններին նման կանթեր, և շափերով, ձևով ու մշակումով ավելի հիշեցնում է հելլենիստական շրջանի տափաշիշը (նկ. 46, 54): Մակերեսը պատած է դեղնականաչավուն անգորով, որը թրծելիս տեղ-տեղ կարմիր գույն է ստացել: Փայլեցված է (պահպ. մասի բարձր. 16, 4 սմ):

Վերոհիշյալ գնդաձև ջրամաններն իրենց զուգահեռներն ունեն Արտաշատի VIII բլրի պեղումներից հայտնաբերված նյութերի մեջ (1974 թ., № 17, 1975 թ., № 27): Նման մի ջրաման հայտնի է Ազիզբեկովի շրջանի Մարտիրոս գյուղից (տախտ. XVI₂, բարձր. 19 սմ), որի մակերեսը ևս կարմիր է, փայլեցրած (մ. թ. ա. I դ. երկրորդ կես):

Տափաշիշը, որոնք իրենց տարատեսակներով լայնորեն տարածված էին Հայաստանում՝ հելլենիստական շրջանում, մ. թ. առաջին դարերում խիստ պակասում են: Դրանք այս շրջանում կորցնում են իրենց կողերի տափակությունը և ստանում գնդաձև տեսք: № 67 դամբարանի տափաշիշը կարելի է

⁴⁶ Н. И. Матиашвили, Местная керамика эллинистической эпохи из Вани, МАГК, V, Тб., 1973, табл. 1, а.

⁴⁷ «Гарни», II, рис. 17, табл. IX, XI; «Гарни», V, стр. 41; Г. А. Тирацян, Опыт периодизации истории материальной культуры древней Армении (VI в. до н. э.—III в. н. э.), ИАН, 1957, № 2, стр. 86.

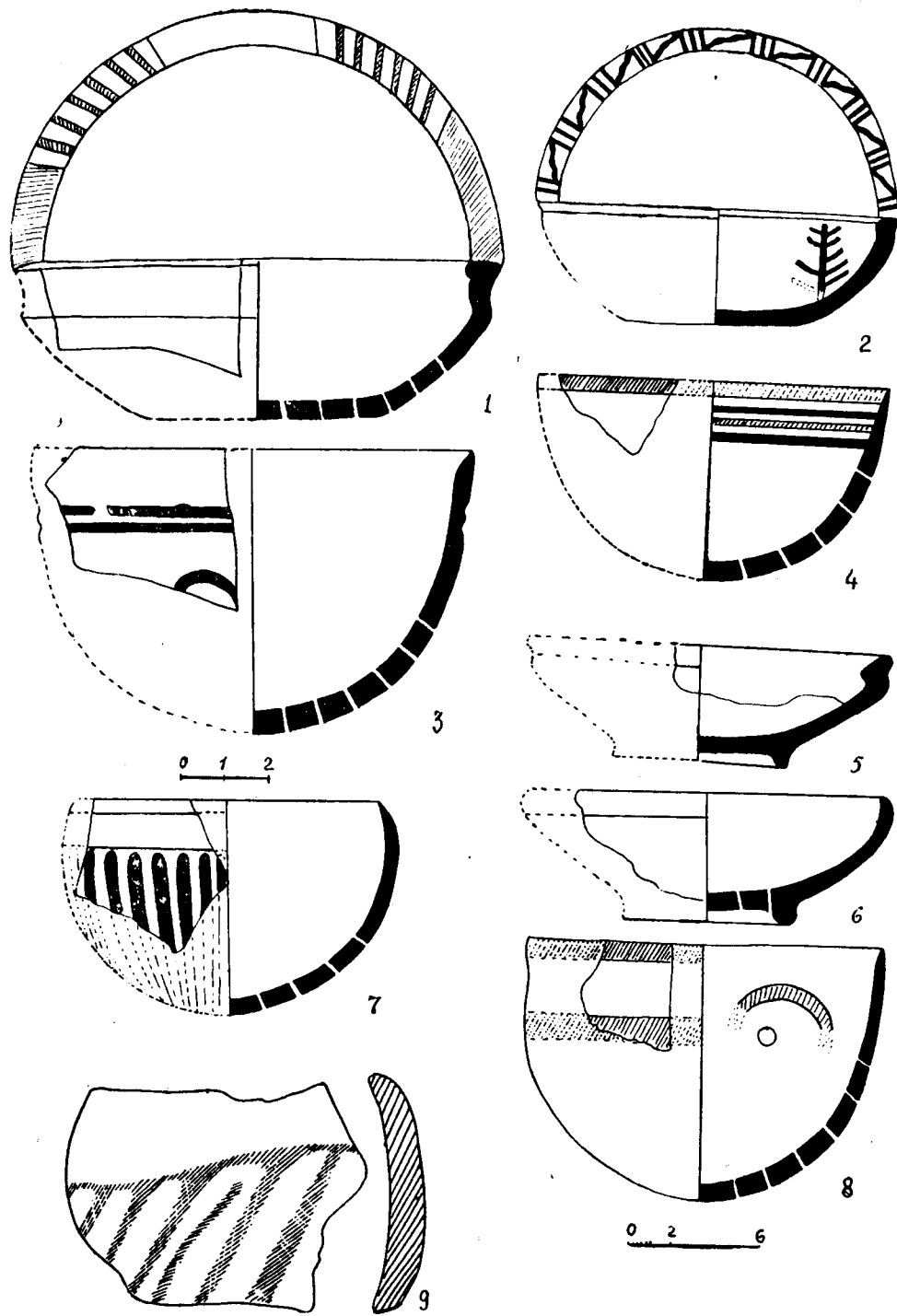

Նկ. 41. 1—9—արևելյան դամբարանադաշտից

համարել հելլենիստական շրջանի տափաշների վերջին նմուշներից մեկը և թվագրել մ. թ. ա. I դ. վերջով—մ. թ. I դ. առաջին կեսով:

Գնդաձև ջրամանների ամենահին օրինակները վերաբերում են ուշ հելլենիստական շրջանին: Այդպիսի ջրամաններ են հայտնաբերվել Արմավիրից, Արտաշատից, Սիսիանի իշխանական դամբարանից (մ. թ. ա. I դ.):

Արտաշատի գնդաձև ջրամաններն իրենց ձևով, պատրաստման բնորոշ եղանակով, մշակումով ու կանթերով, ինչպես նաև հարակից նյութերով թվագրվում են մ. թ. I—II դարերով: № 58 դամբարանում, ջրամանի հետ միասին, գտնվել են նաև ապակյա ձվաձև իրանով տեղական երկու սրվակ մ. թ. I—II դդ. թվագրվող: Մ. թ. I—II դարերին պատկանող շերտերից են գտնվել նաև Արտաշատի VIII բլրի ջրամանները: Հայաստանում մ. թ. II դարից հետո թվագրվող ջրամաններ առայժմ հայտնի չեն: Մինչդեռ Մերվում գրանք երևան են գալիս մ. թ. II—III դարերում⁴⁸:

Կարմիր փայլեցրած խեցեղենի թվին է պատկանում նաև IX բլրի հյուսիս-արևելյան լանջի կարասային մի թաղումից դոնված (1970 թ., № 51) փոքրիկ պուլիկը, որը պատրաստված է դուրդի վրա: Իրանը գրեթե գնդաձև է, ցածրադիր վիզն ավարտվում է դեպի դուրս ու վեր լայնացող ուղիղ պսակով, ունի օղակաձև ոտք (նկ. 47,5): Մակերեսը պատած է կարմիր անգորով և լավ փայլեցրած է (բարձր. 8 սմ, պս. տր. 5 սմ, հատ. տր. 4 սմ): Այս պուլիկների նախատիպերը հանդիպում են դեռևս II հազարամյակի խեցեղենի մեջ, բայց Արտաշատի պուլիկն իր մշակումով ու ձևով հիշեցնում է հելլենիստական շրջանի խեցեղեն անոթները⁴⁹: Նրա պսակի ձևը բնորոշ է ուշ հելլենիստական խեցեղենին, սակայն օղակաձև կենտրոնում թումբ ունեցող ոտքը և մակերևույթի մշակումը բնորոշ է մ. թ. առաջին դարերի խեցեղենին: Այն վկայում է, որ հելլենիստական խեցեղենի ավանդույթները շարունակվել են նաև I—II դարերում: Արտաշատի պուլիկը ձայնակցում է կիճքում⁵⁰ գտնված օրինակին (մ. թ. I դարի վերջ—II դարի սկիզբ):

Ձևով ու մշակումով խեցեղեն մյուս անոթներից առանձնանում են մեկ և երկու կանթով սափորները: Դրանցից երկուսի իրաններն (տախտ. XV, 1,3, նկ. 13,2, 14,1, 20,3, հարավարևելյան դամբարանադաշտ, դամբ. № 24, 39) ունեն սեղմված գնդի ձև, դեպի վիզը սահուն անցումով, որն ավարտվում է դուրս լայնացող հորիզոնական պսակով: Երկայնքով ներծկված երկու կտր կանթերը հանդում են ուսերին, հատակը թերի է: Հավանաբար ունեցել են օղակաձև ոտք (պահպ. մասի բարձր. 17, 4 սմ, պս. տր. 7, 4 սմ): Պատրաստված են դուրդի վրա, դարչնագույն, սպիտակ ավազախտնուրդով մանրահատիկ կավից, մակերեսը պատած է կարմիր անգորով և փայլեցրած է: Սրանք իրենց կանթերով, պսակով ու մշակումով հիշեցնում են վերոհիշյալ գնդաձև

⁴⁸ Л. М. Рутковская, Парфиянская керамика древнего Мерва, СА, № 3, 1958, стр. 129, рис. 4,11.

⁴⁹ Ժ. Դ. Խաչատրյան, Հայաստանում գտնված գունազարդ խեցեղենի մի քանի նմուշներ, էջ 265, տախտ. II, Տե՛ս նաև Արտաշատի I բլրի նյութերը:

⁵⁰ Ժ. Դ. Խաչատրյան, Անտիկ դամբարան կիճքում, էջ 270, նկ. 4:

չրամանները: նման սափորի բեկորներ գտնվել են Արտաշատի VIII բլրի մ. թ. I—II դարերի շերտերից (1974 թ., № 17): Այն հեռավոր նմանություն ունի Ցանագորիայի⁵¹ արևելյան դամբարանադաշտից գտնված երկկանթանի, կարմիր լաքով պատած սափորի հետ, որը չափերով էլ բավականին մոտ է:

Այս անոթներին որոշակի նմանություն ունեն հարավարևելյան (դամբ. № 43) և արևմտյան դամբարանադաշտերից (դամբ. № 60) գտնված սափորները (վզերը թերի): Սրանք տարբերվում են իրենց քիչ ձգված իրանով և կանթերի մոտով անցնող զույգ ակոսավոր գոտիներով: № 43 դամբարանի սափորի մակերեսը պատած է կարմիր անգորով և լավ փայլեցրած է (նկ. 28,¹⁰, օղակաձև ոտքի տրամագիծը 9,9 սմ է), իսկ № 60 դամբարանի սափորի մակերեսը դարչնադույն է, դուրգի վրա շրջանաձև փայլեցումով (տախտ. XV,², նկ. 45,⁶, պահպ. մասի բարձր. 13,5 սմ, օղակաձև ոտքի տրամագիծը 7, 4 սմ): նման սափորներ հայտնաբերվել են նաև Արտաշատի VIII բլրի I—II դարերի շերտերից և դամբարանադաշտերից:

Երկկանթանի մյուս սափորներն ավելի մեծ են, լայն վզով, որոնք ավարտվում են դուրս թեքված պսակով (տր. 10—12 սմ): Երկայնքով ներձկված աղեղնաձև կանթերը մի ծայրով կպած են պսակին կամ նրա տակից, իսկ մյուսով նստած են ուսին (նկ. 13,⁴): Այս սափորների առանձին մասերի՝ վզերի, կանթերի և իրանի ձևերը հանդիպում են հելլենիստական շրջանի խեցեղեն անոթների մեջ, սակայն, ամբողջությամբ վերցրած, սրանք բնորոշ են մ. թ. I—II դարերի խեցեղեն ձևերին ու մշակմանը:

Նույն ձևն ունեն նաև հարավարևելյան (տախտ. XV,⁵, նկ. 4,², դամբ. № 12, պահպ. մասի բարձր. 28 սմ) և արևմտյան (նկ. 45,⁵, դամբ. № 64, պահպ. մասի բարձր. 13 սմ) դամբարանադաշտերից գտնված երկկանթանի անոթները: Վերջիններս տարբերվում են միայն իրենց մակերեսի մշակմամբ: Մեկի մակերեսը (դամբ. № 12) պատած է կարմիր, անփուլթ քսած անգորով, մյուսինը՝ դեղնականաչավուն: Երկուսն էլ անփայլ են:

Սափորների այդօրինակ մշակումը գալիս է դեռևս հելլենիստական շրջանից: Այն ավելի շատանում է ուշ հելլենիստական շրջանում, իսկ մ. թ. առաջին դարերում և հետագայում դառնում է մասսալական: Այդ ձևի անոթներ շատ են գտնվել Արտաշատի VIII բլրի I—II դարերի շերտերից:

Ուշադրության արժանի են նաև դուրգի վրա պատրաստված մի կանթանի սափորները, որոնցից իր ձևով առանձնանում է արևմտյան դամբարանադաշտից գտնված (նկ. 50,⁴, դամբ. № 63) սափորը (վիզը և կանթը թերի): Այն ունի կլորավուն, աստիճանաբար լայնացող իրան, որը վերին մասում բավականին հորիզոնական է դառնում (պահպ. մասի բարձր. 17 սմ, հատ. տր. 11, 4 սմ): Մակերեսը պատած է դարչնագույն անգորով և փայլեցրած է: Սափորի զուգահեռները, Հայաստանից, մեզ հայտնի չեն: Այն իրանի ձևով շատ է նմանվում երկարավիզ լագինոսներին և, ամենայն հավանականությամբ, պատրաստված է այդ անոթների ազդեցությամբ: նման իրանով ու կանթով

⁵¹ И. Д. Марченко, Раскопки восточного некрополя Фанагории в 1950—1951 гг., стр. 118, рис. 4, 9.

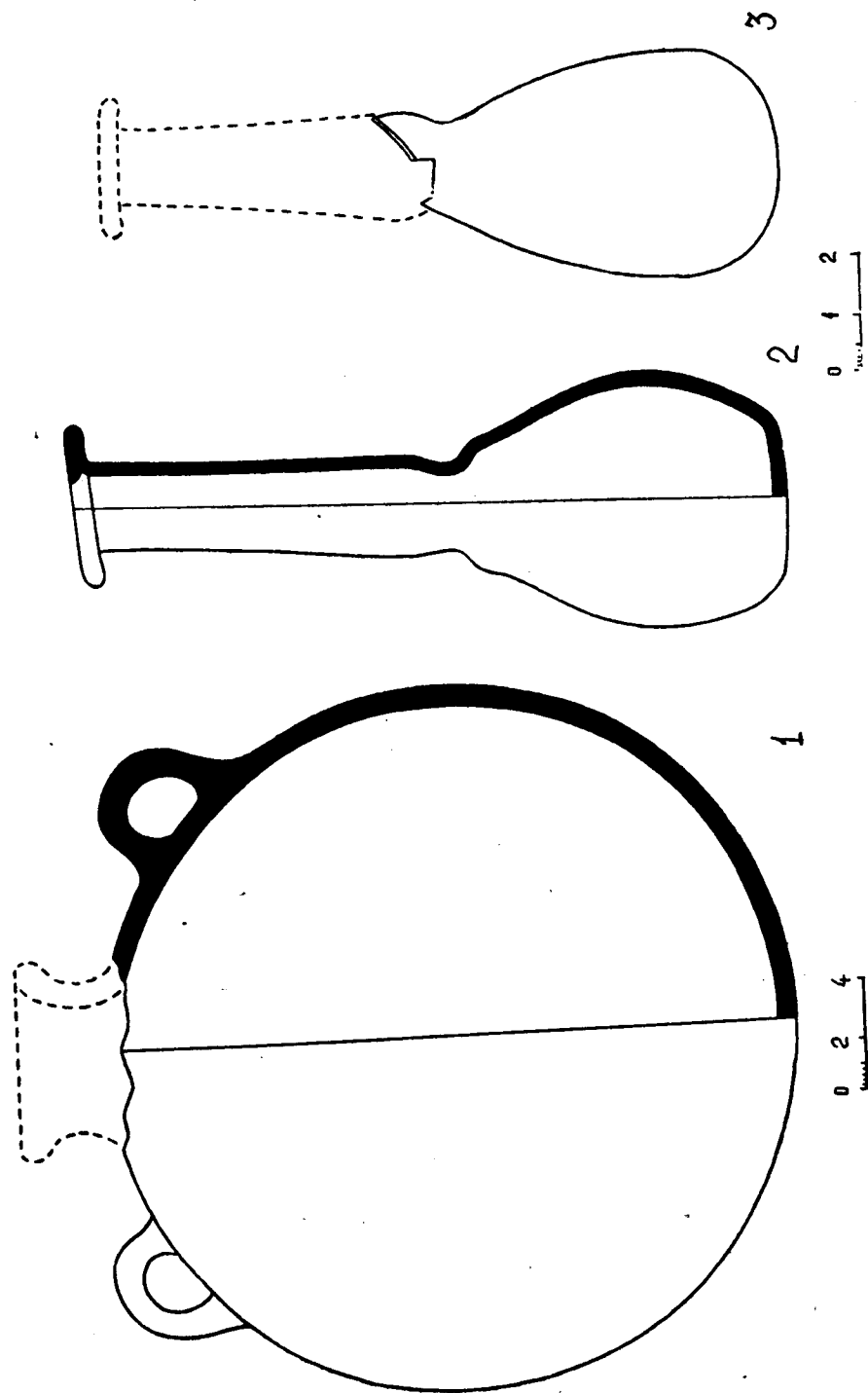

Նկ. 42. 1—3—դամբ.

քիչ ավելի լայնավիզ սափոր դտնվել է Կիտրոսից⁵², որը թվագրվում է մինչ 250 թվականով:

Մի կանթանի սափորներից մյուսը գնդաձև իրան և հարթ հատակ ունի, մակերեսը՝ հատակից 2 սմ վերև, կանթի հիմքից ներքև պատած է անգորով ու փայլեցրած է, իսկ մնացած մասը դարչնագույն է (տախտ. XV,³, նկ. 47,¹, արևմտյան դամբարանադաշտ, դամբ. № 65, պահպ. մասի բարձր. 18 սմ, հատ. տր. 9,4 սմ):

Սափորներից հաջորդ երկուսը նույնպես գնդաձև իրան ունեն (հարավարևելյան դամբարանադաշտ, դամբ. № № 24, 40), մեկի վիզը համեմատաբար զլանաձև է, իրանի և վզի միացման տեղն անջատվում է երկու զուգահեռ ակոսավոր գծերով, մյուսինը՝ կարճ, կոնաձև (նկ. 21): Սափորներն ունեն ներձրկված, աղեղնաձև կանթ: Մակերեսները պատած են մուգ դեղնավուն և դեղնականաչավուն անգորով և անփայլ են: Սափորների այս ձևը նույնպես շատ տարածված է մ. թ. առաջին դարերում: Վերոհիշյալ բոլոր սափորներն էլ գտնվել են մ. թ. I դարին պատկանող դամբարաններից:

Հարավարևելյան դամբարանից գտնված սափորի վերին մասը (նկ. 40,²) նախորդներից տարբերվում է համեմատաբար ձգված իրանով, վզի և իրանի միացման մասում ունեցած մեկ և կանթի հիմքից անցնող զույգ փորագիր գոտիներով: Սափորն իր ձևով հարում է Արտաշատի VIII բլրից (1973 թ., № 205) և Գառնիի դամբարաններից գտնված II—III դդ. օրինակներին:

Նույն եղանակով մշակված սափորներից վերջինը (հարավարևելյան դամբարանադաշտ, դամբ. № 24, բարձր. 15 սմ, պս. տր. 6, 6 սմ) ունի ձգված, քիչ եռանկյունաձև իրան, դեպի վեր ու դուրս լայնացող պսակ (նկ. 12,³): Կանթը ամրացված է իրանի վերին մասում: Սափորն իր ձևով հիշեցնում է մ. թ.ա. V—IV դարերի անոթներին: Այն շատ է նմանվում Ուրուկից⁵³ (Պարթևական շրջան) և Տարսոսից⁵⁴ (հռոմեական շրջան) հայտնաբերված սափորներին, ձայնակցում է հարավարևելյան Ղրիմից⁵⁵ հայտնաբերված կարմիր լաջով պատած սափորի հետ, որը քիչ ավելի կտր կողեր ունի և պատկանում է մ. թ. II—III դարերին:

Արտաշատի սափորը նույն դամբարանից գտնված մյուս խեցեղեն անոթներից թվագրվում է մ. թ. I դարով:

Սափորների այս քիչ ավելի ձգված տանձաձև տեսքը շարունակվում է նաև հետագայում III—IV դարերում:

Սափորներից վերջինն ունի գնդաձև իրան, եռատերևի նման պսակ, երկայնքով ներձկված աղեղնաձև մի կանթ, հարթ հատակ (բարձր. 20 սմ, պս. տր. 12 սմ, հատ. տր. 10 սմ, Արտաշատի VIII բլրի վրա, կարասային թաղումից,

⁵² J. Du Plat Taylor, F. S. A. Roman tombs at Kambli, Vasa, Report of the Department of Antiquities Cyprus 1940—1948, Nicostia, 1958, fig. 6D.

⁵³ E. Strommenger, Gefässe aus Uruk von der Neubabylonischen zeit Bis zuden Sasaniden, Berlin, 1967, Taf. 21,⁴.

⁵⁴ H. Goldman, Նշվ. աշխ., տախտ. 195, 534.

⁵⁵ Г. И. Мосберг, К изучению могильников римского времени юго-западного Крыма, СА, VIII, 1946, рис. 4.

դամբ. № 82): Ներձկված վիզը շատ կարճ է, մակերեսը պատած է դեղնականաչավուն անգորով և անփայլ է (տախտ. XVI,¹, նկ. 51,²): Հայտնի է, որ եռատերև պսակով սափորները Հայաստանում հանդիպում են ուրարտական խեցեղենի մեջ: Հետագայում այն յիտիոխոթյուններ է կրում, և հատկապես հելլենիստական շրջանում, ընդունում է կլասիկ ձևեր: Օջնոխոթյաները լայն տարածում ունեին հելլենիստական շրջանում: Մեծ քանակությամբ օջնոխոթյաներ են հայտնաբերվել Արմավիրում⁵⁶, Արտաշատում, Գեղադիրում⁵⁷, Մովսիսարում⁵⁸, Դվինում⁵⁹ և այլուր⁶⁰: Արտաշատի օջնոխոթյան նմանվում է Արմավիրի (1971, № 2) և հատկապես Արտաշատի I բլրից գտնված (1972 թ., № 112) սափորին: Սակայն Արտաշատի անոթն ունի շատ ինքնատիպ պսակ և վիզ, որը նրան տարբերում է հելլենիստական օջնոխոթյաներից: Նույն տիպի պսակ ունի հարավարևելյան դամբարանադաշտից (նկ. 14,¹, դամբ. № 25) գտնված սափորի վիզը (պս. տր. 10, 5 սմ): Վերջինս, նախորդից տարբերվում է միայն իր կոնաձև վզով: Արտաշատի եռատերևի նման պսակով սափորները հարակից նյութերով թվագրվում են մ. թ. I դարի վերջով, II դարի սկզբով: Օջնոխոթյաները զանազան փոփոխություններ կրելով հասնում են մինչև ուշ միջնադար:

Ուշադրության արժանի է փոքրիկ պուլիկը (տախտ. XV,⁶, նկ. 20,⁵, հարավարևելյան դամբարանադաշտ, դամբ. № 40): Այն ունի ուռուցիկ մասի վրա հորիզոնական ամրացված գլանաձև ծորակ, դժբախտաբար, վիզը և պսակը թերի է (պահպ. մասի բարձր. 6, 4 սմ, հատ. տր. 5, 4 սմ): Մակերեսը պատած է դեղնականաչավուն անգորով, վերին մասում ունի կարմիր գոտի, անփայլ է: Այս յուրօրինակ անոթը, ամենայն հավանականությամբ, ծառայել է երեխաներին կաթ տալու համար, այն իր նախատիպերն ունի ուրարտական և հելլենիստական խեցեղենի մեջ: Արտաշատի պուլիկն աղերսվում է Արմավիրի մ. թ. ա. I դարին պատկանող շերտից գտնված (1971 թ., № 1, 6H բառ. խոր. 60 սմ) ծորակավոր անոթների հետ, որոնք նման են նաև շափերով⁶¹: Պարզապես Արմավիրի պուլիկի ծորակը տեղավորված է կանթի դիմաց, ի տարբերություն Արտաշատի պուլիկի, հատակը հարթ է, իսկ մակերեսը կարմիր անգորով պատած և փայլեցրած: Այդօրինակ անոթները անտիկ աշխարհում շատ տարածված են եղել: Նման ծորակավոր պուլիկներ (զուտուսներ) հաճախ են հանդիպում մանկական գերեզմաններում⁶²:

Արտաշատի ծորակավոր պուլիկը հարակից նյութերով թվագրվում է մ. թ. I դարով:

⁵⁶ Г. А. Тирация, Древнеармянская керамика из раскопок Армавира, стр. 217—218, табл. 1, 2, 3.

⁵⁷ Ժ. Գ. Խաչատրյան, Հնագիտական հայտնագործություններ Գեղադիրում, նկ. 4:

⁵⁸ Ժ. Գ. Խաչատրյան, Հայաստանում գտնված զուգաբար խեցեղենի մի քանի նմուշներ, տախտ. I,³:

⁵⁹ Գ. Քոչարյան, Նշվ. աշխ., էջ 86—87, նկ. 4:

⁶⁰ Ժ. Գ. Խաչատրյան, Ա. Ա. Քալանթարյան, Մարտունու և Վարդենիսի շրջանների անտիկ և միջնադարյան հուշարձանները, աղ. 1, նկ. 6:

⁶¹ Գ. Ա. Տիրացյան, Արմավիրի 1973 թ. պեղումների նյութերից, նկ. 3: Նույնի, Հնագիտական աշխատանքները Արմավիրում, նկ. 6:

⁶² М. Парович-Пешикан, Նշվ. աշխ., էջ 85, նկ. 81, 4—6.



Նկ. 43. 1—?—դամբ. № 59

Մեծ հետաքրքրություն են ներկայացնում կճուճները, որոնք գտնվել են հարավարևելյան դամբարանադաշտից (Նկ. 13,5, դամբ. № № 13, 24): Երկուսն էլ պատրաստված են դուրզի վրա: Նրանցից մեկը (դամբ. № 13), որի վերին մասն է պահպանվել միայն, ունի ցածր գլանաձև վիզ, դուրս լայնացող հորիզոնական պսակ, որը վրայից և կողքից ունի ակոսավոր գոտի, իսկ ներքևից նաև ալիքաձև ատամնավոր զարդ (պս. տր. 26 սմ): Ուսին ունի եռանկյունաձև փորվածքներով զոտի, իսկ նրանից ներքև առանձին, դրոշմելու եղանակով արված, պայտաձև զարդերից կազմված ծաղկաշղթա: Մակերեսն անփայլ է, երևում են կարմիր անգորթի հետքեր (Նկ. 7,4):

Ճիշտ նույնպիսի կճուճների բեկորներ հայտնաբերվել են Արտաշատի VIII բլրի պեղումներից (1973 թ., № 88, 196):

Այսպիսով, ինչպես տեսնում ենք, մ. թ. առաջին դարերում կավանոթներն սկսում են հարդարել նաև դրոշմազարդելու եղանակով, որը հետագայում դառնում է կարասների հարդարանքի հիմնական ձևը: Նույնպիսի դրոշմազարդ կրող կարմիր լաքով պատած թաս է հայտնաբերվել Կերշում⁶³, որը պատկանում է II—III դարերին, իսկ պայտաձև զարդերից կազմված ծաղկաշղթան կարմիր լաքով խեցեղենի բնորոշ հարդարանքներից⁶⁴ է: Դրոշմելու և ուլիեֆ զարդերով հարդարելու ավանդույթը նաև պարթևական խեցեղենի հիմնական հատկանիշներից⁶⁵ մեկն է:

Արտաշատի դրոշմազարդ կճուճները հարակից նյութերով և շերտագրական սվյալներով թվագրվում են մ. թ. I—II դարերով:

Կճուճներից մյուսն ունի դեպի վեր աստիճանաբար լայնացող իրան, պսակը վրայից և կողքից ունի ակոսավոր գոտի, շորս ոլորուն կանթ, երկուսն ուղղահայաց, մի ծայրով ամրացված պսակին, մյուսով հենված ուսին, իսկ հորիզոնականները տեղավորված են ուսերին (տախտ. XII,1, Նկ. 11,4): Կանթերի վերին մասերում արված են ուլիեֆ դոտիներ (բարձր. 45,5 սմ, պս. տր. 26 սմ): Մակերեսն անփայլ է, պատած դեղնականաչավուն անգործով: Այդպիսի շորս կանթերով մեծ կճուճ հանդիպում է առաջին անգամ:

Նման մեծ անոթի հորիզոնական կանթ հայտնաբերվել է № 25 դամբարանից (Նկ. 14,5), որն ունի նույն մշակումը: Հետաքրքիր է նաև արևելյան դամբարանադաշտից գտնված մեծ անոթի, հորիզոնական աղեղնաձև, ոլորուն կանթը, որն այլ մշակում ունի (Նկ. 39,2): Ինչպես անոթի մակերեսը, այնպես էլ կանթը պատած է կարմիր անգործով և փայլեցված: Բեկորներից երևում է, որ վիզը ներձկված է եղել, իսկ կանթը ամրացված է ուսին:

Ոլորուն կանթերով անոթներ հունական աշխարհում վաղուց են հանդի-

⁶³ В. Ф. Гайдукевич, Раскопки Тиритаки и Мирмекия в 1946—1952 гг., МИА, № 85, Л., 1958, стр. 163—164, рис. 15.

⁶⁴ В. В. Кропоткин, Римские импортные изделия в Восточной Европе (II в. до н. э.—V в. н. э.), Свод археологических источников, вып. ДІ-27, М., 1970, рис. 38, 6, 7.

⁶⁵ М. Е. Mallowan, Nimrud and its Remains, vol. I, London, 1966, fig. 296; N. C. Debevoise, Parthian Pottery from Seleucia on the Tigris, Michigan, 1934, fig. 183, 185; N. Toll, The Green Glazed Pottery, The Excavations at Dura-Europos, Final Report IV, Part I, Fas. I, London, 1943, pl. V, fig. 10, pl. VII, fig. 12, pl. XII, fig. 17.

պում, սկսած մ. թ. ա. VII—VI դարերից, իսկ հելլենիստական⁶⁶ և հատկապես հռոմեական խեցեղենի մեջ, դրանք մասսայական են: Ոլորուն կանթերը, իրենց բազմատեսակ ձևերով ու զարդերով, շատ բնորոշ են պարթևական խեցեղենին⁶⁷, որի մեծ քանակությամբ օրինակները հայտնաբերվել են Դուրա-Նվրոպոսում⁶⁸, Սելևկիայում⁶⁹ և այլուր:

Ոլորուն կանթեր շատ են հայտնաբերվել Արտաշատում: Դրանք երկկանթանի և մեկ կանթով սափորների, փոքր անոթների, մեծ կճուճների և այլ տիպի անոթների կանթեր են: Հնտ որում, նրանք ունեն տարբեր մշակում, անգորով, լավ փայլեցրած և առանց անգորի, անփայլ: Ոլորուն կանթը հաճախ է հանդիպում ջնարակած խեցեղենի մեջ (1973 թ., VIII բլուր, № 73, 1974 թ., № 55):

Հայաստանում, ինչպես Արտաշատի պեղումներն են վկայում, դրանք երևան են գալիս մ. թ. ա. I դ. կեսերից և տարածում են ստանում մ. թ. I դարում:

№ 24 դամբարանի կճուճը իր շափերով և ձևով ձայնակցում է Արտաշատի VIII բլրից հայտնաբերված նույնատիպ անոթի հետ, այն տարբերությամբ, որ վերջինս շունի հորիզոնական կանթեր, իսկ մակերեսը պատած է կարմիր անգորով և փայլեցրած է (տախտ. XII, 2): Այն գտնվել է մ. թ. I դ. առաջին կեսին վերաբերող շերտից: Վերջինիս մշակումը նույնն է, ինչ որ վերոհիշյալ հորիզոնական կանթինը: VIII բլրից մեզ հայտնի է նաև զույգ ոլորուն ձողերից բաղկացած, վերին մասում զույգ ուղիղ կապով, մի այլ ուղղահայաց կանթ, որի մակերեսը նույնպես կարմիր անգորով է պատած և փայլեցրած է (1970 թ., № 72): Կարելի է ենթադրել, որ և՛ դամբարաններից, և՛ VIII բլրից հայտնաբերված ոլորուն կանթերով անոթները պատկանում են նույն ժամանակին՝ մ. թ. I դարին, մանավանդ № 24 դամբարանից գտնված մյուս անոթները շեն հակառակ այդ թվագրությանը:

Հարավարևելյան № 40 դամբարանից գտնվել է մի փոքրիկ նրբախեցի, կարմիր և շագանակագույն նոսր անգորով պատած բաժակ (բարձր. 4 սմ, պս. տր. 8 սմ, հատ. տր. 5,4 սմ), բիշ արտահայտվող հարթ ոտքով, կլորավուն իրանով: Այդօրինակ ձևեր հանդիպում են սկսած II հազարամյակից և շարունակվում են մինչև միջնադար:

№ 13 դամբարանից հայտնաբերված բեկորը պատկանում է I—II դդ. թերևս գլանաձև մի անոթի (նկ. 6, 4):

Արևմտյան մասում գտնվող փոքր բլրի վրա, քարանձավում հայտնաբերված դամբարանից գտնված ձվաձև իրանով անոթի վիզը թերի է (պահպ. մասի բարձր. 15, 6 սմ): Պատրաստված է դուրգի վրա: Կլոր հատակին նախքան թրծելն արված է 0, 5 սմ լայնությամբ անցք, մակերեսն հարթ է, թեթև փայլեցրած (տախտ. XVI, 4): Դժվար է ասել, այս անոթն ինչի համար է ծառայում:

⁶⁶ David and Joan Oates, նշվ. աշխ., տախտ. XXVII, 4; H. A. Thompson, նշվ. աշխ., նկ. 15, 16, 59, 60, 61, 88; B. Hrouda, Tell Halaf, Taf. 74, a, b.

⁶⁷ H. S. Robinson, նշվ. աշխ., տախտ. 1, F. 68, տախտ. 72, F. 62.

⁶⁸ N. Toll, The Green Glazed Pottery, fig. 2, a, a₂, pl. II, fig. 5, № 1, 3, pl. VII, fig. 12, № 1, pl. VIII, fig. 12, № 2, pl. XII, fig. 17, № 2, 3, 5, fig. 20, F. g, H, 1, pl. XV, fig. 22, № 3.

⁶⁹ N. C. Debevoise, նշվ. աշխ., նկ. 2, 141, 142, 256, 278, 279.

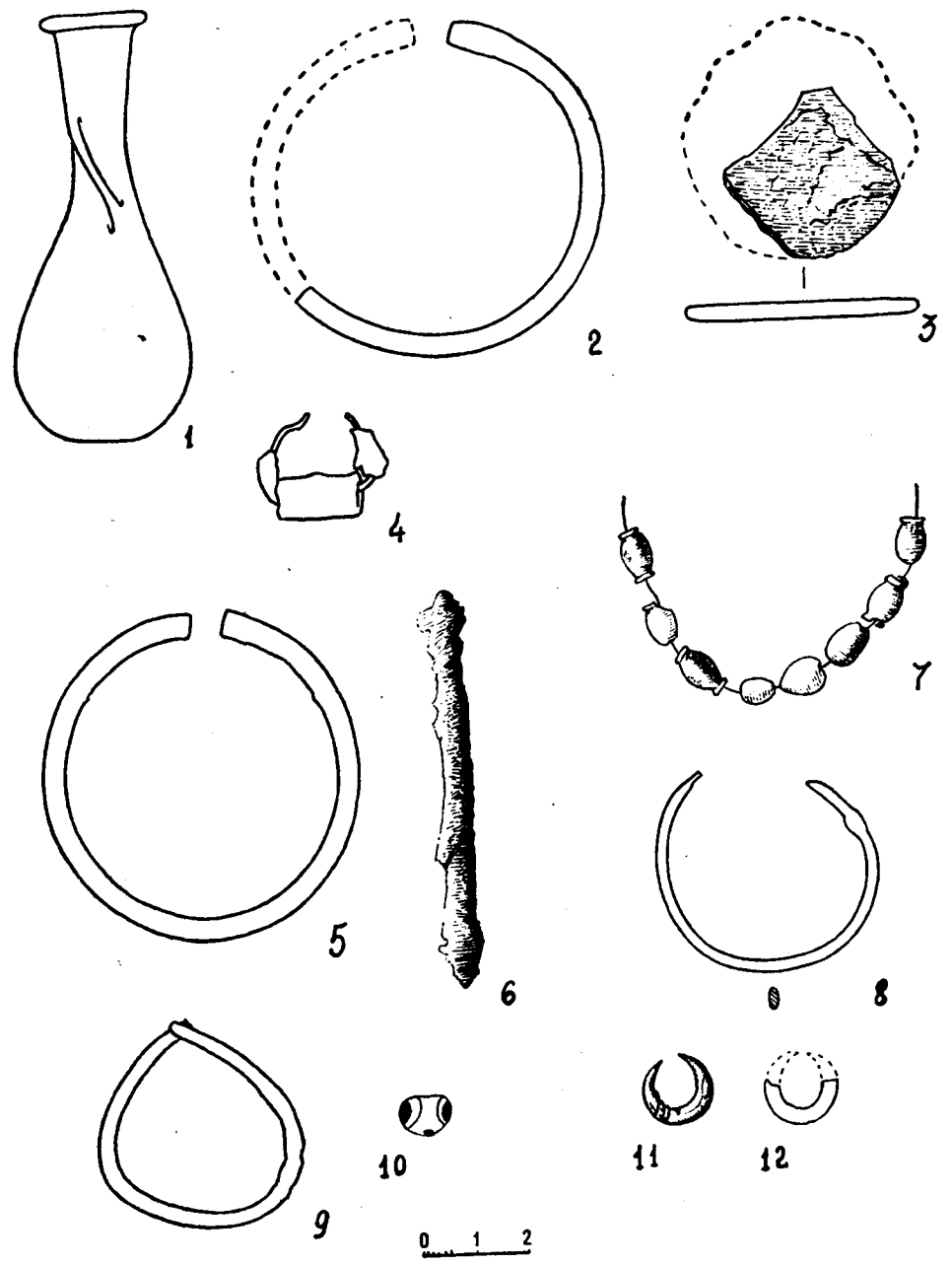

Նկ. 44. 1, 2—դամբ. № 78, 3, 7, 8, 11, 12—դամբ. № 61, 4—դամբ. № 63, 5, 6—դամբ. № 76, 9, 10—դամբ. № 77

յել: Ամենայն հավանականութեամբ, այն ռիտոնատիպ պաշտամունքային անոթ է, թվագրվում է մ. թ. III դարի վերջով—IV դարի սկզբով:

Առանձին խումբ են կազմում կոնքերը, որոնք իրենց մի քանի առանձնահատկություններով երեք մասի են բաժանվում: Մի մասը քիչ թվք պատեր ունի, աստիճանաբար լայնացող պսակ, որն ավարտվում է դրսից մատով արված ատամնավոր զարդերով: Մակերեսներն անփայլ են, պատած կարմիր կամ դեղնականաչավուն անգորով (դամբ. № 40, 43): Նման մշակումով խորը տաշտեր մենք ունենք և՛ ուրարտական, և՛ հետագա դարաշրջաններից, սակայն պսակի նման հարդարումով դեռևս հայտնի չէ: Այս տաշտերը թվագրվում են I—II դարերով:

Տաշտերի մյուս մասը չափերով ավելի փոքր է, ունի դեպի ներս լայնացող, աղեղնաձև և կլորավուն պսակ, որն իրանից անջատվում է ներձկված ակոսով (նկ. 5,¹¹, 8,¹⁰, 10,^{3,6}, 11,², 13,¹¹, 16,², 32,¹⁰, հարավարևելյան դամբարանադաշտ, դամբ. № 10, 17, 19, 23, 24, 30, 32, 43, 56), մակերեսն անփայլ է, պատած դեղնականաչավուն կամ կարմրավուն անգորով, երբեմն դեղնականաչավունի վրա, որոշ տեղեր կարմիրով անփույթ քսած զարդեր կան: Մի քանիսի պսակը նման է ուրարտականներին: Կարելի է ասել, որ ուրարտական անոթների որոշ ձևերը հարատևել են վաղ հայկական, հելլենիստական շրջաններում և հասել մինչև վաղ միջնադար: Արտաշատում նման պսակներով քրեղաններն ու կոնքերը հանդիպում են մ. թ. I—III դարերի շերտերից (1974 թ., № 45, 47, 1975 թ., № 6, և այլն):

Կոնքերից վերջիններն ունեն դեպի դուրս ու վեր լայնացող պսակ, որը կարծես հարմարեցված է կափարիչ դնելու համար, պսակից ներքև ներձկված է: Դրանցից մեկի պսակից ներքև կա զույգ փորագիր գոտի: Երկուսի մակերեսը պատած է կարմիր անգորով ու դուրգի վրա փայլեցված (նկ. 28,⁹, դամբ. 43, № 126), իսկ երրորդին անփայլ է (նկ. 18,⁴, դամբ. № 33): Այս կոնքերի նախատիպերը մեզ հայտնի չեն: Սրանց պսակի ձևերը անշուշտ մետաղյա անոթներից է վերցված:

Այդորինակ պսակները բնորոշ են մ. թ. առաջին դարերի խեցեղեն անոթների համար: Իրենց պատրաստման եղանակով և մշակումով սրանք աղերսվում են մ. թ. I—II դարերի վերոհիշյալ սկուտեղների, ափսեների, թասերի և սափորների հետ: Կոնքերի այս խումբը ևս պատկանում է նույն ժամանակին և աղերսներ ունի հոմեական խեցեղենի⁷⁰ հետ:

Հետաքրքիր է նաև փոքր կճուճի բեկորը, որի շուրթը խփի համար նույնպիսի, դուրս ու վեր լայնացող պսակ ունի: Չգված գնդաձև իրանով կճուճի մակերեսը պատած է կարմիր անգորով և լավ փայլեցրած: Այսինքն՝ մշակումով վերաբերում է նույն խմբին և թվագրվում է մ. թ. I—II դարերով (նկ. 29,¹¹, դամբ. № 44):

Արտաշատի դամբարաններից մենք ունենք նաև խփեր (նկ. 26,⁴, հարավարևելյան դամբարանադաշտ, դամբ. № 19, 41): Նրանց մի մասը հիշեցնում է ձկան անոթները, սակայն նրանց վերին մակերեսի ավելի խնամքով

մշակված լինելը թույլ է տալիս վերջիններս համարել խուփ: Մյուս խփերը գոգավոր են, ունեն ձևավոր պսակ, ներձկված վիզ և, ի տարբերություն նախորդների, կարմիր ներկած, փայլեցրած մակերես (բարձր. 3, 3 սմ, պս. տր. 15,6 սմ, բռնակի տր. 5,4 սմ): Հավանաբար, սրանք պատկանել են նման մշակում ունեցող անոթների: Խփերի բռնակները նմանվում են անոթների արտահայտվող և օղակաձև ոտքերին:

Խփեր Հայաստանում հայտնի են դեռևս II հազարամյակից, շատ են հանդիպում նաև ուրարտական⁷¹ (քիչ կոնաձև բռնակներով) և հելլենիստական շրջաններում (Արտաշատ, I բլուր, 1972 թ., № 311, 343), սակայն լայն տարածում են ստանում միջին դարերում, իրենց ուրույն հարդարանքներով ու բռնակներով: Խփերը բնորոշ են նաև հունական և հոմեական⁷² խեցեղեն անոթներին, որոնք իրենց բռնակներով քիչ են տարբերվում Արտաշատի խփերից: Արտաշատի դամբարանների խփերը թվագրվում են մ. թ. I—III դարերով:

Արտաշատի դամբարանադաշտի և բլուրների պեղումները մեզ տվեցին նաև կավե հենակների օրինակներ, որպիսիներն անտիկ դարաշրջանից մեզ հայտնի չէին: Կավե հենակներից մեկը ցածր է, ձևավոր (նկ. 20,¹², բարձր. 3,6 սմ, տր. մի կողմից 29,4 սմ, մյուս կողմից 30 սմ), բավականին բարակ, դարչնագույն անգորով պատած և փայլեցրած (դամբ. № 40): Այն կարող է նախատեսված լինել գնդաձև հատակ ունեցող անոթների համար: Այդպիսի հենակներ հայտնաբերվել են Արտաշատի I բլրի պեղումներից:

Հենակներից երկրորդը ներձկված մեջք ունի, մի կողմն ավելի նեղ է, քան մյուսը (տախտ. XVI,⁶, նկ. 11,¹, բարձր. 13 սմ, տր. 21, 25 սմ, դամբ. № 22): Երկու կողմից պսակներին արված են ատամնաձև զարդեր: Մակերեսը անփայլ է, պատած դեղնականաչավուն, տեղ-տեղ կարմիր անգորի հետքերով: Վերջինս նախատեսված է ավելի սուր հատակով անոթների համար:

Հենակները նույնպես իրենց նախատիպերն ունեն ավելի վաղ շրջանի մեջ: Նման խորը հենակներ հայտնի են Արդիշտիխինիլից⁷³, աքեմենյան շրջանի Իրանից⁷⁴, հելլենիստական շրջանի ԹԵԼ Հալաֆից⁷⁵, Աթենքի Ագորայից⁷⁶, Նիմրուդից⁷⁷, որը ձևով ու չափերով ձայնակցում է Արտաշատի հենակի հետ:

Արտաշատի հենակները պատկանում են մ. թ. ա. I—մ. թ. I դարերին:

Դամբարանային խեցեղենի մեջ շատ սովորական են խոհանոցային անոթները: Դրանք թուփ կամ դարչնագույն խոշորահատիկ կավից, հիմնականում ձեռքով պատրաստված անոթներ են (տախտ. X,², XVIII,^{1,2,5}, նկ.

⁷¹ А. А. Мартиросян, Раскопки Аргиштихинили, СА, 1967, № 4, рис. 5; նույնի, Аргиштихинили, рис. 64.

⁷² H. S. Robinson, նշվ. աշխ., տախտ. 4, F86, տախտ. 7, g 121.

⁷³ А. А. Мартиросян, Раскопки Аргиштихинили, рис. 5; նույնի, Аргиштихинили, рис. 63.

⁷⁴ R. Ghirshman, Village Perse-Achéménide, Paris, 1954, pl. XXX, g.s. 1212.

⁷⁵ B. Hrouda, Tell Halaf, Taf. 70, 7, Taf. 73, 97.

⁷⁶ H. A. Thompson, նշվ. աշխ., նկ. 76, D64.

⁷⁷ David and Joan Oates, նշվ. աշխ., տախտ. XXV, 9.

⁷⁰ H. S. Robinson, նշվ. աշխ., տախտ. 60, F4.

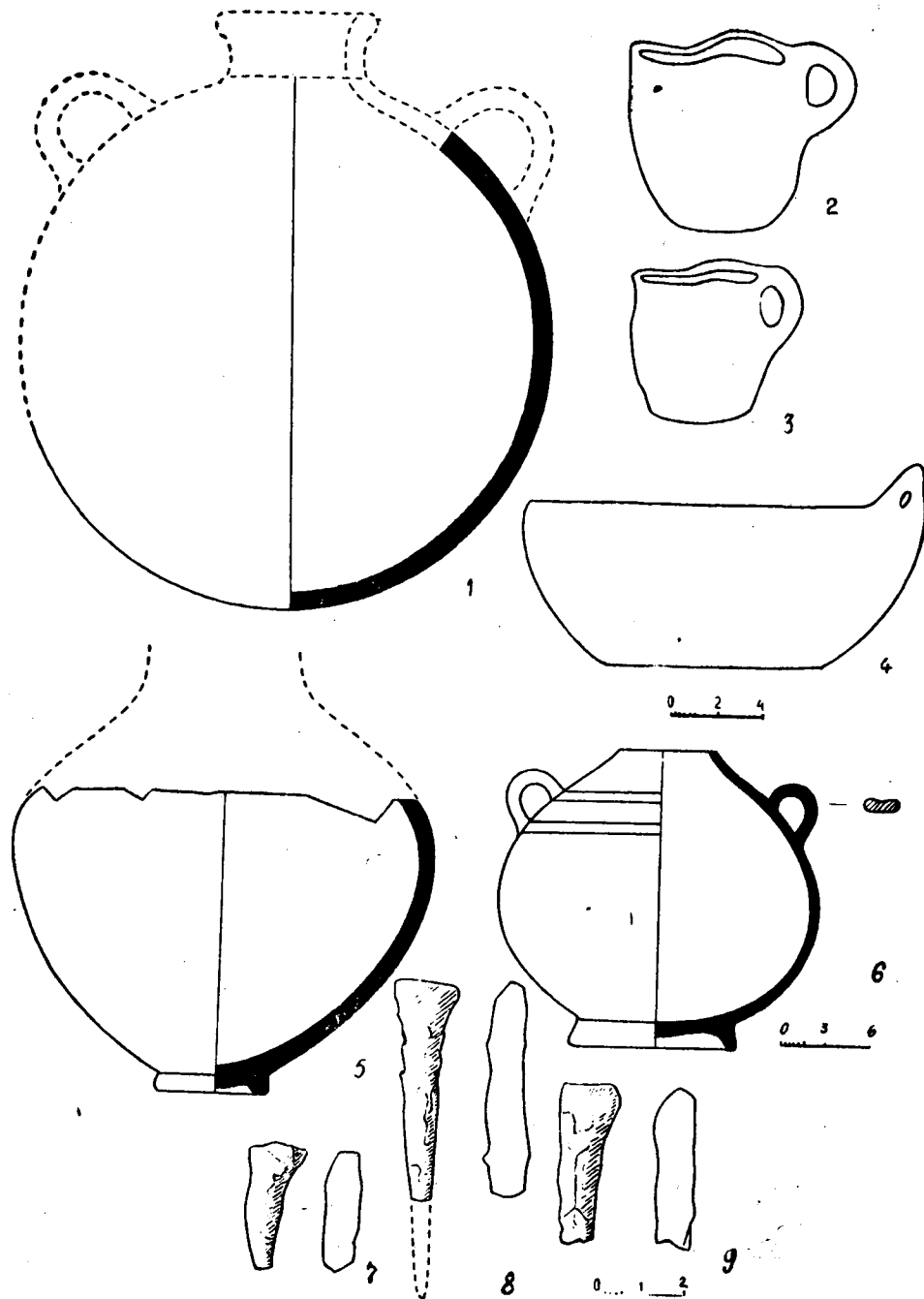

Նկ. 45. 1—դամբ. № 62, 2—4—դամբ. № 74, 5—դամբ. № 64, 6—9—դամբ. № 60

3,4, 4,1, 11,5, 15,5, 17,1, 33,12, 13, 50,1, դամբ. № 12, 19, 24, 30, 32, 51), ուռուցիկ կամ քիչ ձգված իրանով, ցածր վզով, դուրս թեքված պսակով, լայն հարթ հատակով: Հաճախ ունենում են տափակ, կլորավուն կամ աղեղնաձև կանթ, ամրացված պսակին և ուսերին (բարձր. 19—35 սմ, պս. տր. 14—26 սմ, հատ. տր. 15—18 սմ): Մակերեսն անփայլ է, բացի մեկից, լինում են առանց անգորի կամ դարչնագույն ու կարմրավուն անգորով պատած:

Խոհանոցային անոթները, ընդհանրապես, վաղուց են հայտնի և նրանք գրեթե փոփոխության չեն ենթարկվել: Համենայն դեպս, հելլենիստական և մ. թ. առաջին դարերի խոհանոցային անոթների մեջ ոչ մի տարբերություն չի նկատվում և նույնիսկ դժվար է դրանք անշատել իրարից: Մ. թ. ա. I—մ. թ. II դարերի ճիշտ այդպիսի կճուճներ են հայտնաբերվել Արտաշատի բլուրների պեղումներից, Արմավիրից⁷⁸ (1969 թ., № 115), Գառնի⁷⁹ ամրոցի շերտերից և դամբարաններից (դամբ. № 122):

Արտաշատի խոհանոցային անոթները մ. թ. ա. I—մ. թ. II դարերով թվագրվող դամբարաններից են հայտնաբերվել:

Արտաշատի հարավարևելյան դամբարանադաշտից հայտնաբերված խեցեղենի մեջ մեծ թիվ են կազմում ճրագները (տրամագիծը 7—11 սմ, բարձ. 2—3 սմ), ունենում են կլորավուն կամ ուղղահայաց պատեր, պատրույզի համար արված փոքրիկ քթիկ (նկ. 8,9, 26,7, 33,3, 40,7, դամբ. № 13, 24, 32, 40, 42, 44) և պատրաստված են կոպիտ, պակաս խնամքով:

Այս ճրագները սովորական են Արմավիրի մ. թ. ա. I և Արտաշատի մ. թ. ա. I—մ. թ. II դարերի շերտերի համար: Դրանք համեմատած վաղ հելլենիստական շրջանի ճրագների հետ ավելի անխնամ են պատրաստված:

Մի շարք դամբարաններում ճրագների թիվն երեքից ավելի է, ուստի կարելի է ենթադրել, որ դրանք օգտագործվել են նաև իբրև ծխարաններ: Քանի որ ծխարանները եղել են նաև թաղման ծիսակատարության անհրաժեշտ մասը:

Մեծ հետաքրքրություն է ներկայացնում գլանաձև իրանով, շեշտված ուսերով, քիչ լայնացող վզով, զույգ գլանից բաղկացած երկկանթանի ամֆորան (տախտ. XVI,1, նկ. 51,1, պահպ. մասի բարձր. 77 սմ): Այն պատրաստված է դուրգի վրա, դարչնագույն սպիտակ մանր ավազախառնուրդով խիտ կավից, որի մեջ երևում են փայլարի հատիկներ: Մակերեսը պատած է թույլ կանաչին տվող անգորով:

Ամֆորաները ծառայել են հեղուկ և սորուն, հատիկային նյութեր պահելու և արտահանելու համար: Ուստի, դրանք հսկայական քանակությամբ արտադրվել են հունական աշխարհում և գաղութներում: Արտաշատի բլուրների պեղումներից հայտնաբերվել են ամֆորաների մի շարք բեկորներ: Դրանք վզի և անոթի պատերի և հատակի մասեր են, տարբեր տեսակի կանթեր, այդ թվում նաև զույգ գլանից բաղկացած: Կանթերից մի քանիսն իրենց վրա ունեն դրոշմներ: Ամֆորաները ներմուծված են մի քանի կենտրոնից, հիմնա-

⁷⁸ Գ. Ա. Տիրացյան, Արմավիրի 1973 թ. պեղումների նյութերից, էջ 175:

⁷⁹ «Гарни», V, стр. 38, рис. 14, табл. XXII, 6.

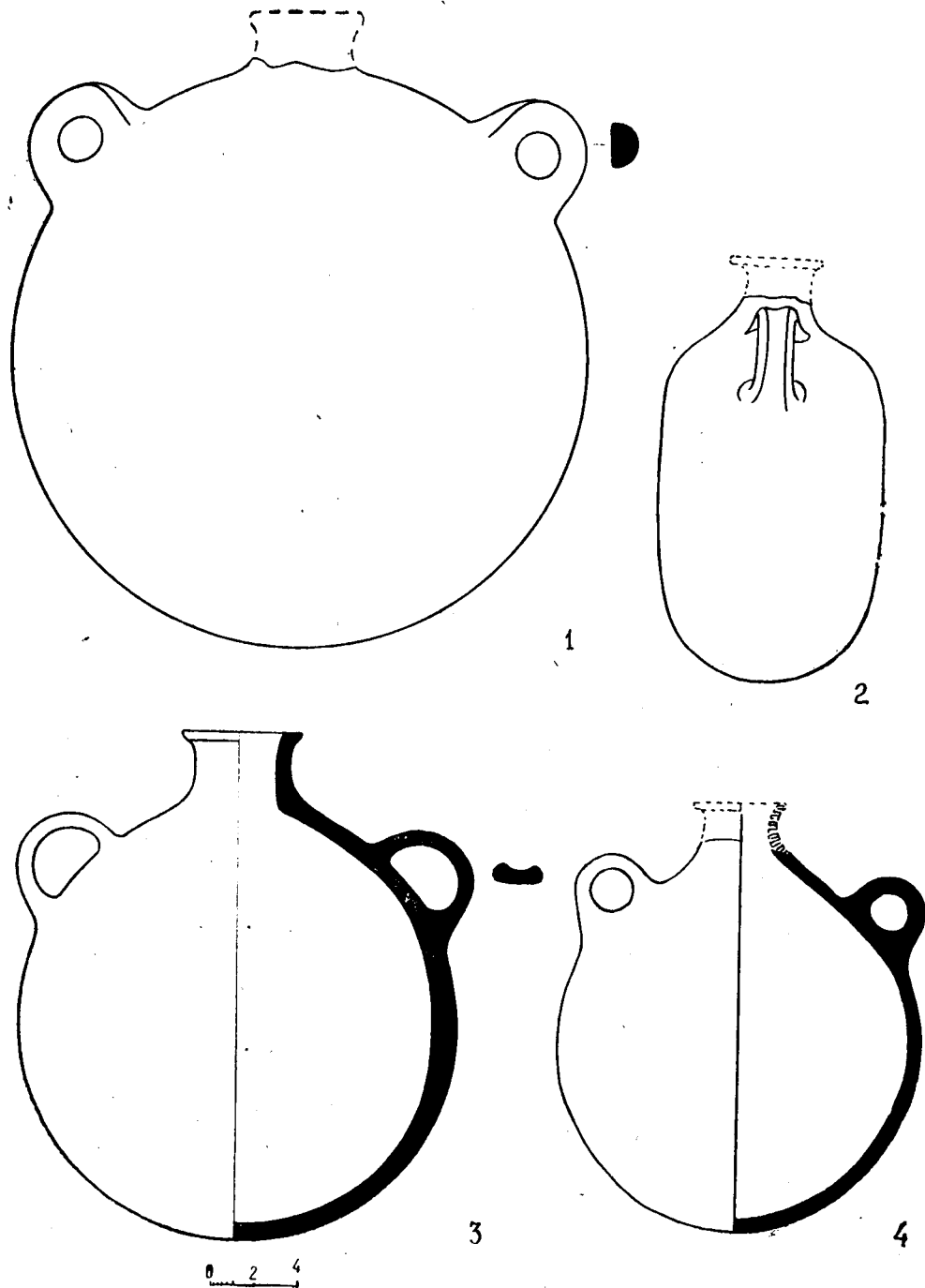

Նկ. 46. 1, 2, 4—դամբ. № 67, 3—դամբ. № 6X

կանում Հոռոսից⁸⁰: Հունական, միջերկրածովյան և փոքրասիական կենտրոնների խեցեղեն արտադրանքի ձևերն ու կավերը, և հատկապես ամֆորաները, բավականին լավ են ուսումնասիրված: Հայտնի է, որ երկզյան կանթերով ամֆորաներ գլխավորապես արտադրվել են Կոստում⁸¹, ինչպես և այլ կենտրոններում, որոնք շնչին շեղումներով հիմնականում կրկնում են Կոսի ամֆորաների ձևերը: Կոսի կավը հիշեցնում է Հոռոսի ամֆորաների կավը, տարբերությամբ, որ այն փոքր-ինչ ավելի է ավազ ու փայլար պարունակում⁸²: Արտաշատի ամֆորան իր երկար, ձգված իրանով, զույգ գլանից բաղկացած, քիչ վեր բարձրացող և ուղղահայաց իջնող կանթով ու կավի բաղադրությամբ աղերսվում է Կոսի⁸³ ու շրջանի ամֆորաների հետ և ամենայն հավանականությամբ ներմուծված է այնտեղից:

Այսպիսով, ինչպես տեսնում ենք, Հայաստանը սուևտրական կապեր է ունեցել նաև Միջերկրածովյան հունական կղզիների հետ: Հոռոսի հետ աուևտրական կապեր հաստատված էին դեռևս ուրարտական շրջանից: Հոռոսից են ներմուծված Կարմիր բլուրում 1935 թ. հայտնաբերված⁸⁴ կանացի ֆիգուր պատկերող սկահակի վերին մասը և ալաբաստրի վիզը: Հելլենիստական շրջանում լայնորեն ծավալվեց աուևտուրը, որում մեծ դեր էին խաղում Միջերկրականի արևելյան շրջանի երկրներն ու քաղաքները, Պերգամոնը, Եգիպտոսը, Սիրիան, Սամոս կղզին, Հոռոսը և այլն: Սակայն աուևտուրը լայն թափ ստացավ հատկապես Հոռոսում, որը ոչ միայն արտահանում էր իր սեփական արտադրանքը, այլև միջնորդի դեր էր կատարում: Արտաշատի գյուտերը ցույց են տալիս, որ Հոռոսի աուևտրական շրջանակի մեջ ընդգրկված է եղել նաև Հայաստանը:

Հելլենիստական շրջանում աճեց նաև Կոսի աուևտրական կշիռը, որը մեծ չափով գինի էր արտահանում: Բոսֆորի այդ շրջանին վերաբերող շերտերում մեծ քանակությամբ Կոսի ամֆորայի բեկորներ են հայտնաբերվել⁸⁵: Ըստ Մ. Զարդարյանի, Հոռոսից հետո Հայաստան ներմուծված ամֆորաների թվով երկրորդը Կոսն է: Հետաքրքիր է, որ Արտաշատում հոռոսյան համարվող ամֆորաների բեկորները հիմնականում հանդես են գալիս մ. թ. ա. II—I դարերի շերտերից, իսկ մ. թ. ա. I դ. վերջերից սկսած և մ. թ. I—II դարերին վերաբերող շերտերում հանդիպող ամֆորաներից ավելի շատ են Կոսից ներմուծվածները:

Արտաշատի ամֆորայի տիպի անոթները հանդիպում են մ. թ. ա. I—մ. թ. II դարերում: Այդորինակ անոթները հայտնաբերվել են անտիկ աշխար-

⁸⁰ М. Зардарян, Амфоры из раскопок Арташата, ИФЖ, 1977, № 1, стр. 266—272.

⁸¹ И. Б. Зеест, К вопросу о торговле Неаполя и ее значении для Боспора, МИА, № 33, М., 1954, стр. 74.

⁸² И. Б. Зеест, Керамическая тара Боспора, МИА, № 83, Москва, 1965, стр. 25.

⁸³ И. Б. Зеест, К вопросу о внутренней торговле Прикубанья с Фанагорией, МИА, № 19, Москва, 1951, стр. 109; И. Б. Зеест, Керамическая тара Боспора, стр. 24—25, 104—106.

⁸⁴ Р. М. Джанлоадян, О трех образцах стекла из Кармир-блур, СА, 1964, № 1, стр. 307 и сл., рис. 1, 3, 5, 6; Б. Б. Пиотровский, Кармир-блур, III, Ереван, 1955, стр. 51, табл. II, 10, 11.

⁸⁵ И. Б. Зеест, Керамическая тара Боспора, стр. 25.

հի մի շարք վայրերում՝ Բոսֆորում⁸⁶, Իտալիայում, Աթենքում⁸⁷ և այլուր: Արտաշատի ամֆորան ձայնակցում է Աթենքի ագորայի ամֆորայի հետ, որը թվագրվում է մ. թ. I դ. կեսով II դարի սկզբով և Վ. Գրեյսի⁸⁸ Կոսի համարած, մ. թ. I դարին պատկանող ամֆորայի հետ: Արտաշատի ամֆորան Տրայանոս կայսեր արժաթյա դրամով և ուղեկցող ապակյա ու կավե անոթներով ճշտորեն թվագրվում է մ. թ. II դարի սկզբով⁸⁹:

Ուշադրության արժանի է գնդաձև, քիչ ձգված իրանով, կլոր հատակով, դուրգի վրա պատրաստված անոթը, որի վերին մասը ուսերից թերի է, պահպանվել է կանթի հիմքը (տախտ. XVII,3, նկ. 3,1, պահպ. մասի բարձր. 37 սմ, դամբ. № 12): Դժվար է ասել, նա ունեցել է մի կանթ, թե եղել է երկկանթանի, քանի որ կանթի դիմացի հատվածը նույնպես պահպանում է: Մակերեսն անփայլ է, պատած՝ դեղնականաչավուն քսուքով, որի վրայից անցնում է երկու կարմիր գոտի: Նման անոթներ ընդհանրապես քիչ են: Միակ սափորը գտնվել է Արտաշատի VII բլրից, որը միկանթանի է, նույն մշակումով և հայտնաբերվել է մ. թ. I—II դարերի շերտերից:

Հայաստանում գնդաձև իրանով անոթներ հայտնի են դեռևս ուրարտական շրջանից⁹⁰, սակայն մինչև առաջին դարերը նրանք այլևս չեն հանդիպում, համենայն դեպս մեզ հայտնի չէ: Սակայն հելլենիստական և պարթևական շրջանի կլոր հատակով անոթներ հայտնաբերվել են Նիմրուդից⁹¹, Տիգրիսի ափի Սելևկիայից⁹², Թել Հալաֆից⁹³ և այլ վայրերից⁹⁴: Հայաստանում դրանք գոյատևում են մինչև VII դարը: Այդ ժամանակաշրջանի մի անոթ գտնվել է Դվինից: Արտաշատի սափորը հարակից նյութերով թվագրվում է մ. թ. I դարով:

Մեծ խումբ են կազմում կարասները, որոնք դամբարաններում օգտագործվել են տարբեր նպատակներով, թաղման, հացահատիկ, գինի և այլ ուտեստեղեն պահելու համար: Դրանք իրենց շափերով, ձևերով ու հարդարանքով բաժանվում են մի քանի ենթախմբերի:

Առաջին խումբը հարթ հատակով, հելլենիստական շրջանից եկող ձևերի շարունակությունն է, այսինքն՝ աստիճանաբար լայնացող, վերին մասում ուռուցիկ իրանով, որոնք ունեն հելլենիստական կարասների բնորոշ թիք, լայնացող, հորիզոնական կտրած (նկ. 6,2, 25,1, 28) կամ կլորավուն պսակներ (նկ. 28,2): Մակերեսներն անփայլ են, առանց անգորի կամ դարչնագույն,

դեղնականաչավուն քսուքով պատած (բարձր. 90—115 սմ, պս. տր. 30—40 սմ, հատ. տր. 20—25 սմ): Սրանց կողքին հանդես են գալիս կարասներ, որոնք հորիզոնական կտրված պսակների վրա ունեն ռելիեֆ լայն դատի կամ կողքից արված ակոսավոր գոտի, իսկ տակից՝ ատամնավոր զարդ: Այս կարասները, սովորաբար, քիչ ավելի ուռուցիկ են լինում և ուսին ու փորին ունենում են պարանաձև ռելիեֆ՝ դոտի (տախտ. IV,3, բարձր. 110 սմ, պս. տր. 35—40 սմ, հատ. տր. 25—26 սմ):

Կարասների այս ձևերը մեծ քանակությամբ հանդիպում են բլուրների պեղումներից, որոնք տալիս են նաև մի շարք հետաքրքիր այլ ձևեր ևս:

Արտաշատի վերոհիշյալ կարասների ձևերը հանդիպում են Հայաստանի մ. թ. I—III դարերի գրեթե բոլոր հուշարձաններում, Գառնիում, Վաղարշապատում և այլուր:

Կարասների մյուս խումբը ավելի միատարր է: Դրանք ունեն ձգված տեսք դեպի դուրս լայնացող կլորավուն պսակ և արտահայտվող սուր նստուկ (նկ. 17,2, 31,5, 50,2, բարձր. 100—110 սմ, պս. տր. 30 սմ, հատ. տր. 3—7 սմ): Սուր նստուկով, տարբեր շափերի, կարասներ մեծ քանակությամբ հայտնաբերվել են մ. թ. I—III դարերի շերտերից: Ինչպես վերը հիշատակեցինք, այդպիսի կարասներ հայտնաբերվել են Վաղարշապատում, Գառնիում:

Սուր նստուկով անոթներ կան ուրարտական և հաջորդ շրջաններում, բայց այն տարածում է ստանում մ. թ. առաջին դարերում: Դրանցից, նեղ իրանով, բարձր, ավելի սուր նստուկներով կարասները II դարի երկրորդ կեսից վաղ չեն հանդիպում: Վերջիններիս տիպը ամբողջ անտիկ աշխարհում հանդիպում է II դարից հետո:

Երրորդ խումբը, ձվաձև կամ ձգված, գրեթե զլանաձև իրանով փոքր կարասներն են, որոնք ունեն կլոր հատակ, դուրս լայնացող ձևավոր նեղ պսակ (նկ. 4,5, դամբ. № 10, 12, արևմտյան դամբարանադաշտ, դամբ. № 69, տախտ. XVII,4, նկ. 47,4): Դժբախտաբար, դրանցից ոչ մեկն ամբողջական չէ, և ճիշտ շափերը դժվար է վերականգնել (պահպ. մասի բարձր. 72 սմ, 36 սմ, 47 սմ, պս. տր. 15 սմ):

Կարասներից մեկի մակերեսին շաղանակազույն անգոր է քսած, փայլեցրած, իսկ մյուս երկուսը պատած են կարմիր և դեղնականաչավուն անգորով և անփայլ են: Արևմտյան դամբարանադաշտից գտնված կարասի ուսին կա երկու զույգ զուգահեռ գոտի: Բացի կլոր հատակով վերոհիշյալ սափորներից, Արտաշատի բլուրների պեղումներից փոքր կարասներ չեն հայտնաբերվել: Միակ այդպիսի անոթը հայտնաբերվել է Հացավանից, որը ձևով ու շափերով ձայնակցում է Արտաշատի արևմտյան դամբարանադաշտից գտնված կարասի հետ (նկ. 47,2):

Այդպիսիք գտնվել են Նիմրուդից⁹⁵ (հելլենիստական), որը նույնպես ձևավոր ու զարդերով ձայնակցում է Արտաշատի վերոհիշյալ կարասի հետ, Տիգրիսի ափի Սելևկիայից⁹⁶ (մ. թ. I—II դդ.):

⁹⁵ M. E. L. Mallowan, Nimrud and its Remains, fig. 279.

⁹⁶ N. C. Debevoise, նշվ. աշխ., տախտ. 95.

⁸⁶ Նույն տեղում, էջ 30—31:

⁸⁷ H. S. Robinson, նշվ. աշխ., տախտ. 19 M-13.

⁸⁸ V. Grace, Amphoras and the ancient Wine trade, Princeton, New Jersey, 1961, fig. 60.

⁸⁹ M. Зардарян, նշվ. աշխ., էջ 269, տախտ. I,8, II, 7A,8A.

⁹⁰ A. A. Мартиросян, Город Тейшебаини, Ереван, 1961, стр. 122, рис. 51.

⁹¹ M. E. L. Mallowan, Nimrud and its Remains, vol. II, London, 1966, fig. 279; David and Joan Oates, նշվ. աշխ., տախտ. XXV, 11,12:

⁹² N. C. Debevoise, նշվ. աշխ., նկ. №№ 85, 95, 175, 184, 248; Antonio Invernizzi, The Excavations at Tell Umayr, Mesopotamia, I, 1966, Torino, fig. 14.

⁹³ B. Hrouda, Tell Halaf, Taf. 59,82,92,103

⁹⁴ H. S. Robinson, նշվ. աշխ., տախտ. 20, M-52.

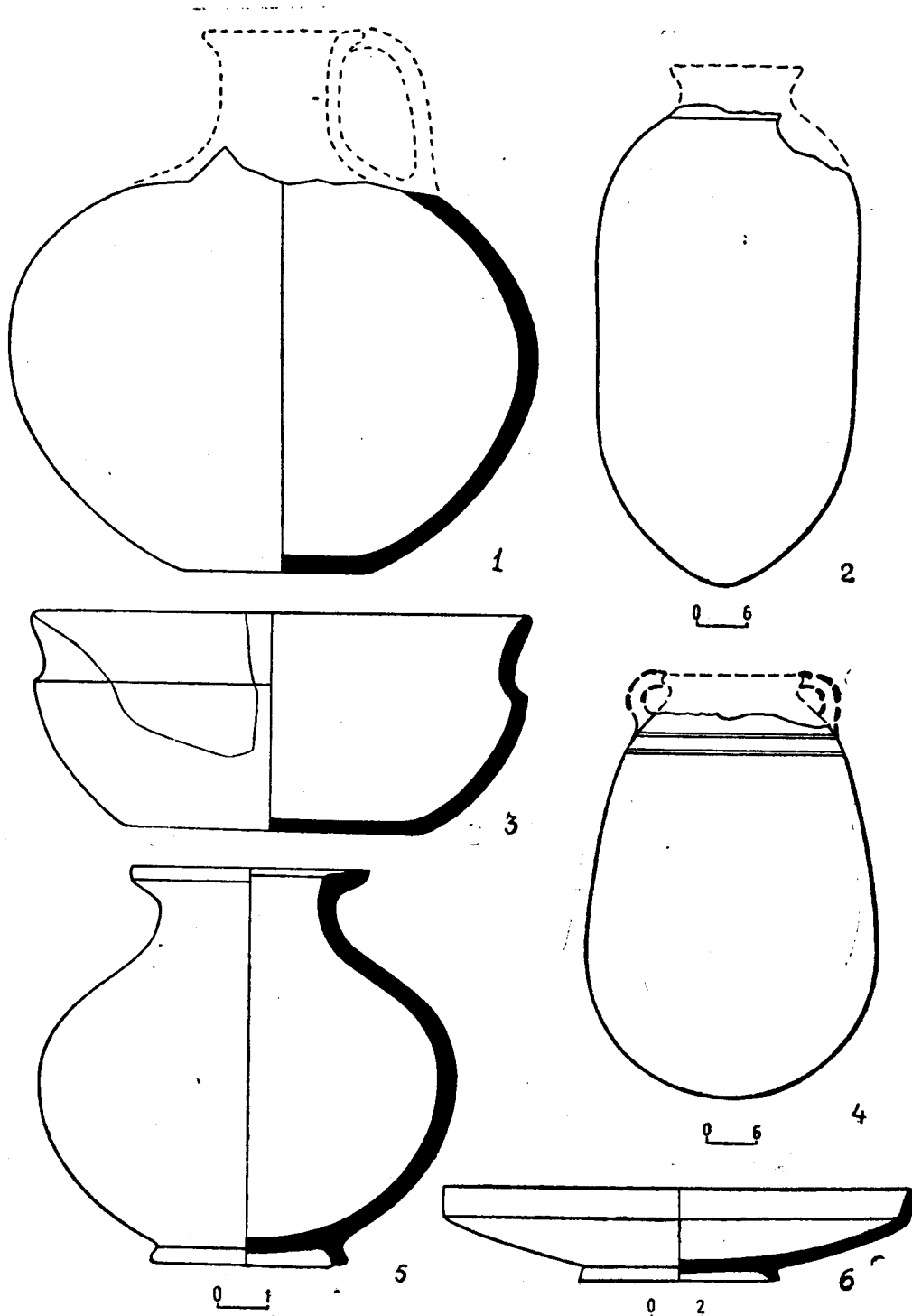

Նկ. 47. 1, 3—դամբ. № 65, 2—կարաս, Հացավանից, 4, 6—դամբ. № 69, 5—արևմտյան դամբարանադաշտից

Արտաշատի կլոր հատակով կարասները, ուղեկցող մյուս նյութերով, իրենց մշակումով պսակի ձևով, պատկանում են մ. թ. I—II դարերին:

Այսպիսով, քննությունը ցույց է տալիս, որ մ. թ. ա. I դարում, Հայաստանում նկատվում է հելլենիստական շրջանի խեցեղործության ավանդների աստիճանական մարում, որը շարունակվում է մ. թ. առաջին դարերում: Այսինքն, ավելի ու ավելի սակավ են դառնում բազմագույն, գեղեցիկ զարդերով ձևավորված, մակերեսները խնամքով փայլեցված կավանոթները: Դրանք ավելի անփուլթ են պատրաստված, փայլեցված են միայն զարդանախշերը, դրանք ավելի շեշտելու նպատակով կամ ուղղակի անփայլ են: Մշակման այս եղանակը աստիճանաբար դառնում է գերակշռող: Սկսվում է տարածվել դեղնականաչավուն և դեղնավուն քուրքը, որը I—IV դարերում դառնում է իշխող: Մյուս կողմից, Արևելքում, հռոմեական տիրապետության հաստատման հետ միասին, մուտք է գործում կարմիր լաբավոր շքեղ խեցեղենը, որի օրինակով սկսում են իրեն պատրաստել նաև տեղերում: Հայաստանում երևան են գալիս լաբանման կարմիր և դարչնագույն անգորով պատած, փայլեցրած անոթներ կամ անփութորեն, անհավասար քսած, հոսեցրած, լաբ հիշեցնող անգորով անոթներ, որն արված է անոթը թրծելուց հետո: Այնուհետև անհետանում են հելլենիստական խեցեղենի որոշ ձևեր (իլիկաձև ունգվենտարիաներ, փիալաներ, կիսագնդաձև և կիսաձվաձև թասեր և այլն), և հանդես են գալիս նորերը (բաժակներ, զավաթներ, սկուտեղներ, ափսեներ, սրվակներ և այլն):

Ընդհանրապես կարմիր և դարչնագույն անգորով պատած, փայլեցրած խեցեղենը, որը I—II դարերում բավականին տարածված էր, III—IV դարերում խիստ պակասում է: Ավելի տիրապետող է դառնում անփայլ խեցեղենը, որը հաճախ առանց անգորի է:

Ավանդական փորագիր զարդերով խեցեղենը, որը հելլենիստական շրջանում գրեթե մոռացության էր մատնվել, պարթևական և հռոմեական խեղեցեցեցի ազդեցության տակ, նորից աշխուժանում է: Այժմ կավանոթները, բացի անփութորեն կատարված գունավոր հարդարանքից, ունեն նաև տարբեր հնարքներով արված զարդեր: Ռելիեֆ գոտիներ, որոնք երբեմն ունեն մատով արված ատամնաձև, պարանաձև զարդեր, սանրով արված ալիքաձև և այլ գոտիներ, դրոշմելու եղանակով արված պայտաձև, եռանկյունաձև, անվաձև, կենաց ծառի և այլ տեսակի զարդագոտիներ: Կավանոթների պսակները, ի տարբերություն հելլենիստական խեցեղենի գունավոր զարդերի, հարդարված են ռելիեֆ և ակոսավոր գոտիներով, մատներով արված ալիքաձև և այլ զարդերով:

Այլ է նաև թասերի, ափսեների և մյուս բաց անոթների ներսի հարդարանքը: Գունավոր զարդերը այստեղ ևս փոխարինվում են փորագիր տարբեր օրնամենտներով: Հաճախ հատակն անջատվում է փորագիր և ռելիեֆ գոտիներով, որոնց մեջ կենտրոնում երբեմն ակոս է արվում:

Մ. թ. առաջին դարերում փոփոխության են ենթարկվում կանթերը: Ներկայումս, բացի երկայնքով ներձկված կանթերից, հանդիպում են ժապավենաձև, կտրվածքում կլոր, հնատիպ, խուլ կանթեր, հորիզոնական կպցրած և

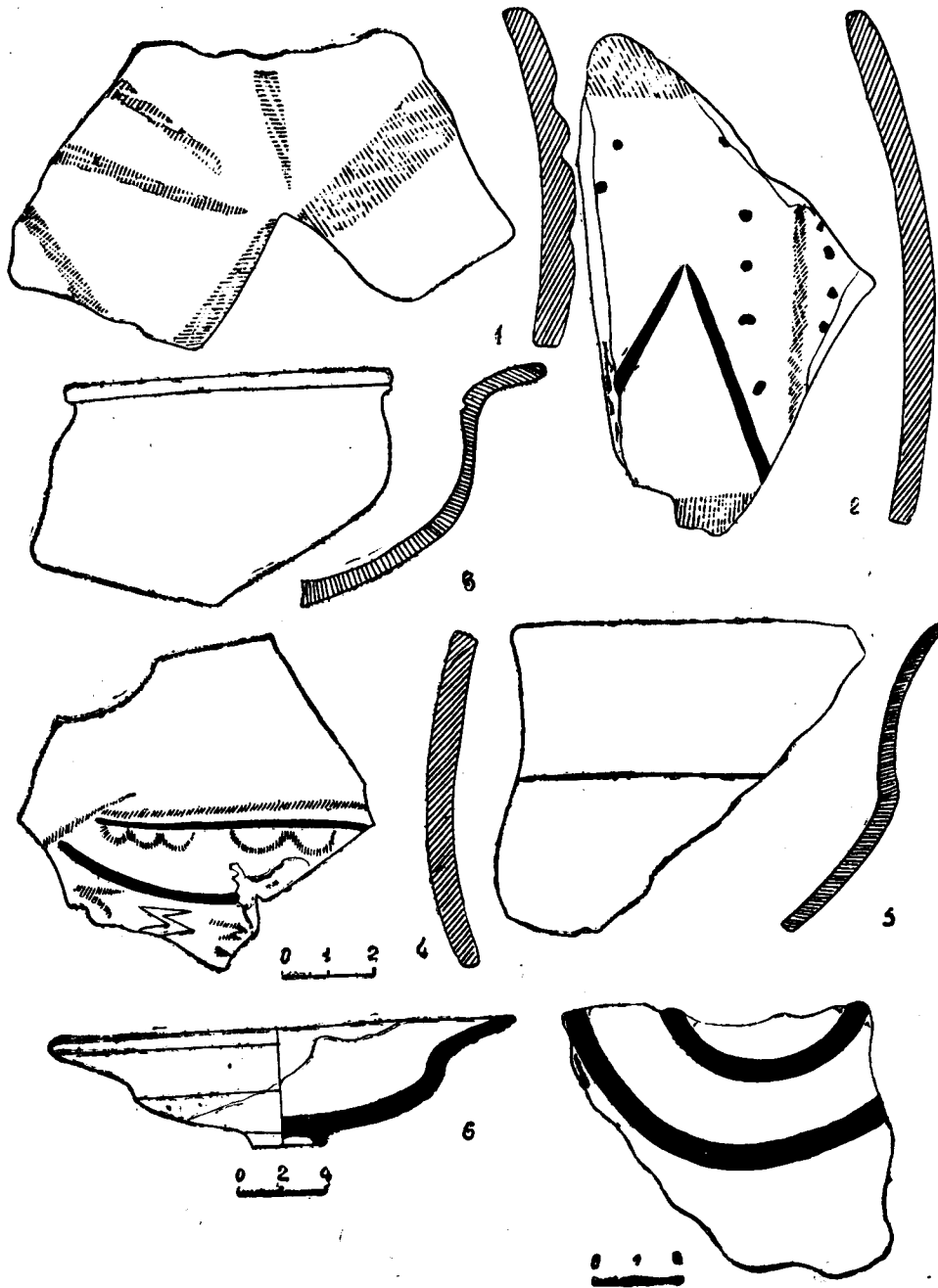

Նկ. 48. 1—7—Արեւմտյան դամբարանադաշտից

այլն: Ուրրուն մեկ կամ մի քանի գլանից բաղկացած կանթերը, որոնք գալիս են ուշ հելլենիստական շրջանից, շարունակվում են նաև մ. թ. առաջին դարերում:

Հելլենիստական շրջանում հանդես եկած օղակաձև ոտքերը լայն տարածում են ստանում այս շրջանում, երևան են գալիս կլոր և սուր նստուկները:

Այսպիսով, մ. թ. առաջին դարերի խեցեգործները, հին ավանդական ձևերը շարունակելուց և զարգացնելուց բացի, ստեղծում են նոր ձևեր: Այդ շրջանի խեցեղենը ձեռք է բերում ժամանակաշրջանի ոգուն ու պայմաններին համապատասխան նոր հատկանիշներ: Այս ամենի վրա իրենց ազդեցությունն են թողնում նաև ջնարակած խեցեղենն ու ապակին:

Ինչպես տեսնում ենք, դամբարանային խեցեղենը, որը սերտորեն կապված է Արտաշատի բլուրների խեցեղեն արտադրանքի հետ, հնարավորություն է տալիս հետևելու մ. թ. առաջին դարերի խեցեղենի զարգացման ընթացքին և ուղղությունը, ճշտելու նրա ժամանակագրությունը, որն իր հերթին օգնում է որոշելու, նույն դարերի, մյուս հնագիտական նյութերի թվագրությանը, վերահանելու առևտրատնտեսական կապերն ու փոխազդեցությունները:

3. ԶՆԱՐԱԿԱՆ ԽԵՑԵՂԵՆ

Տակավին դժվար է ասել, թե ինչպես, երբ և որտեղ է կատարվել ջնարակի գյուտը: Զնարակը ապակու բարակ շերտ է, որը բաղկացած է նույն կվարցի և կալաքարի խառնուրդից և ապակուց տարբերվում է միայն խառնուրդի տոկոսային հարաբերությամբ, պատրաստման եղանակով ու նշանակությամբ, այսինքն՝ այն օգտագործվում է ուրիշ նյութեր ծածկելու նպատակով, ինչպես թրծելուց առաջ, այնպես էլ հետո: Զնարակած անոթների համար ընտրում էին հատուկ, հնարավորին չափ մաքուր կավեր, որպեսզի խեցին թրծելիս միացությունների մեջ չմտնեի ջնարակի հետ: Հակառակ դեպքում ջնարակը կլինեի անհարթ և ճաքերով: Մեծ մասամբ ընտրվում էր բաց գույնի կավ, որպեսզի անոթները ունենային թափանցիկ տեսք, ըստ որում, այդ նպատակով անոթի մակերեսը պատում էին ջնարակի մի քանի շերտով¹: Այնուհետև լավ ծեծած կվարցի և կալաքարի խառնուրդից պատրաստված թանձր շփոթը քսում էին խեցեղեն իրերի մակերեսին, ապա թրծում: Թեղ-Ամարնայում գտնված սեպագրերի մեջ պահպանվել է կավամանները ջնարակելու բաղադրատոմսը²:

Զնարակը լինում է երկու տեսակ՝ կապարային և կալաքարի: Կապարայինը ավելի ցածր ջերմաստիճանի տակ է հալվում և ավելի լժվ է պահպանվում, իսկ կալաքարինը պահանջում է համեմատաբար բարձր ջերմաստիճան և շուտ է քայքայվում: Ուսումնասիրությունը ցույց է տալիս, որ և՛ մեկը, և՛ մյուսը օգտագործվել են ջնարակած խեցեղեն արտադրող շատ կենտրոններում, բայց կալաքարինը միշտ եղել է գերակշռող:

Անտիկ շրջանի ջնարակը իր բաղադրությամբ շատ քիչ է տարբերվում ապակուց, ուստի նրա գույնն էլ պայմանավորված է զանազան մետաղական

¹ R. J. Forbes, Studies in ancient Technology, vol. V, Leiden, 1957, pp. 111, ff.

² Նույն տեղում, էջ 132:

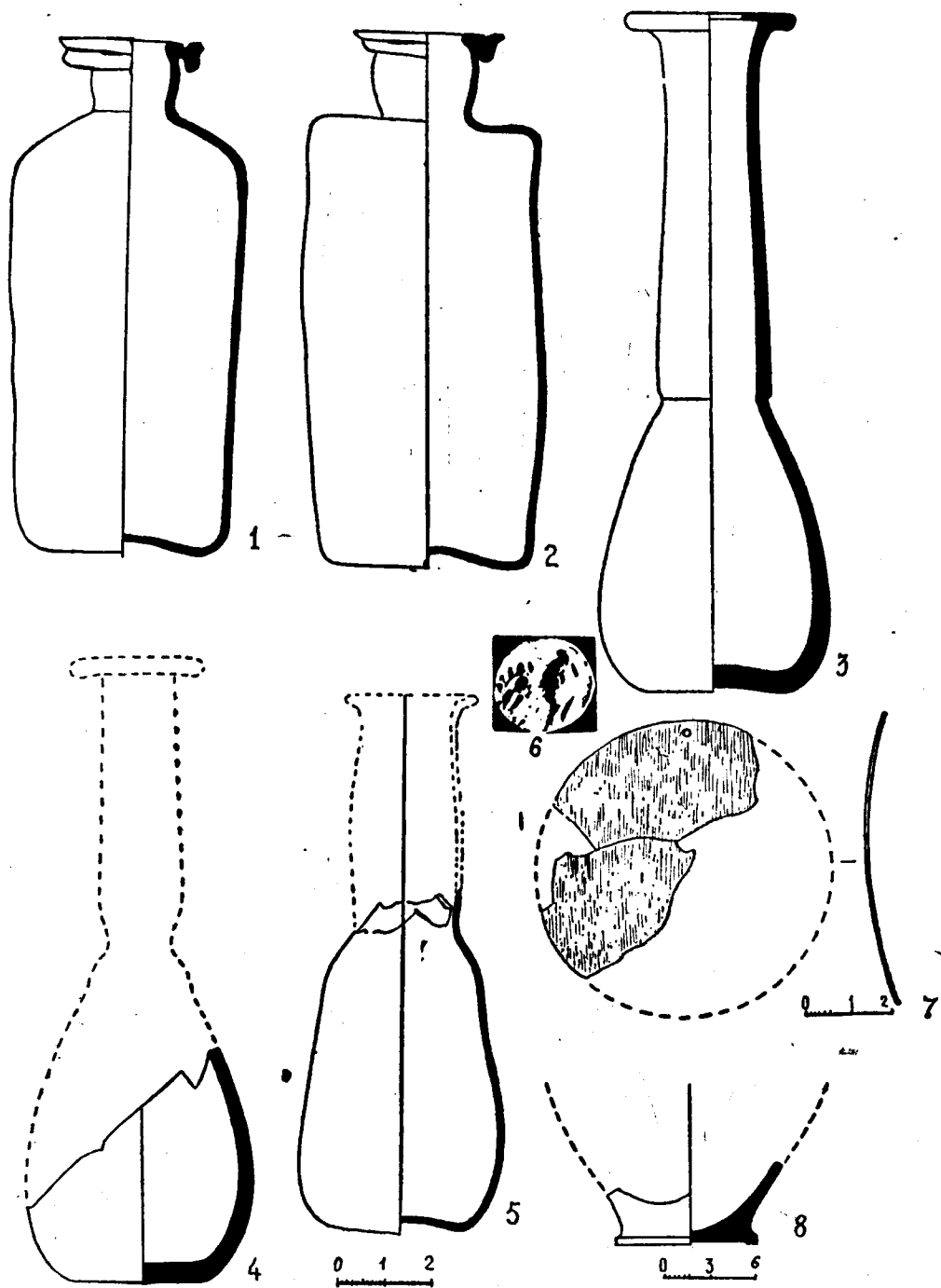

Նկ. 49. 1, 2—դամբ. № 75, 3, 4, 5, 8—արևմտյան դամբարանադաշտից, 6, 7—դամբ. № 80

օբսիդների տարբեր հարաբերությունները: Ամենատարածված գույներից են կանաչը, կապտականաչավունը և դեղնավունը, որոնք բնորոշ են եղել Միջագետքի, Եգիպտոսի, Իրանի և Հնդկաստանի³ ջնարակած խեցեղենին:

Ջնարակած խեցեղենի մասսայական արտադրությունը սկսվեց պարթևական շրջանում, մ. թ. ա. I և մ. թ. I դարերում: Հիշյալ ժամանակաշրջանում ջնարակած խեցեղեն էին արտադրում Իտալիայից և Գալիայից մինչև Հնդկաստան ու Չինաստան⁴: Այնուհանդերձ ջնարակած խեցեղենի արտադրության գլխավոր օջախները Միջերկրականի արևելյան ափերին էին, Փոքր Ասիան, Սիրիան, Միջագետքը, որտեղ հենվելով նախորդ շրջանների արհեստագործության կուտակած փորձի վրա ջնարակած խեցեղենի արտադրությունը բարձր զարգացման հասավ⁵:

Անդրկովկասում ևս ջնարակած ուլունքները հայտնի են միջին բրոնզի շրջանից, սակայն անոթները ավելի ուշ են հանդես գալիս, մ. թ. ա. IX դարից հետո:

Ընդհանրապես, Հայաստանի մ. թ. ա. IX—VI դարերի անոթների ջնարակները ցածրորակ են, մակերեսները անհարթ ու շատ բարակ, հավանաբար դրանց մի մասը պատրաստվել է Հայաստանում: Օրինակ, Մեծամորում հայտնաբերված արտադրական խոտանի հետքերը, ապակուց և մածուկից պատրաստված ուլունքները, ջնարակած բազալտի և ուլունքների գյուտերը ենթադրել են տալիս, որ դրանք արտադրվել են տեղում: Սպեկտրալ անալիզը ցույց է տալիս, որ ինչպես ջնարակի, այնպես էլ ապակու և մածուկի գույնը պայմանավորված է պղնձի խառնուրդով: Ապակու և ջնարակի համար գլխավոր ելանյութ է ծառայել կվարցը⁶:

Հայաստանում, մ. թ. ա. V—II դդ. հուշարձաններում ջնարակած առարկաների գյուտերը էսիզոդիկ բնույթ են կրում, իսկ մ. թ. ա. I—մ. թ. III դարերում ջնարակած խեցեղենի արտադրությունը տարածում է ստանում:

Վրաստանում⁷ և Ադրբեջանում մ. թ. ա. V—I դդ. հուշարձաններում ջնարակած խեցեղեն դեռևս չի հանդիպում: Այն երևան է գալիս միայն մ. թ. առաջին դարերում, ըստ որում ոչ մեծ քանակությամբ:

Հայաստանում մ. թ. ա. I—մ. թ. III դդ. ջնարակած խեցեղեն հայտնաբերվել է Արմավիրից⁸, Արտաշատից, Գառնիից, Սիսիանից և այլ վայրերից:

³ N. Toll, The Green glazed pottery, p. 31—32; A. Лукас, Материалы и ремесленное производство древнего Египта, М., 1958, стр. 256.

⁴ J. Marshall, Taxila, Cambridge, 1951, p. 408; A. Lucas, Glazed ware in Egypt, India and Mesopotamia, The Journal of Egyptian archaeology, vol. XXII, part II, London, 1936, p. 143; A. Лукас, Կշմ. աշխ., էջ 256.

⁵ M. Rostovtzeff, The Social and Economic History of the Hellenistic World, I, Oxford, 1941, p. 1010, pl. CVII—CVIII.

⁶ «Մեծամոր», էջ 71—73.

⁷ Н. Ф. Мамайшвили, Производство и потребление фаянса в средневековой Грузии, Автореф. канд. дисс., Тбилиси, 1970, стр. 5—6.

⁸ Գ. Ա. Տիրացյան, Արմավիրի պեղումները, 129, 1972, № 5, էջ 100—101, նույնի, Արմավիրի պեղումները, 129, 1974, № 12, էջ 62—63, նույնի, Արմավիրի պեղումները, 129, 1972, № 2, էջ 40.

Դրանք տարբեր շափերի ափսեներ են՝ սպիրտներ, պուլիկներ, ամֆորաներ, տափաշներ, երկկանթանի անոթներ և այլն:

Շատ կարևոր են հատկապես Արտաշատից հայտնաբերված հստակ շերտագրական պատկեր ունեցող ջնարակած խեցեղենի նմուշները, որոնք օգնում են թվագրելու նաև մյուս հուշարձանների նյութերը:

Արտաշատի դամբարանադաշտերից հայտնաբերված ջնարակած խեցեղենի նմուշները թեև քանակով մեծ չեն, սակայն նույնպես որոշակի հետաքրքրություն են ներկայացնում: Դժբախտաբար, դրանք բեկորային վիճակում են և միշտ չէ, որ հնարավոր է լինում վերականգնել անոթների սկզբնական տեսքը:

Ուշադրության արժանի է մուգ դեղնադարչնագույնին մոտեցող, սև ու սպիտակ ավազախառնուրդով մանրահատիկ կավից պատրաստված անոթի իրանի վերին մասի բեկորը: Նրա իրանի մասում կան ուղղահայաց առևակոսներ (նկ. 53, 1): Մակերեսը դրսից պատած է կանաչավուն հաստ ջնարակով, իսկ ներսից՝ ավելի բարակ թաղանթով: Անոթն ամբողջությամբ, օդի ազդեցությամբ գունափոխված, ծածկված է արծաթագույն իոդիդացիայով (հարավարևելյան դամբարանադաշտ, դամբ. № 43): Նման մի բեկոր գտնվել է արևելյան դամբարանադաշտից: Վերջինս պատրաստված է բաց դեղնավուն կավից, դրսից պատած է կապտականաչավուն (փիրուզագույն), ներսից երկնագույն ջնարակով: Վերոհիշյալ բեկորների ինչ տեսակ անոթի պատկանելը որոշելուն օգնում է Արմավիրում 1970 թ. գտնված կանթարոսը: Այն ակոսիկներով զարդարված կոնաձև իրան ունի, գեղեցիկ ձևավորված ոտք, դուրս լայնացող պսակ, տափակ կանթերը երկայնքով ներձկված են, պսակին ամրացված մասում, կանթերը երկու կողքերից ելուստներ ունեն: Արմավիրի⁹ անոթը պատրաստված է բաց դեղնավուն, սպիտակ ավազախառնուրդով կավից:

Արմավիրում գտնվել է ակոսավոր մակերեսով անոթի մի այլ բեկոր ևս, դարչնագույն ավազախառնուրդով դեղնավուն կավից պատրաստված, երկնագույն ջնարակով պատած (1971 թ., № 69):

Այս անոթներն արտաքին ձևով ու հարդարանքով մետաղյա անոթների ընդօրինակությունն են: Սրանց անմիջական զուգահեռները տակավին մեզ հայտնի չեն: Սակայն երկկանթանի և, ընդհանրապես, առևակոսներով զարդարված խեցեղեն անոթներ հանդիպում են սկսած մ. թ. ա. I հազարամյակի սկզբից: Ուրարուական երկկանթանի, ակոսիկներով հարդարված անոթ է հայտնաբերվել Արմավիրից¹⁰: Մետաղե և կավե մ. թ. ա. VI—II դարերի սպիրտներ հայտնի են Իրանում, Փոքր Ասիայում և Ադրբեջանում¹¹: Արմավիրից

⁹ Գ. Ա. Տիբացյան, Արմավիրի պեղումները, ԼՂԳ, 1972, № 2, էջ 40. Ժ. Գ. Խաչատրյան, Հայաստանի անտիկ շրջանի ջնարակած խեցեղենը, ՊՔԶ, 1977, № 3, էջ 186—187, աղ. II, 9:

¹⁰ Ժ. Գ. Խաչատրյան, Հայաստանի մ. թ. ա. VII—I դարերի խեցեղենի բնորոշ մի ձև, էջ 277, տախտ. II, 3:

¹¹ W. Culican, The Medes and Persians, London, 1965, fig. 3, 28, 47; P. Amandry, Argenterie Achéménide, Collection Helene Stathatos, III, 1963, p. 160—161, 262—266, 270—272; P. Amandry, Toreutique Achéménide, „Antike Kunst“, 2, 1959, տախտ. 221; С. М. Казиев, Из истории Кабалинского магала, ВИАКА, Баку, 1962, табл. Хз-5; И. И. Рзаев, Художественная керамика Кавказской Албании, Баку, 1964, рис. 10—15.

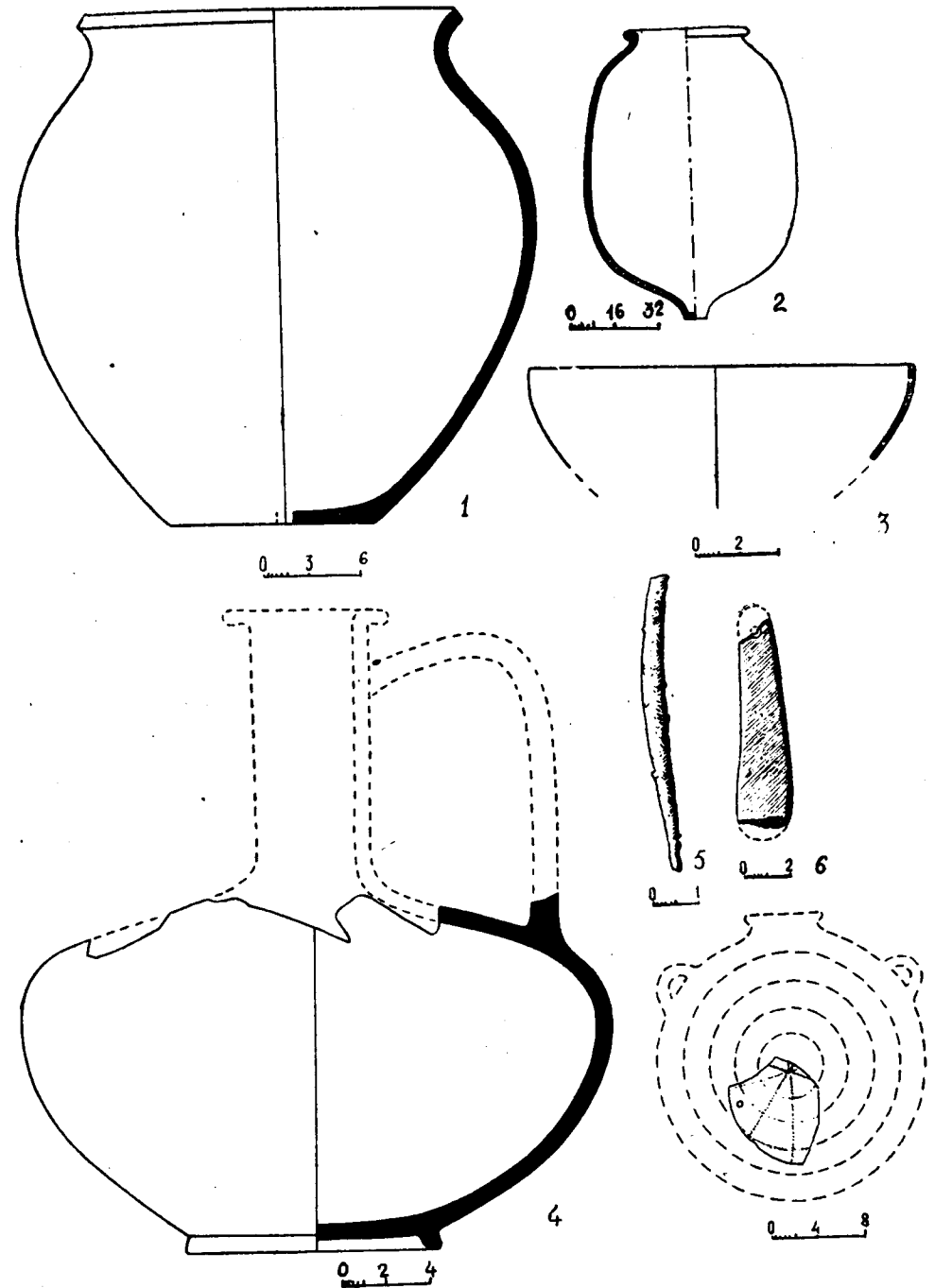

Նկ. 50. 1—դամբ. № 77, 2—դամբ. № 82, 3, 5, 6—դամբ. № 81, 4—դամբ. № 63, 7—արևմտյան դամբարանադաշտից

և Արտաշատից հայտնաբերվել են նաև ուշ հելլենիստական շրջանի ակոսիկներով անոթների բեկորներ և, ինչպես վերը նշեցինք, հարդարման այդ ձևը շարունակվել է նաև մ. թ. առաջին դարերում: Արմավիրի և Արտաշատի երկկանթանի անոթները հիշեցնում են նաև ուրարտական և աքեմենյան շրջանի, կանթերին ելուստներ ունեցող, սափորները: Նրանք շերտազրական և հարակից նյութերով թվագրվում են մ. թ. ա. I դարով:

Ջնարակած մյուս բեկորներից հետաքրքիր է բաց դեղնավուն, նրբախեցի կավից պատրաստված սկահակի ոտքը, որը երկու կողմից թերի է: Այն իր սպիտակին մոտեցող կավի գույնով և կաթնավուն բարակ հարթ ջնարակով նման է հախճապակու: Քանի որ ջնարակած խեցեղեն պատրաստող կենտրոններից սկահակներ դեռ չեն հայտնաբերվել, կարելի է ենթադրել, որ այն հելլենիստական խեցեղենի ջնարակի տարատեսակն է:

Ուշագրավ է Արտաշատի դամբարանադաշտից գտնված ջնարակած անոթի ներքին մասը: Այն ունի արտահայտվող օղակաձև ոտք, որն իր հղկվածությամբ, մշակված անկյունավոր ձևերով կատարելության է հասցված: Այն պատրաստված է դուրգի վրա դեղնավուն միասեռ կավից, իսկ մակերեսը պատած է փիրուզագույն ջնարակով (նկ. 53, 1): Անոթը մի անգամ ջնարակել են բարակ շերտով ներսից, խեցու ամրությունն ու անթափանցիկությունն ապահովելու համար, և նուրբ, հարթ բարձրորակ, լավ հալած ջնարակով պատել են դրսից (պահպ. մասի բարձր. 7 սմ, հատ. տր. 9, 5 սմ): Հավանաբար, այն ճիշտ նույնպիսի երկկանթանի սափորի ներքին մասն է, ինչպիսին հայտնաբերվել է VIII բլրից (նկ. 53, 5): Վերջինիս իրանն է պահպանվել, կանթերի հիմքով: Երկկանթանի նման ջնարակած անոթներ շատ են հայտնաբերվել Դուրա-էվրոպոսի դամբարաններից¹², որոնց մի մասը տարբերվում է ուսերին եղած փորագիր զարդերով, Ուրուկից¹³, որոնք ունեն համեմատաբար ցածր իրան և լայն հատակ: Արտաշատի VIII բլրի անոթը գտնվել է մ. թ. I—II դարերի շերտերից: Կարելի է ասել, որ նույն ժամանակին է պատկանում նաև դամբարանադաշտից գտնված սափորը: Այդ թվագրության օգտին են խոսում նաև վերը բերված զուգահեռները: Այն, հավանաբար, ներմուծվել է միջագետքյան կենտրոններից մեկից, շատ հնարավոր է Դուրա-էվրոպոսից, որտեղ այդ շրջանում զոլուկություն ունեցող ջնարակած խեցեղենի մասսայական արտադրություն:

Հաջորդը միկանթանի սափորի մասի բեկոր է (նկ. 53, 8): Այն, հավանաբար, եղել է քիչ տանձաձև իրանով, անկյունավոր, վերից վար ներձկված տափակ, փոքր կանթով: Անոթը պատրաստված է դուրգի վրա, կաթնագույն կավից, մակերեսը պատած է փիրուզագույն հաստ ջնարակով, որը հոսել է մինչև անոթի ներսը: Այն աղբրավում է Դուրա-էվրոպոսից գտնված ջնարակած սափորի¹⁴ հետ: III—IV դարերի ձգված, տանձաձև իրանով, բայց առանց ջնարակի սափորներ հայտնաբերվել են Գառնիից, Վերին Գետաշենից (ՊՊԹ

№ 2000/2), Մինդեչաուրից¹⁵, Ուրբնիսիցից¹⁶, Մցխեթից¹⁷ (ջնարակած մ. թ. II դ.), Տիգրիսի ափի Սելևկիայից¹⁸ և այլ վայրերից, սակայն Արտաշատի ջնարակած սափորը ավելի ուսուցիկ իրան ունի և վերոհիշյալ տանձաձև սափորների նախատիպն է: Այն, ամենայն հավանականությամբ, պատկանում է I—II դարերին: Իր հախճապակու տիպի կավի գույնով և վարպետությամբ կատարված ջնարակով հնարավոր է, որ այն նույնպես ներմուծված լինի Դուրա-էվրոպոսից:

Կարասային թաղումից հայտնաբերված փոքրիկ անոթը (վերին մասը չի պահպանվել) նույնպես պատրաստված է դուրգի վրա, դեղնավուն կավից և ունի թանձր պատեր (նկ. 53, 8): Իրանը տանձաձև է և ունի օղակաձև ոտք: Մակերեսը պատած է կանաչավուն բարակ ջնարակով (պահպ. մասի բարձ. 6 սմ, հատ. տր. 4, 4 սմ): Այն կիրառվել է իբրև օժանելիքի անոթ: Ճիշտ այդպիսի փոքր շափերի ջնարակած և հասարակ միկանթանի անոթներ հայտնաբերվել են Դուրա-էվրոպոսից¹⁹: Հավանաբար, Արտաշատի փոքր անոթը ներմուծվել է Դուրա-էվրոպոսից: Այն գտնվել է սուր նստուկով կարասի մեջ և պատկանում է մ. թ. I—II դարերին:

Ուշագրության արժանի են արտահայտվող ոտքով փոքր անոթների ներքին մասերը: Դրանցից առաջինը քիչ մեծ է երկրորդից, պատրաստված է ձեռքով, դարձնագույն սև ու սպիտակ ավազախառնուրդով կավից, երկու կողմից պատած է փիրուզագույն ջնարակով, որը անորակ լինելու և ցածր ջերմաստիճանի տակ հալելու պատճառով խիստ անհարթ է, ծակոտկեն (նկ. 53, 3): Ըստ պահպանված մասի, այն պետք է լինի շատ տարածված, ձգված իրանով, ալաբաստրոնաձև սրվակի մաս (պահպ. մասի բարձր. 3, 5 սմ, հատ. տր. 6 սմ): Նույնպիսի, բայց ավելի փոքր սրվակի ներքին մաս է նաև մյուս բեկորը, որը բաց դարձնագույն մանր ավազախառնուրդով կավից է, ձեռքով պատրաստված, հատակին ունի կոսավոր շրջան (պահպ. մասի բարձր. 3 սմ; հատ. տր. 3, 8 սմ): Անոթի մակերեսը թաց վիճակում պատել են թույլ կանաչավուն ջնարակի բարակ շերտով (նկ. 53, 2):

Այս անոթներն օգտագործվել են իբրև օժանելիքի, հոտավետ յուղերի սրվակներ և ջնարակած խեցեղենի տարածված տեսակներից են: Այդ ձևի անոթներ հայտնաբերվել են Վրաստանից²⁰ և Ադրբեջանից²¹: Դրանք վերաբե-

¹² N. Toll, The Green Glazed pottery, pl. I, Fig. 4, № 1, Fig. 7, pl. III, Fig. 6, № 6, 7.

¹³ E. Strommenger. Gefässe aus Uruk..., Taf. 25, g, 28, 6.

¹⁴ N. Toll, The Green Glazed pottery, pl. VII, fig. 24, № 1.

¹⁵ P. M. Ваудов, Мингечаур в III—VIII веках, табл. VI; С. М. Казиев, Альбом, табл. XXIX, 9.

¹⁶ Л. А. Чилашвили, Городища Урбинси, рис. 30, III.

¹⁷ «Мухета», I, стр. 117, табл. 1, 4.

¹⁸ N. S. Lebevoise, Parthian pottery from Seleucia on the Tigris, fig. 345.

¹⁹ N. Toll, The Green Glazed pottery, pl. XVII, fig. 24, № 2; N. P. Toll, The Necropolis, pl. XLIII, tomb 17.

²⁰ Б. А. Куфтин, Археологические раскопки в Триалети, табл. XX; М. И. Синауридзе, Погребения позднеантичного и раннефеодалного времени из Когото, ВГМГ, XXVII-В, Тбилиси, 1967, стр. 114, табл. II, 28.

²¹ Г. М. Асламов, Археологические раскопки на Торпагкала, «Известия» АН Аз. ССР (об. н.), 1961, № 8, стр. 33—34, рис. 4а, б; Д. А. Халилов, Раскопки на городище Хынислы, стр. 214, рис. 4, 3; Т. И. Голубкина, М. М. Расулова, О связях древних Кав-

րում են մ.թ. I—III դարերին ու մեծ մասամբ պատած են փիրուզագույն ջնարակով, կոպիտ են պատրաստված, ըստ ուսումնասիրողների դրանք համարվում են եղիպտական և հունական նման անոթների ընդօրինակություն²²։ Այդպիսիք գտնվել են նաև Տիգրիսի ափի Սելեկիայից²³, Դուրա-էվրոպոսից²⁴, Ուրուկից²⁵ և այլ վայրերից։ Այդ տիպի անոթները հանդես գալով մ.թ. I դարում, իրենց զոյուկունը պահպանում են նաև հետագայում։ III—IV դդ. նման մեծ քանակությամբ սրվակներ են գտնվել Հյուսիսային Միջագետքից²⁶ (Թել Մահուզ)։ Արտաշատի սրվակները զուգահեռ նյութերով թվագրվում են մ.թ. I—II դարերով։

Ուշադրության արժանի են ափսեների բեկորները։ Դրանցից մեկը պատրաստված է մուգ դեղնավուն կավից և պատած է բաց կանաչավուն հարթ ջնարակով։ Կրակի մեջ ընկնելու պատճառով նրա կավը սևացել է, իսկ ջնարակը ծակոտկեն դարձել։ Այն ափսեի վերին մասի բեկորն է, որսից իրանից դեպի պսակին անցումը եռանկյունաձև է, իսկ ներսից ուղղահայաց (նկ. 54,6)։

Ըստ երևույթին, նույնպիսի ափսեի շուրթ է նաև երկրորդը, որի պսակը քիչ կլորավուն է (նկ. 54,8)։ Այն պատրաստված է բաց դարչնագույն տեղական կավից, մակերեսը պատած է փիրուզագույն ջնարակով, որի շաղախը ցածր ջերմաստիճանի տակ հալելու պատճառով առաջացել են խոշոր պղպշակներ, և մակերեսն անհարթ է։ Երրորդ բեկորը գտնվում է VIII բլրի վրա բացված դամբարանից, պատրաստված է դեղնավուն մանրահատիկ կավից և պատած է դեղնականաչավուն ջնարակով, մակերեսը ծածկված է իռիգացիայով (ժանգով, նկ. 54,7)։

Այս տիպի հասարակ ափսեները, ինչպես վերը նշեցինք, շատ տարածված են եղել և Հայաստանում մեծ քանակությամբ հանդիպում են ուշ հելլենիստական և մ.թ. I—II դարերի շերտերից։ Այս ափսեների զուգահեռները մենք ունենք նաև Արտաշատի I և VII բլուրներից։ Առաջավորասիական կենտրոնների ջնարակած խեցեղենի մեջ ափսեների նման ձևեր մեզ հայտնի չեն։ Արտաշատի VIII բլրի ափսեի բեկորը գտնվել է մ.թ. ա. I դարի դամբարանից։ Այդ ժամանակով թվագրվող շերտից են հայտնաբերվել նաև I բլրի բեկորները։ Ամենայն հավանականությամբ, դրանք պատրաստված են տեղում։

Բեկորներից վերջինը ձևան ափսեի ներքին մաս է, օղակաձև ոտքով, ներսից, հատակին, ուռուցիկ շրջանի մեջ առնված բնորոշ ակոսով, որից 5 սմ վերև կա փորագիր երկրորդ շրջանը (պահպ. մասի բարձր. 3 սմ, հատ. տր. 12 սմ)։ Անոթը պատրաստված է դուրզի վրա, բաց դարչնագույն, ավազախառնուրդով տեղական կավից։ Մակերեսը պատած է փիրուզագույն ջնարակով,

казских албанцев со странами Древнего Мира, Ученые записки Аз. Гос. университета, 1967, № 3, стр. 82, табл. II, 1, 2, 4, 5.

²² Т. И. Голубкина, М. М. Расулова, *Изд. арх.*, էջ 85։

²³ N. C. Debevoise, *Parthian pottery...*, fig. 167.

²⁴ N. Toll, *The Green Glazed pottery...*, pl. XVI, fig 23, № 1, № 6, pl. XVIII, fig. 24, № 1.

²⁵ E. Strommenger, *Gefässe aus Uruk...*, Taf. 28, 2.

²⁶ Roberta Venco Ricciardi, *Sassanian pottery from Tell Mahuz (North Mesopotamia), Mesopotamia*, V—VI, Torino, 1970—1971, p. 427—430, 449—453, fig. 92, №49—55. 150

որը տեղ-տեղ թափվել է։ Շաղախը ցածր ջերմաստիճանի տակ է հալված, ուստի մակերեսը անհարթ է (նկ. 54,14)։

Ձկան ափսեի վերին մասի մի բեկոր, ներքև կախված բնորոշ պսակով, հայտնի է VIII բլրից (նկ. 54,12), որը գտնվել է մեծ խորուկից, մ.թ. I դարի խեցեղենի հետ։ Այլ վայրերից ջնարակած ձկան ափսեներ դեռևս մեզ հայտնի չեն։

Այս խմբին կարելի է միացնել նաև քրեղանի վերին մասի բեկորը՝ դուրս ու ներս քիչ լայնացող հորիզոնական կտրած պսակով, քիչ ներճկված վզով (նկ. 54,10)։ Պատրաստված է դեղնավուն կավից, պատած է լավ պահպանված մուգ կանաչ հաստ ջնարակով։ Շրթի վրա կա կավի և ջնարակի կաթիլ, որը մի քանի անոթներ միաժամանակ թրծելու հետևանք է և ոչ թե արտադրական խոտան, ինչպես ենթադրվում է²⁷։

Այս քրեղանի զուգահեռները, նույնպես, մենք ունենք միայն տեղական անջնարակ խեցեղենի մեջ։ Այն հիշեցնում է նաև 1973 թ. VIII բլրից գտնված ջնարակած քրեղանի բեկորը (նկ. 54,5), տարբերությամբ, որ վերջինիս պսակըն ավելի շատ է դեպի դուրս լայնանում։ Արտաշատի ջնարակած քրեղանները ևս պետք է համարել տեղական արտադրանք և թվագրել մ.թ. I—II դարերով։

Ափսեների և քրեղանների են պատկանել դարչնագույն և մուգ դեղնավուն, սև ավազախառնուրդով կավից պատրաստված օղակաձև ոտքով հատակները, որոնց մակերեսը ծածկված է բաց կանաչավուն, կապտականաչավուն, կանաչավուն, երկնագույն և կաթնավուն ջնարակով (նկ. 54,15—21)։ Դրանցից մի քանիսը ներսից ունեն հատակն ընդգծող զույգ ակոսավոր շրջան (նկ. 54, 5,17,21)։ Այդօրինակ հատակները բնորոշ են Արտաշատի մ.թ. ա. II դարի վերջի և մ.թ. II դարի անջնարակ խեցեղենի համար։ Նման ակոսավոր զարդերով ջնարակած հատակներ նույնպես շատ են հայտնաբերվել Արտաշատի բլուրների մ.թ. ա. I և մ.թ. II դարերի շերտերից։

Հավանաբար, Արմավիրից²⁸ հայտնաբերված ցածր եզրերով ափսեի վերին կեսը, որը ներսից ունի փորագիր զույգ շրջան, պատրաստված է դեղնավուն, սև ավազախառնուրդով կավից և պատած է կապտականաչավուն ջնարակով, նույնպես ունեցել է նման ոտք։

Արտաշատի ափսեների և քրեղանների հատակները վերաբերում են մ.թ. ա. I—մ.թ. II դարերին։ Ամենայն հավանականությամբ, Արմավիրի ափսեն, որն իր զուգահեռներն ունի մ.թ. ա. I դարի և մ.թ. I դարի անջնարակ ափսեների մեջ, ներմուծված է Արտաշատից և պատկանում է մ.թ. ա. I դարի երկրորդ կեսին։

Ուշագրավ են թասերի բեկորները, որոնք նույնպես դեղնավուն կավից են՝ պատրաստված դուրդի վրա և ծածկված են փիրուզագույն ջնարակով։ Դրանցից մեկի իրանը ուղղահայաց ակոսիկներով է հարդարված, իսկ մյուսի պսակն անջատված է թեթև ներճկումով։ Երկրան էլ հիշեցնում են մ.թ. I—II դարերի տեղական հասարակ թասերը (նկ. 54, 11,13)։

²⁷ Ф. И. Тер-Мартirosos, *Античные печи из раскопок Арташата*, ВОН, 1975, № 7, стр. 81.

²⁸ Գ. Ա. Տիրացյան, *Արմավիրի պեղումները*, 129, 1974, № 12, էջ 62—63, նկ. 3 ք։

Արտաշատի դամբարաններից մենք ունենք նաև դարչնագույն և մուգ դարչնագույն կավից պատրաստված ջնարակած մի շարք բեկորներ, որոնք դժվար է ասել, թե ինչ տեսակի անոթների են պատկանել: Դրանցից ուշագրավ է դարչնագույն կավից նրբախեցի անոթի բեկորը, որի մակերեսին կաթնագույն-մոխրագույն ջնարակի վրայից տարված է շագանակագույն ջնարակի գոտի:

Վերոհիշյալ անոթների քննությունը ցույց է տալիս, որ ջնարակած խեցեղենը Հայաստանում մ.թ.ա. I—մ.թ. II դարերում լայն տարածում էր ստացել: Այն իր ձևերով, հարդարանքով ու ջնարակով կապվում է ջնարակած խեցեղենի առեկայան²⁹ խմբի հետ: Նրա մի մասը պատրաստված է տեղում, իսկ մյուսը ներմուծված է Միջագետքյան և Միջերկրականի արևելյան ափերին գտնվող կենտրոններից: Չի կարելի անտեսել Հայաստանից և Իրանից հայտնաբերված ջնարակած անոթների նմանությունը: Սակայն, դժբախտաբար, արհեստագործության այդ կարևոր ճյուղը վատ է ուսումնասիրված, ուստի մենք հնարավորություն չունենք ավելի որոշակի խոսելու ջնարակած խեցեղեն արտադրող իրանական կենտրոնների ու նրանց կապերի մասին: Հավանաբար, Հայաստան և Իրան ջնարակած խեցեղեն, հատկապես տափաշներ, ներմուծվել են Միջագետքից, հնարավոր է Տիգրիսի ափի Սելևկիայից:

Ուսումնասիրությունից պարզվում է, որ Արտաշատից գտնված ջնարակած խեցեղենը հիմնականում կրկնում է տեղական հասարակ անոթների ձևերը: Նրա մեծ մասը պատրաստված է տեղական դարչնագույն և դեղնավուն, ավազխառնուրդով կավից: Հասարակ խեցեղենի մեջ էլ են հանդիպում բաց դարչնագույն և դեղնավուն կավերից պատրաստված անոթներ, ինչպես, օրինակ, Արտաշատի № 40 դամբարանից գտնված գունազարդ անոթը, որը կաթնագույն կավից է: Արտաշատի շրջակայքում այդ կավատեսակները այսօր էլ կան և օգտագործվում են: Արտաշատի շրջանի Յուվա գյուղի կավը դարչնագույն է և դեղնավուն, թրծված վիճակում այն շատ նման է Արտաշատի անտիկ շրջանի խեցեղենի կավերին: Ինչ վերաբերում է ջնարակին, ապա Սովետական Հայաստանի մի շարք վայրերում, ինչպես, օրինակ, էլարում, Այգեհատում, Արարատի շրջանում կան կվարցիտի հարուստ հանքավայրեր, որոնք իրենց քիմիական կազմով, որպես հումք, միանգամայն պիտանի են ապակի ստանալու համար: Արարատի կվարցիտի հանքավայրերը գտնվում են Արտաշատի շրջանում, Արարատի երկաթուղային կայարանից 1, 5—2 կմ հարավ-արևմուտք: Այստեղի կվարցիտների հանքանյութը հեշտությամբ է ենթարկվում տաքացման ու մշակման: Քիմիական անալիզը ցույց է տալիս, որ այն բնական բովախառնուրդ է և լրացուցիչ խառնուրդներ չի պահանջում³⁰: Վերջապես, հումք կամ կիսաֆաբրիկատ կարելի էր բերել նաև Հայաստանի ավելի հեռավոր վայրերից: Այնուհետև, ապակու՜ վերը նշված բոլոր գույները և, հատկապես, կաթնա-

գույնը, փիրուլագույնը, կանաչը, կապույտը, դեղնավունը և նրանց տարբեր երանգները հելլենիստական և մ.թ. առաջին դարերի տեղական ապակու բնորոշ գույներից են: Չնայած առաջավորասիական կենտրոնների ջնարակած խեցեղենին որոշ շահով հատուկ են գունավոր դարդերը, սակայն, Արտաշատի ջնարակած խեցեղենի գունավոր դարդերը խիստ բնորոշ են տեղական գունազարդ խեցեղենին: Այդ տեսակետից շատ հետաքրքիր են, հատկապես, Արտաշատի IV բլրից հայտնաբերված ջնարակած շրջանաձև դարդերով տափաշների բեկորները (տախտ. XXXII 1,2): Հարդարանք, որը թեև հանդիպում է այլ հնավայրերից ևս, բայց շատ բնորոշ է Հայաստանի հելլենիստական շրջանի տափաշներին:

Հայաստանի ջնարակած խեցեղենը միշտ չէ, որ բարձրորակ է: Այն գիջում է առաջավորասիական կենտրոնների արտադրանքին: Տեղական ջնարակած խեցեղենի կավը հաճախ մաքուր չէ, ոչ շատ բաց գույնի, ջնարակի շերտը բավարար հաստություն չունի, շաղախը մաքուր չէ և ցածր ջերմաստիճանի տակ է հալված: Ուստի մակերեսը հարթ չէ, հաճախ ծակոտկեն, իսկ փակ անոթների ներսը, երբեմն, ջնարակած չի լինում:

Այսպիսով, ինչպես տեսնում ենք, ուշ հելլենիստական և մ.թ. առաջին դարերում, Հայաստանն ուներ ջնարակած խեցեղենի արտադրություն³¹: Ամենայն հավանականությամբ, այն ապակյա սրվակների նման սպասարկել է տեղական շուկան և մրցել ներմուծված ջնարակած անոթների հետ: Հայաստանի ջնարակած խեցեղենի արտադրության կարևոր կենտրոններից մեկը եղել է Արտաշատը, որը բավարարել է և՛ սեփական շուկայի պահանջարկը, և՛ արտահանել հարևան շրջաններ: Հավանաբար, Արմավիրի, Գառնիի և մյուս հնավայրերի ջնարակած խեցեղենի մի մասը տարվել է Արտաշատից: Անտիկ դարաշրջանում, ջնարակած խեցեղենը համեմատաբար թանկ էր և հասարակության լայն խավերի համար մատչելի չէր:

Ջնարակած խեցեղենի արտադրությունը սուպակգործության նման մ.թ. IV դարից սկսած վայրէջք է ապրում: Այն կենցաղում իր հաստատուն տեղն է գրավում միայն VIII դարից հետո, երբ ջնարակած խեցեղենը կրկին վերելք ապրեց և հասավ իր ծաղկմանը:

Չուսով ենք, որ Հայաստանի անտիկ շրջանի հուշարձանների պեղումները, հետազոտում, նոր նյութեր կհայթայթեն ջնարակած խեցեղենի ուսումնասիրության հետ կապված մութ հարցերի լուսարանման համար:

31 Վ. Կ. Խաչատրյան, Հայաստանի անտիկ շրջանի ջնարակած խեցեղենը, էջ 192—194:

²⁹ Д. И. Марченко, Об античных глазурованных сосудах из музеев СССР, КСИА, вып. 128, 1971, стр. 21, 22.

³⁰ «Геология Армянской ССР», т. VII, Неметаллические полезные ископаемые, Ереван, 1966, стр. 209—210, 213—214, 338—342.

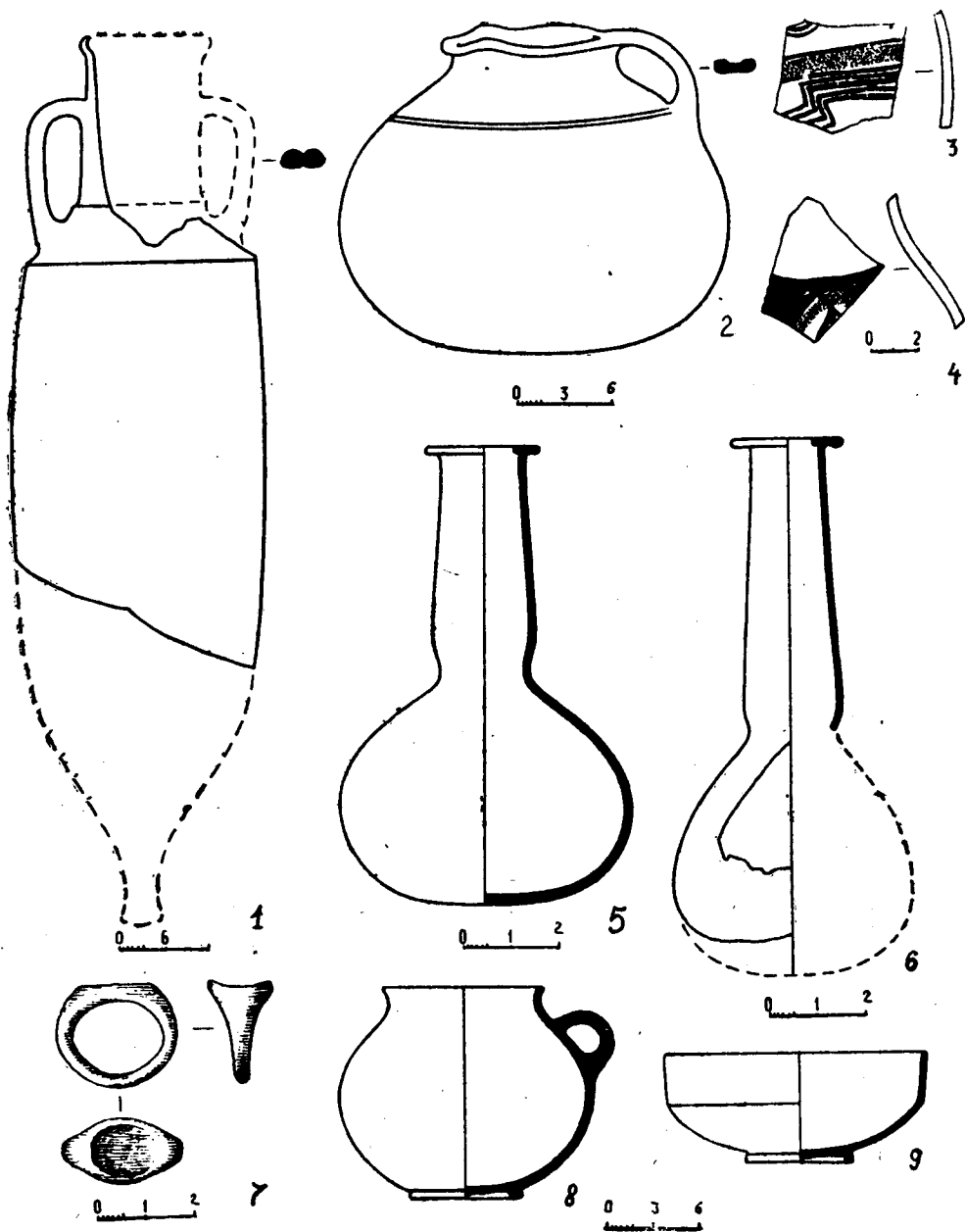

Նկ. 51. 1—9—դամբ. № 82

V. Ա. Պ Ա Կ Ի

Արտաշատի, Արմավիրի, Միսիանի և Հայաստանի մյուս հնավայրերի վերջին տարիների պեղումները կարևոր նյութեր հայթայթեցին հելլենիստական շրջանի ապակեգործության ուսումնասիրության համար: Քննությունը ցույց է տալիս, որ այդ շրջանում Արտաշատում եղել է ապակու արտադրություն¹: Մինչ Արտաշատի պեղումները Հայաստանի անտիկ շրջանի ապակին ներկայացված էր հիմնականում օժանելիքի սրվակներով, Արտաշատում հայտնաբերված թասերն ու բաժակները հնարավորություն ընձեռեցին ուսումնասիրելու նաև կենցաղային իրերի այդ խումբը:

Արտաշատի դամբարաններում ապակի քիչ է հայտնաբերվել: Բանն այն է, որ արևելյան և հարավարևելյան դամբարանադաշտերում հանգուցյալներին նվիրաբերված ապակին թաղման արարողության ժամանակ խեցեղենի նման նետվել է կրակի մեջ, որտեղ այն հալվել է կամ այնպիսի մանր բեկորների է վերածվել, որ անհնարին է նրա ձևի մասին որևէ գաղափար կազմել:

Հարավարևելյան դամբարանադաշտից մեզ է հասել միայն ապակե թասի մի հատակ, իսկ արևելյանից՝ հատակի մի բեկոր և կապտականաչավուն, բաց կանաչավուն, դեղնավուն ապակուց պատրաստված անոթների մի շարք անորոշ բեկորներ: Ամբողջական սրվակներ են հայտնաբերվել բլուրներից արևմուտք գտնվող դամբարանադաշտից և VIII բլրի վրա հյուսիսային պարսպի մոտ, ներսում բացված կարասային և հիմնահողային թաղումներից:

Հետաքրքիր է արևելյան դամբարանադաշտից գտնված բաց կապույտ (լազուրիտի) գույնի ապակուց պատրաստված անոթի հատակի բեկորը՝ օղակաձև կլոր ոտքով (հատ. տր. 5, 2 սմ): Այն ապակու որակով, գույնով և պատրաստման եղանակով նման է բլուրների պեղումներից հայտնաբերված տարբեր չափերի թասերի շրթերի բեկորներին ու հատակին (տախտ. XXXI₂): Այդ անոթները պատրաստված են քարե կաղապարի վրա ապակյա թելեր փաթաթելու կամ ծեփելու միջոցով, որից հետո պտտվող անիվի օգնությամբ լրացուցիչ մշակման են ենթարկվել: Ապակին սառը մշակման ենթարկելու եղանակը Միջագետքում, Ասորեստանում կիրառվում էր դեռևս I հազարամյակի առաջին քառորդին², որը շարունակվեց նաև հետագայում: Թասերի ներսը խամրած է, երևում է կաղապարի ֆակտուրան: Դրանք տարբեր խորու-

¹ Ж. Д. Хачатрян, Стеклоделние в Древней Армении (II - I вв. до н. э), стр. 256—258.

² M. E. L. Malowan, Nimrud and its Remains, vol. II, London, 1966, Axel von Saldern, Glass, pp. 623—634, fig. 586—593; տե՛ս նաև W. E. E. Turner, Studies of ancient glasses and glass-making processes. Part II, „Journal Society of Glass Technology, vol. 38, № 184, 1954, p. 445.

թյան են, աստիճանաբար դեպի հատակը գնացող կլորավուն իրանով: Բոլոր թասերն ունեն հորիզոնական կտրած պսակներ, որն ստացվել է կաղապարը մետաղե կամ քարե տախտակի վրա դնելուց (տախտ. XXXII^{4,5}):

Այս թասերն իրենց ձևերով ու շափերով աղերսվում են պորֆիրիտե և օձաքարե սկահակների հետ, այն տարբերությամբ, որ քարե սկահակներն ունեն բարձր ոտքեր: Նրանք ձայնակցում են նաև ուշ հելլենիստական խեցեղեն թասերի հետ: Արտաշատի բլուրներից հայտնաբերված այս անոթները տարբեր գույնի ու որակի ապակուց են: Մի մասի ապակու մեջ երևում են ցածր շերտաաստիճանի տակ հալելուց առաջացած կլոր պղպղակներ և թվագրվում են մ. թ. ա. II—I դարերով:

Արևելյան դամբարանադաշտից գտնված հատակը նման թասի է պատկանում և պատրաստված է ավելի բարձրորակ ապակուց, սակայն ներկը լավ խառնված չլինելու հետևանքով ստացվել է ավելի բաց ու մուգ գույների խառնուրդ: Այսինքն, ապակյա թասերը ոչ միայն ձևերով, այլև ֆակտուրայով, գույներով են աշխատել նմանեցնել քարե սկահակներին: Անոթի այս հատակը պատրաստված է Արտաշատում³ և բլուրներից հայտնաբերված ղուգահեռ նյութերով թվագրվում է մ. թ. ա. II—I դարերով:

Վաղ շրջանի ապակյա թասերը լավագույն ապացույցն են այն բանի, որ մինչև փշելու զյուտը ապակյա անոթները պատրաստվում էին քարե և կավե անոթների օրինակով:

Այս առումով հետաքրքիր է նաև արևելյան դամբարանադաշտից գտնված մի այլ թասի բեկոր: Կապտականաչավուն թափանցիկ հաստ ապակուց պատրաստված կիսագնդաձև թասի մակերեսը դրսից ունի ուղղահայաց թմբեր, որոնք դեպի վեր աստիճանաբար բարձրանում և լայնանում են: Թասն ավարտվում է կլոր պսակով, հատակը հարթ է (նկ. 52¹¹): Կապտականաչավուն և բաց կանաչավուն ապակուց պատրաստված նման թասերի բեկորներ գտնվել են Արտաշատի VII և VIII բլուրներից, Գառնի ամրոցից (նկ. 52¹², տախտ. XIX⁸): Մի ամբողջական թաս էլ հայտնի է Քեբանից (հարավարևմտյան Հայաստան), Փաղնիքի մ. թ. I—II դդ. դամբարանից⁴: Դրանց ուղղահայաց թմբերի հեռավորությունն իրարից 1, 7—3 սմ է:

Այդպիսի թասեր գտնվել են նաև Վրաստանից⁵ (Ուլլիսցիխե): Այս թասերն («Rippenschale») անտիկ ապակու ամենատարածված օրինակներից մեկըն են և օգտագործվել են իբրև ըմպանակներ: Դրանք արտադրվել են արևելյան⁶ և արևմտյան կենտրոններում, մ. թ. ա. I —մ. թ. II դարերում, որից

հետո նրանք այլևս չեն հանդիպում: Մ. թ. ա. I դարի թասերն աչքի են ընկնում իրենց խորությամբ, պատրաստման մեծ վարպետությամբ և գեղարվեստական ձևավորմամբ: Նրանք մեծ մասամբ պատրաստված են միլեֆիորի (հազարանձաղիկ) կոչվող և մարմարատիպ ապակուց: Բնականաբար, բարդ ու աշխատատար այս եղանակով պատրաստված թասերը թանկ էին, հետևաբար ավելի քիչ էին տարածված:

Մ. թ. I դարից սկսում են պատրաստել այդպիսի միագույն թասեր, չնայած դեռևս քիչ քանակությամբ շարունակվում էր միլեֆիորի և մարմարատիպ անոթների արտադրությունը: Սակայն մ. թ. I դարի առաջին կեսի թասերը դեռևս աչքի էին ընկնում իրենց կապույտ, կանաչ, դեղին և այլ վառ գույներով: Այս թասերի լայն տարածման ժամանակը մ. թ. I դարի երկրորդ կեսն է: Այդ շրջանի թասերը, պահանջարկի մեծացման պատճառով, ավելի անխնամ են պատրաստված, միօրինակ են, սահմանափակ, բաց գույների:

Այս թասերը պատրաստվել են կաղապարի մեջ ձուլելու եղանակով, սակայն նրանց ուղղահայաց թմբերի ստացման հարցի վերաբերյալ տարակարծություններ կան: Գիտնականների մի մասը գտնում է, որ դրանք պատրաստվել են կաղապարի օգնությամբ⁸, մյուսներն այն կարծիքին են, թե կաղապարում ձուլվել է կիսագնդաձև թասը, իսկ ուղղահայաց թմբերը հղկելու եղանակով են ստացել⁹:

Հայաստանից հայտնաբերված ապակե թասերի քննությունը թույլ է տալիս ենթադրել, որ դրանք պատրաստվել են հետևյալ կերպ. թասերը կաղապարի մեջ ձուլելուց հետո նորից տաքացվել են, կտրվել, հարթեցվել ու կլորացվել մինչև պսակը հասնող ուղղահայաց թմբերի վերին մասերը: Վերջում թասը ենթարկվել է սառը մշակման, հղկվել է պսակը: Արտաշատի թասը ներսից ունի ակոսավոր գույգ գոտի:

Տարակարծություններ կան նաև ապակյա այս թասերի մետաղե, թե՛ կավե անոթների ընդօրինակություն լինելու հարցի վերաբերյալ¹⁰: Այստեղ, մեր կարծիքով, ճիշտ են այն գիտնականները, որոնք ապակյա թասերի վրա տեսնում են մետաղյա ըմպանակների ազդեցությունը: Քանի որ հենց կավե

³ Fr. Fremersdorf, Das Naturfarbene Sogenannte blaugrüne Glas in Köln, Die Denkmäler des Römischen Köln, Band IV, 1958, tafeel 6, 7; P. La Baume, Glas der antiken Welt I, Römisch-Germanisches Museum der Stadt Köln und Archäologische, Gessellschaft Köln, tafeel 7, 2—4, 8, 1, 48, 1; L. Berger, Römische Gläser aus Vindonissa, Basel, 1960, S. 18—19, tafeel. 2,23—29; Thea El. Haevernick, Die Verbreitung der „Zarten Rippenschalen“, Jahrbuch des Römisch-Germanischen Zentralmuseums Mainz, 14. Jahrgang 1967, S. 153—166, tafeel 43.1—4; O. Doppelfeld, Römische und Frankisches Glas in Köln, Köln, 1966, S. 25—27, Abb. 9.

⁴ H. П. Сорокина, Стекло из раскопок Пантикапея 1945—1959 гг., МИА, № 103, М., 1962, էջ 215, նկ. 2,4,5, 3,3,4, Հնագետ Ն. Սորոկինան բանավոր զրույցի ժամանակ մեզ հայտնել է, որ ինքը նույնպես դրանց հղկելու եղանակով պատրաստելու կոզմանակից է: Այդ մասին տե՛ս Ch. W. Clairmont, նշվ. աշխ., էջ 25, 26.

⁵ L. Berger, նշվ., աշխ., էջ 18:

¹⁰ Այդ մասին տե՛ս L. Berger, նշվ. աշխ., էջ 19:

³ Ж. Д. Хацабрия, նշվ. աշխ., էջ 256—258, տախտ. II, 10:

⁴ R. P. Harper, Raḡnik Öreni Excavations, 1969, ser. 1, № 2, p. 95, pl. 65, 2.

⁵ Д. А. Хахутаишвили, Уплисцихе, I. Тбилиси, 1964, табл. XLIX, 1, 2; նույնի, Уплисцихе, II, Тбилиси, 1970, стр. 112, табл. XXIII, 6 (конец I в. до н. э.—I в. н. э.).

⁶ G. A. Eisen, Glass, vol. I, New York, 1927, p. 213, fig. 93, pl. 40: Recent Important Acquisitions, JGS, XIV, 1972, pl. 4; Ch. W. Clairmont, The Glass vessels, The Excavations at Dura-Europos, Final Report, IV, part V, New Haven, 1963, p. 25, 26, pl. IV, 101, 104—105; O. Vessberg, Glass, The Swedish Cyprus Expeditions, vol. IV, part 3, The Hellenistic and Roman Period in Cyprus, Stockholm, 1956, p. 128, fig. 41, 6; զբաղանակությունը նույն տեղում:

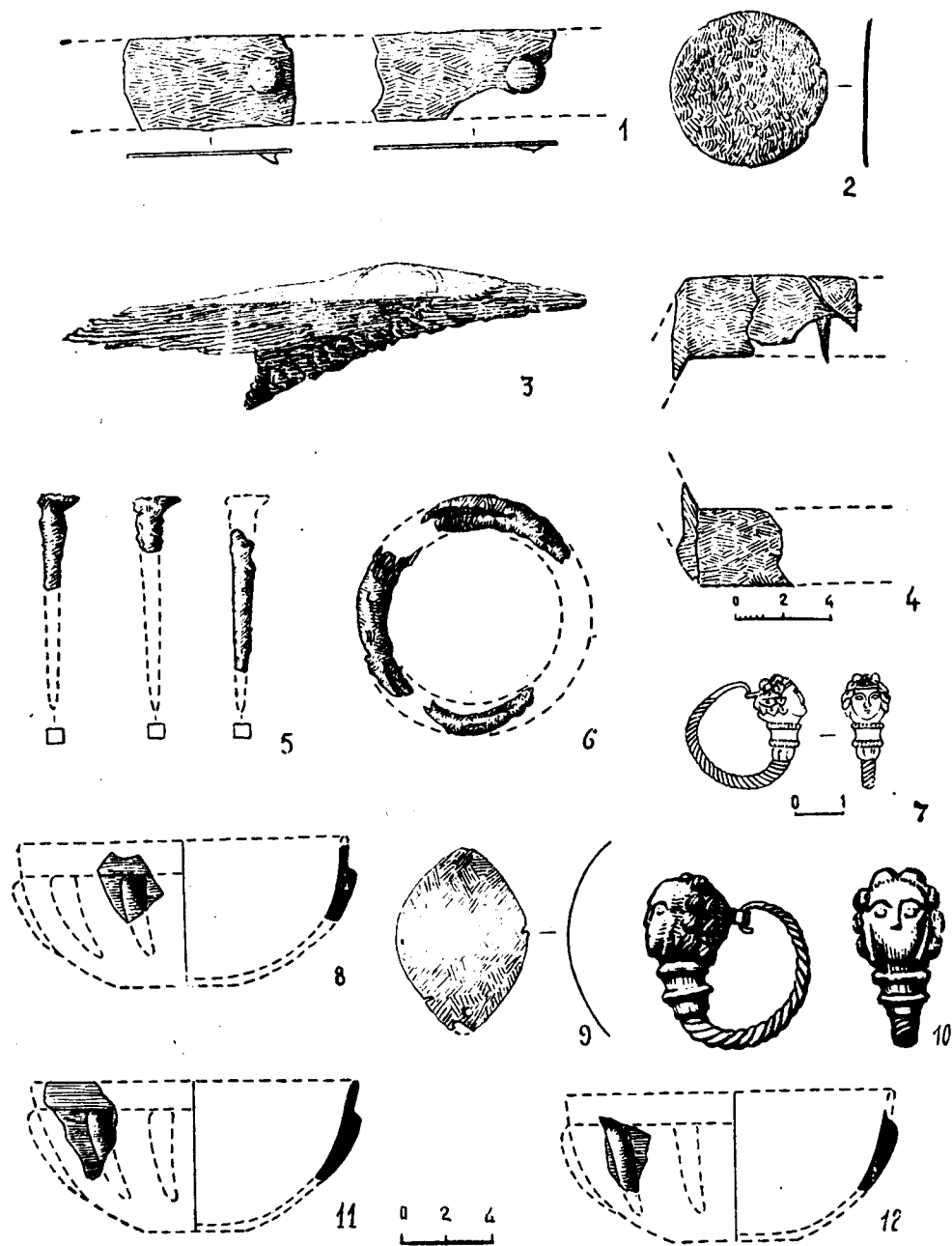

Նկ. 52. 1—7, 9—դամբ. № 84, 8—արևելյան դամբարանադաշտից, 11—Արտաշատի VIII բլրից, 10—Գուրա-էվրոպոսից, 12—Գառնիից:

Թասերն իրենք պատրաստվել են մետաղյա թասերի օրինակով: Ապակե վաղ շրջանի թասերն իրենց հատակին ունեն մեկ կամ մի քանի խորը աղուսավոր փորագիր շրջաններ, որը նույնպես բնորոշ է մետաղյա ըմպանակներին: Տեղին է հիշել ասորեստանյան, ուրարտական և աքեմենյան մետաղյա փիալաների, սափորների կավե և ապակե բազմաթիվ ընդօրինակությունները, որպիսիք մեծ քանակությամբ հայտնաբերվել են Իրանում, Կովկասում, Փոքր Ասիայում, Մերձավոր Արևելքում: Ապակյա ուղղահայաց թմբերով թասերը, անշուշտ, հելլենիստական լեզվաձև զարդերով մետաղյա ըմպանակների ընդօրինակությունն են:

Արտաշատի և Գառնիի թասերն իրենց գույների միօրինակությամբ և ուղղահայաց թմբերի համեմատաբար անփույթ մշակմամբ կարող են վերաբերել այդօրինակ անոթների ավելի ուշ արտադրանքին, ուստի և նրանք աղերսվում են մ. թ. I դարի երկրորդ կեսի թասերի հետ: Պետք է ենթադրել, որ այս թասերը Հայաստան են բերել հռոմեական զինվորները Արևմուտքից, որտեղ դրանք լայն տարածում ունեին և շատ էին օգտագործվում կենցաղում:

Այս ենթադրության օգտին է խոսում այն փաստը, որ առայժմ այդպիսիք հայտնաբերվել են Արտաշատում, Գառնիում, Փաղնիքում, որտեղ մ. թ. I դարի երկրորդ կեսին գտնվելիս են եղել հռոմեական կայազորները: Հավանաբար, նման թասեր Հայաստան են ներմուծվել նաև առևտրական ճանապարհներով:

Ուշագրավ է հարավարևելյան դամբարանադաշտից (դամբ. № 42) գտնված փոքր անոթի հատակը, օղակաձև ոտքով, որը պատրաստված է հազարանժաղիկ (միլեֆիրի) կոչվող տեխնիկայով (տախտ. XXXII): Այս տեխնիկան լայնորեն կիրառվում էր մ. թ. ա. և մ. թ. I դարերում, հատկապես մ. թ. I դարում: Այդպիսի անոթներ շատ են պատրաստվել եգիպտական և սիրիական արհեստանոցներում:

Հարավարևելյան դամբարանադաշտի միլեֆիրի անոթի հատակը կարմիր, դեղին, կաթնագույն և մանուշակագույն ապակուց է պատրաստված: Երևում են օվալաձև, աչքերի նման, ժապավենաձև զարդեր: օղակաձև ոտքի վրա, որն ամրացվել է անոթը պատրաստելուց հետո, նկատելի են տարբեր գույների ապակիների շերտերը: Անոթի հատակը անհարթ է, որը վարպետի անփորձության հետևանք է:

Միլեֆիրի անոթները շատ թանկ արժեքի և մատչելի չէին ցածր խավերին: Այդպիսի օվալաձև, շրջանաձև կետերից ու ժապավեններից կազմված զարդերը բնորոշ են մ. թ. I դարի առաջին կեսի արտադրանքին¹¹: Արտաշատի հարավարևելյան դամբարանադաշտի միլեֆիրի անոթի հատակը գտնվել է մ. թ. I դարի աճյունասափորի կողքին, հոգեհացի տեղում, մյուս մնացորդների հետ միասին: Այստեղ հայտնաբերված խեցեղեն անոթների բեկորները, մետաղյա իրերը բնորոշ են մ. թ. I—II դարերին: Միլեֆիրի անոթի հատակը կարող է թվագրվել մ. թ. I դարի առաջին կեսով: Այն հավանաբար ներմուծվող բարձրարժեք, հազարանժաղիկ կոչվող տեխնիկայով պատրաստված թասերի, գավաթների տեղում կատարված ընդօրինակություն է, երբ վարպետը

¹¹ Ch. W. Clairmont, Նշվ. = շխ., էջ 10, 11.

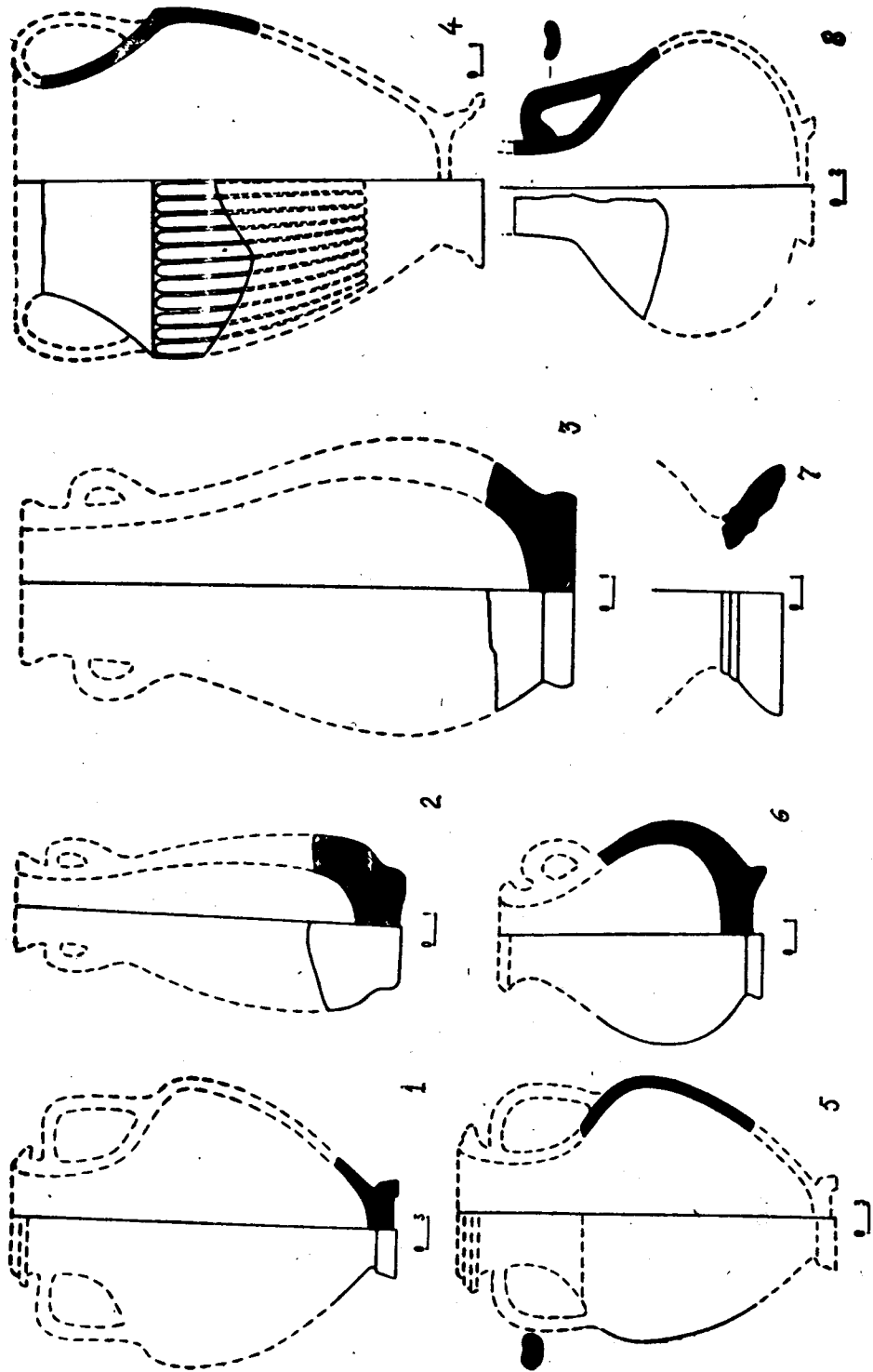

Նկ. 58. 1-8—Ձնարակած խեցեղեն, դամբարաններից, դամբարանադաշտերից և Արտաշատի բլուրներից:

դեռևս լիովին չի հաղթահարել այդ տեխնիկայի հետ կապված դժվարությունները:

Արտաշատի դամբարաններից հայտնաբերված ապակու մեջ կան ազատ փշելու եղանակով պատրաստված, տեղական համարվող, ինքնատիպ ձևի սրվակներ (Նկ. 42,2,3, 49,3,4,5, տախտ. XIX^{5,6,7}, XXI^{1,5}): Դրանք հինգն են, որոնք բլուրներից արևմուտք գտնվող դամբարանադաշտից են, կարասային թաղումներից, ունեն փոքր տարողություն և պատրաստված են կատականաչավուն բաց գույնի ապակուց: Երեքն ունեն ավելի ձգված իրան (երկուսը թերի են, մեկի պահպ. մասի բարձր. 6,7 սմ, հատ. տր. 2,5 սմ է, մյուսինը՝ բարձր. 5, 8 սմ, հատ. տր. 2 սմ է), քիչ ներձկված հատակ, որոնց վրա պահպանվել են պորտի հետքերը (տր. 1,3—2,2 սմ): Մեկի ձվաձև իրանի վերին մասը ուռուցիկ է: Բոլորի վզի և իրանի միացման տեղը սեղմված է, ինչպես այս տիպի մյուս անոթներինը: Ամբողջական սրվակն ունի երկար, դեպի վեր քիչ նեղացող վիզ, որն ավարտվում է դուրս ու ներս լայնացող հորիզոնական պսակով (բարձր. 14,4 սմ, պս. տր. 3,5 սմ, հատ. տր. 3,2 սմ): Երեք սրվակներն էլ տեղ-տեղ ծածկված են օդի ազդեցությամբ գունափոխված արծաթագույն-մանուշակագույն իռիզացիայով:

Սրվակներից մյուս երկուսը ունեն քիչ ավելի ուռուցիկ իրան, մեկը ամբողջական է (արևմտյան դամբարանադաշտ, դամբ. № 82, բարձր. 12,6 սմ, պս. տր. 3 սմ, հատ. տր. 3 սմ), մյուսը թերի (պահպ. մասի բարձր. 5 սմ, հատ. տր. 3 սմ), հատակին երևում են պորտի հետքերը (տր. 2 սմ), պատրաստված են բաց կապտականաչավուն հաստ ապակուց, մակերեսը տեղ-տեղ ծածկված է մանուշակագույն-արծաթագույն իռիզացիայի շերտով (Նկ. 51,5,6, տախտ. XIX³): Ամբողջականն ունի քիչ ուռուցիկ, դեպի վեր աստիճանաբար նեղացող վիզ, որն ավարտվում է դուրս ու ներս լայնացող պսակով: Զվաճե իրանով սրվակի մի բեկոր էլ հայտնաբերվել է VIII բլրից, ջրավազանից¹²:

Այսօրինակ սրվակներ շատ են հայտնաբերվել Հայաստանի տարբեր վայրերում, Գառնիում, Կողբի մոտակայքում, Ղափանի շրջանում, Լիճքում, Վերին Գետաշենում, Երևանում¹³, Նախիջևանի շրջանի Բեյուկգյոլ¹⁴ գյուղում և այլուր: Հայաստանում հայտնաբերված սրվակներին որոշակի նմանություն ունեն Վրաստանում¹⁵ և Ադրբեջանի տերիտորիայում¹⁶ գտնված օրինակները: Այս սրվակներն իրավամբ առանձնացվում են որպես տեղական արտադրանք¹⁷ և թվագրվում են I—II դարերով: Ինքնատիպ այդ սրվակներից ոչ Սիրիայում և ոչ էլ ապակեգործական այլ կենտրոններում չեն հանդիպում, իսկ Անդրկովկա-

¹² Փ. Գ. Խաչատրյան, Ա. Գ. Կանեցյան, նշվ. աշխ., էջ 84, տախտ. II²:

¹³ «Հին Հայաստանի ապակին», № 43—56. Փ. Գ. Խաչատրյան, Անտիկ դամբարան Լիճքում, էջ 278, նկ. 3:

¹⁴ Иггар Алиев, В. Г. Алиев, О сормато-аланских памятниках на территории Нахичеванской АССР, СА, № 1, 1976, рис. 2, 4, 6, 7.

¹⁵ И. Н. Цицишвили, Гробница у станции Мцхета, КСИИМК, 54, 1954, стр. 121 и сл., рис. 55—2; М. Придик, Новые Кавказские клады, МАР, № 34, стр. 106, табл. V.

¹⁶ С. М. Казиев, Альбом, стр. 25, табл. XXXIV.

¹⁷ Այդ մասին պրակնությունը տե՛ս «Գարնի», V, էջ. 62—63.

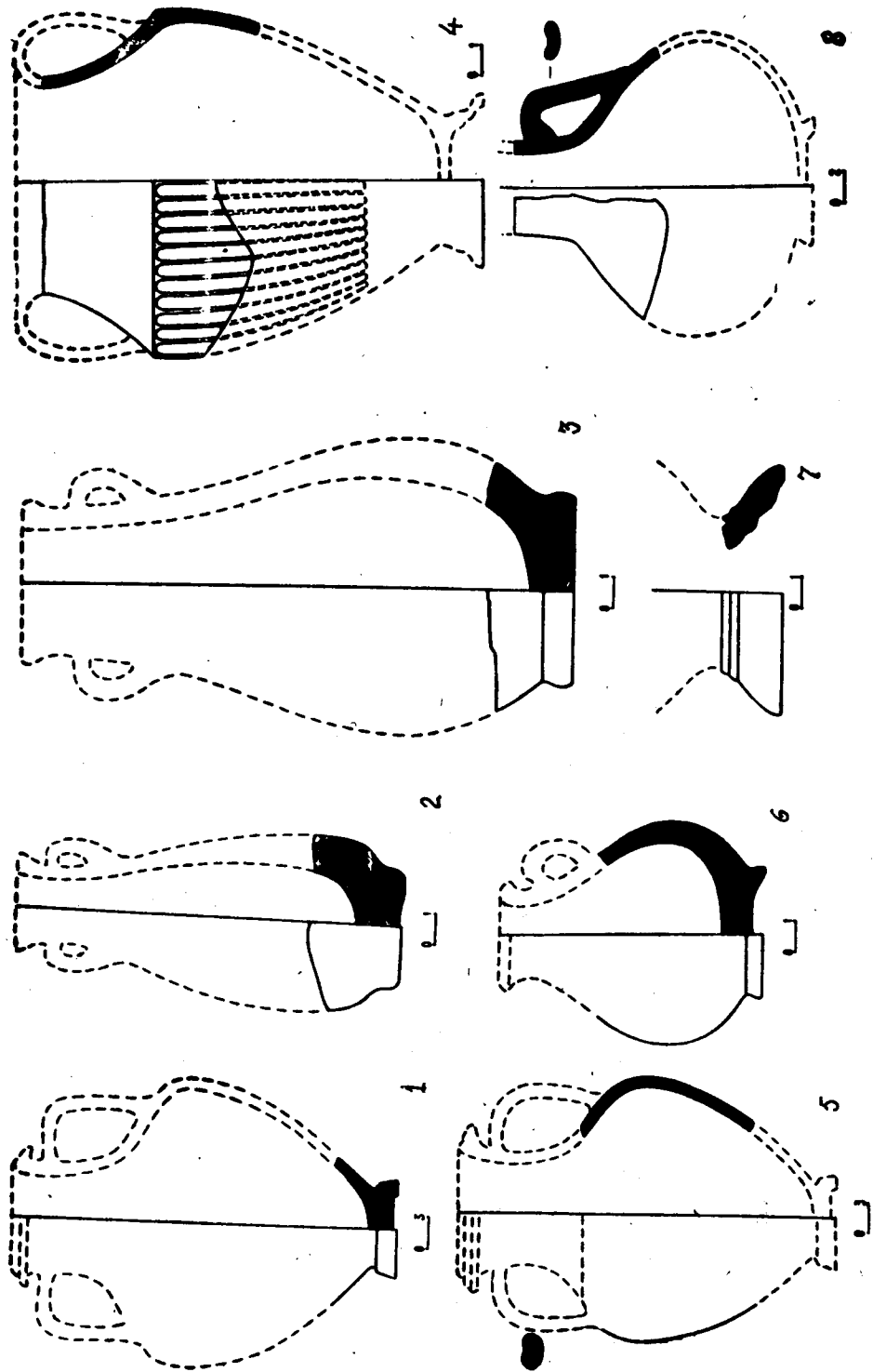

Նկ. 58. 1-8—ճնարակած խեցեղեն, դամբարաններից, դամբարանադաշտերից և Արտաշատի բլուրներից:

դեռևս լիովին չի հաղթահարել այդ տեխնիկայի հետ կապված դժվարությունները:

Արտաշատի դամբարաններից հայտնաբերված ապակու մեջ կան ազատ փչելու եղանակով պատրաստված, տեղական համարվող, ինքնատիպ ձևի սրվակներ (նկ. 42,23, 49,3,4,5, տախտ. XIX^{5,6,7}, XXI^{1,5}): Դրանք հինգն են, որոնք բլուրներից արևմուտք գտնվող դամբարանադաշտից են, կարասային թաղումներից, ունեն փոքր տարողություն և պատրաստված են կատականաչավուն բաց գույնի ապակուց: Երեքն ունեն ավելի ձգված իրան (երկուսը թերի են, մեկի պահպ. մասի բարձր. 6,7 սմ, հատ. տր. 2,5 սմ է, մյուսինը՝ բարձր. 5, 8 սմ, հատ. տր. 2 սմ է), քիչ ներձկված հատակ, որոնց վրա պահպանվել են պորտի հետքերը (տր. 1,3—2,2 սմ): Մեկի ձվաձև իրանի վերին մասը ուռուցիկ է: Բոլորի վզի և իրանի միացման տեղը սեղմված է, ինչպես այս տիպի մյուս անոթներինը: Ամբողջական սրվակն ունի երկար, դեպի վեր քիչ նեղացող վիզ, որն ավարտվում է դուրս ու ներս լայնացող հորիզոնական պսակով (բարձր. 14,4 սմ, պս. տր. 3,5 սմ, հատ. տր. 3,2 սմ): Երեք սրվակներն էլ տեղ-տեղ ծածկված են օդի ազդեցությամբ գունափոխված արծաթագույն-մանուշակագույն իռիզացիայով:

Սրվակներից մյուս երկուսը ունեն քիչ ավելի ուռուցիկ իրան, մեկը ամբողջական է (արևմտյան դամբարանադաշտ, դամբ. № 82, բարձր. 12,6 սմ, պս. տր. 3 սմ, հատ. տր. 3 սմ), մյուսը թերի (պահպ. մասի բարձր. 5 սմ, հատ. տր. 3 սմ), հատակին երևում են պորտի հետքերը (տր. 2 սմ), պատրաստված են բաց կապտականաչավուն հաստ ապակուց, մակերեսը տեղ-տեղ ծածկված է մանուշակագույն-արծաթագույն իռիզացիայի շերտով (նկ. 51,5,6, տախտ. XIX³): Ամբողջականն ունի քիչ ուռուցիկ, դեպի վեր աստիճանաբար նեղացող վիզ, որն ավարտվում է դուրս ու ներս լայնացող պսակով: Զվաճե իրանով սրվակի մի բեկոր էլ հայտնաբերվել է VIII բլրից. չրվազանից¹²:

Այսօրինակ սրվակներ շատ են հայտնաբերվել Հայաստանի տարբեր վայրերում, Գառնիում, Կողբի մոտակայքում, Ղափանի շրջանում, Լիճքում, Վերին Գետաշենում, Երևանում¹³, Նախիջևանի շրջանի Բեյուկգյոլ¹⁴ գյուղում և այլուր: Հայաստանում հայտնաբերված սրվակներին որոշակի նմանություն ունեն Վրաստանում¹⁵ և Ադրբեջանի տերիտորիայում¹⁶ գտնված օրինակները: Այս սրվակներն իրավամբ առանձնացվում են որպես տեղական արտադրանք¹⁷ և թվագրվում են I—II դարերով: Ինքնատիպ այդ սրվակներից ոչ Սիրիայում և ոչ էլ ապակեգործական այլ կենտրոններում չեն հանդիպում, իսկ Անդրկովկա-

¹² Ժ. Գ. Խաչատրյան, Ա. Գ. Կանեցյան, նշվ. աշխ., էջ 84, տախտ. II₂:

¹³ «Հին Հայաստանի ապակին», № 43—56. Ժ. Գ. Խաչատրյան, Անտիկ դամբարան Լիճքում, էջ 278, նկ. 3:

¹⁴ Иггар Алиев, В. Г. Алиев, О сормато-аланских памятниках на территории Нахичеванской АССР, СА, № 1, 1976, рис. 2, 4, 6, 7.

¹⁵ И. Н. Цицишвили, Гробница у станции Мцхета, КСИИМК, 54, 1954, стр. 121 и сл., рис. 55—2; М. Придик, Новые Кавказские клады, МАР, № 34, стр. 106, табл. V.

¹⁶ С. М. Казиев, Альбом, стр. 25, табл. XXXIV.

¹⁷ Այդ մասին գրականությունը տե՛ս «Գարն», V, ժող. 62—63.

սում դրանք մեծ թիվ են կազմում: Ուստի այդ սրվակները չի կարելի սիրիական արտադրանք¹⁸ համարել:

Հայաստանում հայտնաբերված ինքնատիպ ձևի, ընդգծված ուսերով սրվակները իրարից տարբերվում են ապակու որակով, երանգով (գերակշռողը կանաչն է), իրանի, վզի և պսակի որոշ առանձնահատկություններով: Այս ամենը վկայում են նրանց տարբեր արհեստանոցների և տարբեր վարպետների արտադրանք լինելը: Այս տեսակետը հաստատում է նաև այդ սրվակների հատակին եղած փշելու խողովակի հետքերի տարբեր տրամագծերը և տարբեր ջերմաստիճանի տակ մշակելը, որովհետև նրանցից ոչ բոլորն է, որ բարձրորակ ապակուց են: Արտաշատի սրվակները բոլորն էլ նույն ապակուց են պատրաստված, այդ են վկայում ապակու որակը, գույնը և նրանց մակերեսի իռիւացիայի գույնը: Նրանց վզերի և իրանի միացման տեղը քիչ սեղմված է, պսակները յուրահատուկ ձև ունեն, դուրս ու ներս լայնացող, որը պատրաստված է ապակին դուրս ու ներս ծալելու միջոցով: Ամենայն հավանականությամբ, դրանք պատրաստվել են Արտաշատում, ըստ երևույթին և՛ վզերը, և՛ պսակները ձևավորելու այդ եղանակը բնորոշ է եղել Արտաշատի վարպետներին: Սրվակների հատակին եղած փշելու խողովակի հետքերի տրամագծերը վկայում են, որ դրանք պատրաստվել են տարբեր վարպետների կողմից:

Այս սրվակների տարածման շրջանակները թեև դուրս չեն գալիս Անդրկովկասի սահմաններից, սակայն Ադրբեջանից և Վրաստանից հայտնաբերված նմուշների մեծ մասը առանձին գծերով տարբերվում են իրարից: Այսինքն, այդ տիպի սրվակներ արտադրվել են Անդրկովկասի մի շարք ապակեգործական կենտրոններում, տեղական՝ անդրկովկասյան շուկայի համար, ապակյա սրվակների նկատմամբ եղած բարձր պահանջարկը բավարարելու համար: Նրանց ինչպես տարածման, այնպես էլ արտադրության ժամանակը մեծ չէ: Մենք առայժմ այդպիսի սրվակներ ունենք մ. թ. I և II դարերով թվագրվող դամբարաններից ու շերտերից: Ուրեմն, դրանց արտադրությունն սկսվում է մ. թ. I դարի կեսերից և հարատևում մինչև II դարի կեսը: Հավանաբար, դրանով պետք է բացատրել նրանց բացակայությունը Վաղարշապատում: Քանի որ այդ սրվակներից ամենաշատը հայտնաբերվել է Հայաստանում, ուստի կարելի է դրանց արտադրության հիմնական կենտրոնը համարել Հայաստանը:

Արտաշատի դամբարաններից գտնված ապակյա անոթներից շորսը մյուսներից տարբերվում են իրենց տանձաձև իրանով (նկ. 51, 5, 6, տախտ. XIX, XX_{2,3}): Դրանցից երկուսը գտնվել են VIII բլրի հյուսիսային պարսպի մոտ, ներսում, կարասային թաղումից: Պատրաստված են բաց կապտականաչավուն թափանցիկ ապակուց, ունեն քիչ սեղմված իրան, մեկը բավականին հաստ ապակուց է (բարձր. 9,5 սմ, պս. տր. 2,8 սմ, հատ. տր. 3,6 սմ), մյուսի հատակը թերի է (պս. հպ. մասի բարձր. 11, 5 սմ, պս. տր. 2, 5 սմ): Երկուսի վզի և իրանի միացման տեղը սեղմված է: Առաջին սրվակի հատակին կպած է մի այլ սրվակի շրթի բեկոր, այդ պատճառով այն ուղիղ չի կանգնում (տախտ. XIX₃): Երկու սրվակի մակերեսն էլ տեղ-տեղ ծածկված են մանուշակագույն իռիզացիայով:

Սրվակներից մյուս երկուսը գտնվել են բլուրների արևելյան մասից, խոր վիրապի ճանապարհի մոտ, կարասային թաղումից:

Այս սրվակները վերոհիշյալներից տարբերվում են իրանի ուռուցիկությամբ և իրենց շափերով (տախտ. XX_{2,3}), մեկի բարձր. 16, 5 սմ, պս. տր. 3,6 սմ, հատ. տր. 4 սմ, մյուսի բարձր. 14 սմ, պս. տր. 3,4 սմ, հատ. տր. 5,6 սմ):

Հայաստանում, հատկապես Գառնիի և Լիճքի դամբարաններում, տանձաձև իրանով սրվակներ շատ են հայտնաբերվել: Դրանք տարբեր շափերի են, թվագրվում են մ. թ. I—II դարերով և համարվում են սիրիական, որովհետև շատ դեպքերում նրանք սիրիական ապակու հետ համընկնում են ոչ միայն շափերով ու ձևով, այլև ապակու գույնով¹⁹: Ծանձաձև սրվակները ամենատարածված ձևերից մեկն են և ունեցել են համեմատաբար երկար կյանք: Այդպիսիք արտադրվել են արևելյան, մանավանդ արևմտյան ապակեգործական կենտրոններում: Արևելյան երկրներում տանձաձև սրվակներ շատ են հայտնաբերվել Վրաստանում, սիրիական հնավայրերում, Սամոթրակե կղզում, Կիպրոսում, նույնիսկ հեռավոր Հնդկաստանում և այլուր²⁰: Դրանք պատկանում են մ. թ. I—III դարերին: Հնագետներ Ն. Կունինյան և Ն. Սորոկինյան հատուկ ուշադրանք սիրով են ցուցաբերում առարկա դարձնելով Բոսֆորում՝ Պանտիկապեյոնում և Կեպիում գտնված տարբեր տիպի սրվակները, դրանց արտադրության և տարածման ժամանակը Բոսֆորում համարում են I դարի առաջին կեսը²¹:

Արտաշատի սրվակները շատ իրենց ձևով նման են արևելյան կենտրոնների արտադրանքին, սակայն մի շարք առանձնահատկություններով տարբերվում են նրանցից: Արտաշատի տանձաձև սրվակները պատրաստված են նույն ապակուց, ինչ-որ վերոհիշյալ տեղական սրվակները: Նրանք նման են ոչ միայն ապակու գույներով ու որակով, այլև մակերեսի իռիզացիայի գույնով: Նրանց վզերի և իրանների միացման տեղերը նույնպես սեղմված են, պսակները նույն եղանակով են պատրաստված: Այսինքն՝ դուրս ու ներս ծալելու եղանակով: Այս հատկանիշները թույլ են տալիս ասելու, որ սրանք ևս տեղական են: Առաջին երկուսը պատկանում են մ. թ. I դարին, ավելի ճիշտ I դարի երկրորդ կեսին, որովհետև այդ հատկանիշները քիչ ավելի ուշ են հանդես գալիս: Այդ թվագրմանը չեն հակասում նաև նույն դամբարանում գտնված, կարմիր փայլեցրած կավե գավաթն ու պնակը, երկուսն էլ կանթով ներմուծված ամֆորան և մյուս իրերը, իսկ երկուսը մ. թ. II—III դարերին, ավելի հավանական է մ. թ. II դարին: Այդ թվագրման օգտին է խոսում նույն դամբարանից գտնված կապտավուն, գնդաձև իրանով երկկանթանի անոթը:

Նույն ապակուց է պատրաստված արևմտյան դամբարանադաշտից գրտնրված ներձկված կողերով ապակե սրվակի ներքին մասը, որի հատակը նույն-

¹⁹ Г. А. Тирацян, О торговых связях Армении с Сирией в античное время, «Палестинский сборник», 1959, № 4, стр. 75 и сл., ф. Գ. Խաչատրյան, Անտիկ դամբարան Լիճքում, էջ 278, 279, նկ. 2. «Հին Հայաստանի ապակին», № 27—36:

²⁰ «Гарни», V, стр. 56—58.

²¹ Н. З. Кунина и Н. П. Сорокина, նշվ. աշխ., էջ 169, տիպ. 1, նկ. II, 15:

¹⁸ Иггар Алиев, В. Г. Алиев, նշվ. աշխ., էջ 178:

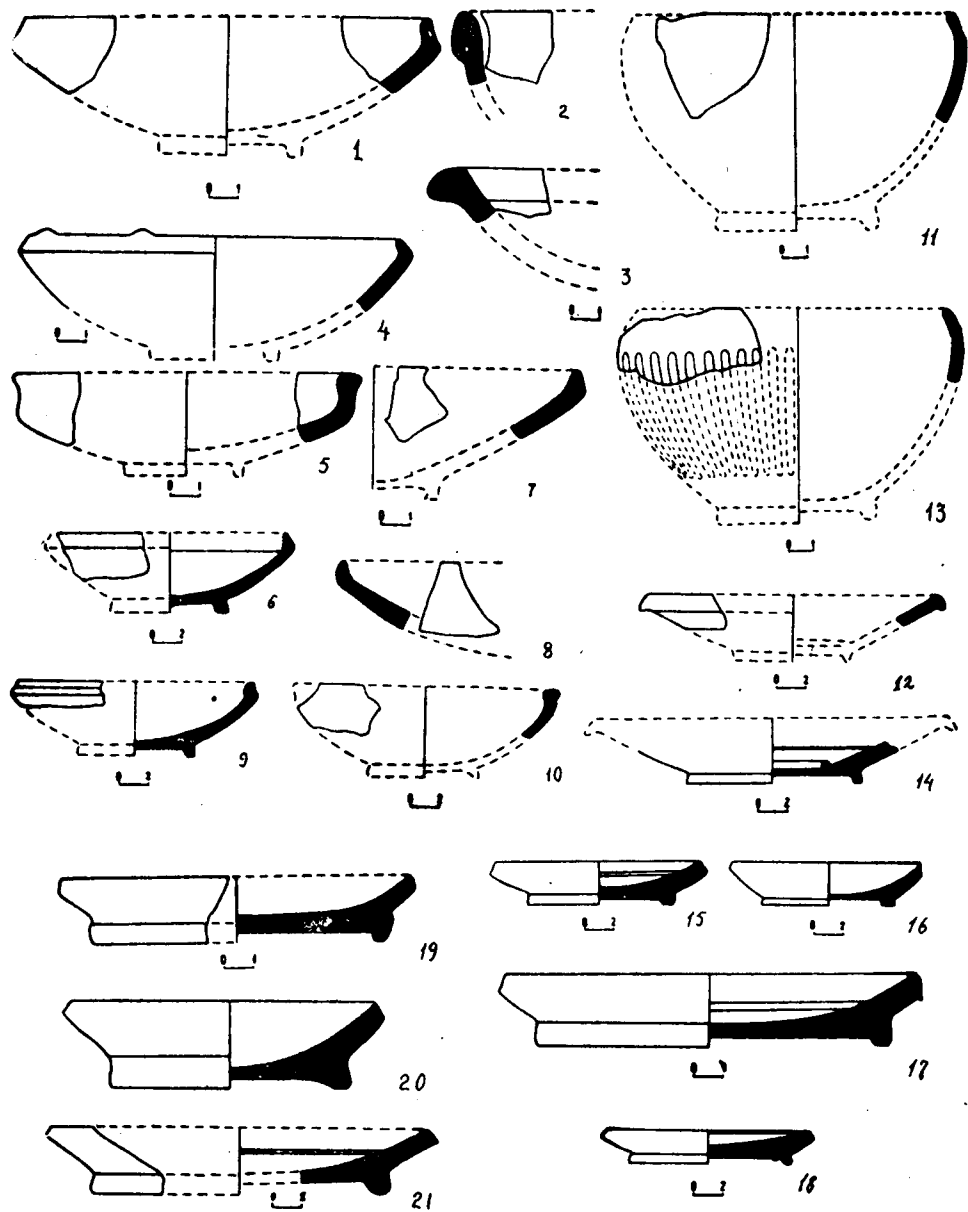

Նկ. 54. 1—18—դամբարանադաշտերից և Արտաշատի բլուրներից

պես ներձկված է (հատ. տր. 4, 5 սմ), իսկ մակերեսը տեղ-տեղ ծածկված է մանուշակագույն իռիզացիայով: Ներձկված կողերով, ներմուծված և տեղական սրվակներ Հայաստանում²², առավելապես Գառնիում և Վաղարշապատում շատ են հայտնաբերվել: Ներձկված կողերով տարբեր ձևերի ու չափերի ապակյա անոթներն ընդհանրապես յայն տարածում են ունեցել և արտադրվել են ապակեգործական թե՛ արևելյան և թե՛ արևմտյան կենտրոններում և սովորական են եղել I—V դարերին: Ներձկված կողերով բաժակներ և շշեր գտնվել են նաև Արտաշատի VIII բլրի երրորդ շինարարական շրջանին վերաբերող շերտից²³: Արևմտյան դամբարանադաշտից գտնված մեր սրվակի հատակը իր ձևերով ձայնակցում է Գառնիից և Հայաստանի մյուս վայրերից գտնված ներձկված կողերով սրվակների հետ: Այն կարող է պատկանել մ. թ. I—II դարերին:

Արտաշատի դամբարանադաշտից հայտնաբերված ապակյա անոթներից վերջինը VIII բլրի հյուսիսային պարսպի մոտ ներսի մասում բացված քարակերղից գտնված սրվակն է (նկ. 44, 1, տախտ. XX4): Այն մուգ կապույտ բարակ ապակուց է, պատրաստված ազատ փչելու եղանակով (բարձր 7,8 սմ, պս. տր. 2 սմ, հատ. տր. 1, 6 սմ), ունի ձգված տանձաձև իրան, աստիճանաբար լայնացող պսակ, որը դուրս ու ներս ծալելու եղանակով է պատրաստված, հատակը ներձկված է: Իրանից վզին անցումը սահուն է: Վարպետի անփորձության պատճառով վզի ներքին մասում, տաք վիճակում սեղմվել է, որի հետևանքով այն ծռվել է և վիզը թեքվել մի կողմ:

Այն հիշեցնում է Գառնիի № 124 դամբարանում գտնված նույն գույնի ու չափերի սրվակը²⁴: Վերջինս, սակայն, ավելի կանոնավոր ձևեր ունի: Պետք է ենթադրել, Արտաշատի սրվակը անտիկ աշխարհում լայն տարածում ստացած և Հայաստան ներմուծված I—II դարերին պատկանող կոնաձև իրանով սրվակների ընդօրինակությունն է և, հավանաբար, պատրաստվել է Արտաշատում: Այն կարող է պատկանել I—II դարերին:

Դամբարաններից հայտնաբերված ապակյա անոթների մեջ ուշադրության արժանի են խոր Վիրապ տանող ճանապարհի եզրին, ջրանցքի շինարարության ժամանակ բացված, կարասային թաղումներից հայտնաբերված գրեթե գլանաձև իրանով շշերը (նկ. 49, 1, 2, տախտ. XIX, 1, 2): Երկուսն էլ պատրաստված են կաղապարի մեջ փչելու եղանակով, բաց կանաչավուն երանգով թափանցիկ բարձրորակ ապակուց, որը հալված է բարձր ջերմաստիճանի տակ: Նրանք ունեն ներձկված հատակ, մեկը համեմատաբար ավելի գլանաձև է, քիչ հորիզոնական ուսերով (բարձր. 11,2 սմ, պս. տր. 3,1 սմ, հատ. տր. 4 սմ): Վիզը կարճ է, ուռուցիկ, պսակը հորիզոնական, դուրս լայնացող, ներքև ու վերև ծալելու միջոցով պատրաստված, վզի և իրանի միացման տեղը քիչ սեղմված է: Մյուսն առաջինից տարբերվում է վերին մասում քիչ լայնացող իրանով և թեք ուսերով (բարձր. 10, 7 սմ, պս. տր. 3 սմ, հատ. տր. 3, 5 սմ): Այս շշերն իրենց ձևով աղերսվում են Գառնիի № 71 դամբարանից գտնված

²² «Հին Հայաստանի ապակին», № 79—84:

²³ Փ. Գ. Խաչատրյան, Ա. Գ. Կանեցյան, նշվ. աշխ., էջ 89, տախտ. II, 15, III, 13, 14:

²⁴ «Гарни», V, стр. 59, табл. XXI, 4.

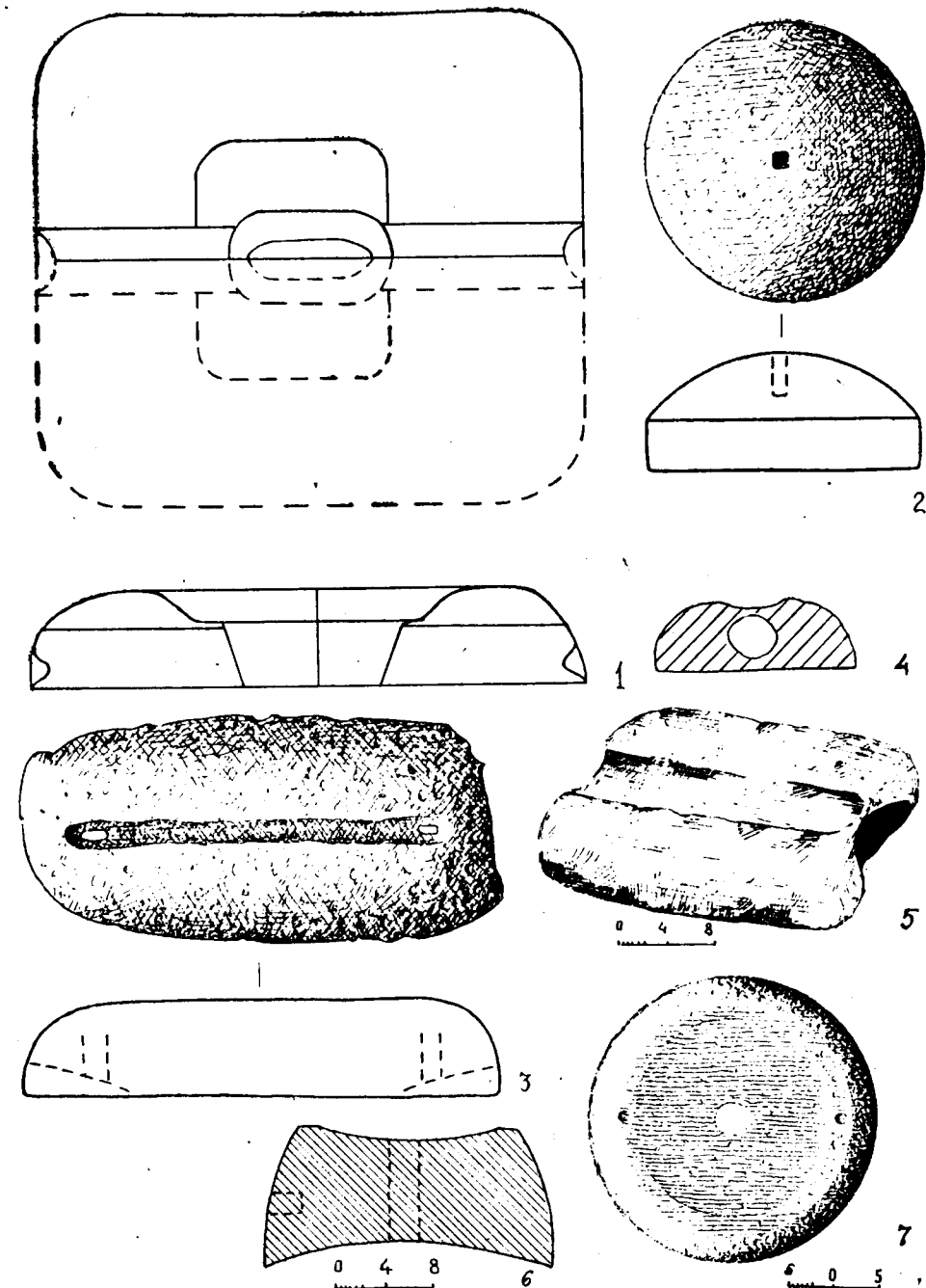

Նկ. 55. 1—5—Հարավարևելյան դամբարանադաշտից, 6, 7—արևմտյան դամբարանադաշտից

բաց կանաչավուն, տեղ-տեղ անգույնի հասնող ապակուց պատրաստված սրվակի հետ: Վերջինիս իրանի վերին մասը քիչ լայն է, ներքևին համեմատ, ուռուցիկ կարճ վիզը ավարտվում է դուրս լայնացող հորիզոնական կտրած պսակով, հատակը ներձեկված է²⁵:

Հայաստանում գտնված այս սրվակներն իրենց ուղղակի զուգահեռները չունեն, իսկ ընդհանրապես, քիչ թե շատ նմանություն ունեցող սրվակների թիվն էլ մեծ չէ: Անգույն ապակուց գլանաձև իրանով մի սրվակ գտնվել է Եգիպտոսից²⁶ (բարձր. 10, 3 սմ), գլանաձև և դեպի վեր աստիճանաբար լայնացող իրանով շեր հայտնի են Սիրիայից²⁷, որոնք թվագրվում են II—III դարերով²⁸: Այդպիսի շերի մի ամբողջ խումբ կա Գամասկոսի²⁹ ազգային թանգարանում, որոնք տարբեր չափերի են: Արևմտյան ծագում ունեցող այդպիսի մյուս սրվակները թվագրվում են տարբեր ժամանակներով՝ մ. թ. I դարով³⁰ և II—III դարերով: Կլ. Այսինգսի հրատարակած այդպիսի սրվակներից մեկը միայն լայն պսակով և չափերով է տարբերվում մեր օրինակներից (բարձր. 12, 5 սմ): Նա նկատում է, որ այդ ձևը Քյուլնի ապակիների շարքում թվագրվում է III դարով: Գառնիի սրվակը իր հետ գտնված փորագիր երկրաչափական զարդեր ունեցող սրվակով թվագրվում է III դարով: Նույն ժամանակին են պատկանում նաև Արտաշատի շերը, որոնք նույնպես ավելի շատ աղերսվում են արևելյան օրինակների հետ, և արտադրության ժամանակով էլ նույնն են՝ III դարի, ուստի հնարավոր է, որ մեր օրինակները պատրաստվել են սիրիա-միջագետքյան, հյուսիսային ապակեգործական արհեստանոցներից մեկում: Արտաշատի շերի պսակների ձևերը բնորոշ են այդ շրջաններում պատրաստված II—III դդ. ապակյա անոթներին:

Ուշագրավ է բլուրների արևելյան մասից վերոհիշյալ տանձաձև սրվակների հետ գտնված, կապույտ, հաստ ապակուց պատրաստված, գնդաձև իրանով երկկանթանի անոթը (բարձր. 9, 4 սմ, պս. տր. 3, 2 սմ): Վերջինիս դեպի դուրս լայնացող պսակն արված է ներքև ու վերև բարձրացնելու միջոցով (տախտ. XX6): Այս սրվակն իր ձևով ձայնակցում է Մարտունու շրջանի Քարածի գյուղի անոթի³¹ հետ, տարբերությամբ, որ Արտաշատի սրվակի վիզն ավելի երկար է և չունի փորագիր գոտիներ: Հայաստանից հայտնաբերված այդօրինակ անոթների մեծ մասն ունի Արտաշատի սրվակի նման ինքնատիպ պսակ, որը չի հանդիպում սիրիական և արևմտյան կենտրոնների արտադրանքի մեջ: Այն, ըստ երևույթին, փոքրասիական ինչ-որ անհայտ կենտրոնում է

²⁵ «Հին Հայաստանի ապակին», № 134:

²⁶ M. C. C. Edgar, Graeco-Egyptian Glass, Le Cairo, 1905, table IX, № 32702.

²⁷ D. B. Harden, Ancient Glass, II, Roman. The Archaeological Journal, vol. CXXVI, 1970, pl. X F.

²⁸ S. Abdul Hak, Contribution d'Une découverte Archéologique Récente A l'Etude de la Verrerie Syrienne A l'Epoque Romaine, JGS, VII, 1965, fig. 8, 12.

²⁹ Н. П. Сорокина, Рецензия на кн. Б. Н. Аракелян, Г. А. Тирацян, Ж. Д. Хачатрян, Стекло древней Армении, серия: «Археологические памятники древней Армении», 3. Памятники древней эпохи, вып. 1, Ереван. 1969, ВДН, 1973, № 3, стр. 196.

³⁰ Fr. Fremersdorf, Նշվ. աշխ., էջ 43, տախտ. 95:

³¹ «Հին Հայաստանի ապակին», № 72:

պատրաստվել: Արտաշատի սրվակը կարող է թվագրվել II—III դարերով, շատ հավանական է II դարով:

Արտաշատի ապակյա անոթներից վերջինը գտնվել է նույն տեղից: Պատրաստված է բաց կանաչավուն ապակուց և ունի սեղմված գնդաձև իրան (տախտ. XIX): Թվագրվում է II—III դարերով:

Այսպիսով, Արտաշատի բլուրների և դամբարանների պեղումներից հայտնաբերված ապակեղենը վկայում է, որ Արտաշատում սկսած հելլենիստական շրջանից եղել է ապակու արտադրություն, իսկ մ. թ. I դարերում, ամենայն հավանականությամբ, Արտաշատը հանդիսացել է Հայաստանի ապակեգործության խոշոր կենտրոններից մեկը, որին III—IV դարերում միացավ նաև Վաղարշապատը, Արարատյան դաշտում ապակեգործության մյուս կարևոր կենտրոնը: Արտաշատի ապակեգործական արհեստանոցները ոչ միայն բավարարել են քաղաքի բնակչության ապակու պահանջարկը, այլև արտահանել են Հայաստանի մյուս շրջանները: Հավանաբար, Գառնիում և մյուս վայրերում հայտնաբերված ապակյա իրերի մի մասը տարված է Արտաշատից: Հուսով ենք, որ Արտաշատի և Հայաստանի մյուս հնավայրերի հետագա պեղումները ի հայտ կբերեն նորանոր նյութեր այս հարցին ավելի սպառիչ պատասխան տալու համար:

VI. ԿԱՎԵ ԱՐՁԱՆԻԿՆԵՐ

Դամբարաններից ու դամբարանադաշտերից հայտնաբերված նյութերի մեջ մեծ թիվ են կազմում կավե արձանիկները, որոնք Հայաստանում, այսքան շատ, առաջին անգամն են ի հայտ գալիս: Դրանք հիմնականում կրկնում են բլուրներից հայտնաբերված կավե արձանիկները և հնարավորություն են ընձեռում արվեստի մինչ այժմ անհայտ բնագավառներից մեկի՝ կորույլաստիկայի ուսումնասիրության համար:

Հայաստանում կավե արձանիկներ սկսել են պատրաստել V—IV հազարամյակից, որոնք պաշտամունքային բնույթ ունենին: Հետագայում կավե արձանիկները տարածում են ստանում ուշ հելլենիստական շրջանում և մ. թ. առաջին դարերում: Վերջիններս իրենց գեղարվեստական արժանիքներով և պատրաստման եղանակով խիստ տարբերվում են նախորդ շրջանների կավե արձանիկներից: Դրանք, բացառությամբ մեկի¹, դիտվել են մի կողմից: Պատրաստված են մի փեղկանի կաղապարի մեջ, փափուկ կավը շերտ-շերտ սեղմելու եղանակով, այնուհետև հարթել են փայտե կտրիչով (стека) և թրծելիս հեշտ շորանալու և չճաքելու համար տակից փոսիկ են արել, որի խորությունը սլայմանավորված էր արձանիկի հաստությամբ: Կավե արձանիկների մի մասը պատած է դեղնականաչավուն քսուրով, իսկ երկուսի վրա կարմիրով հորիզոնական, ալիքաձև և ուղիղ գոտիներ են արված (տախտ. XXIII^{4,5}, XXIV⁵): Հայաստանից հայտնաբերված կավե արձանիկները, ենթադրվում է, որ կաղապարից հանելուց հետո ենթարկվել են լրացուցիչ մշակման², սակայն նրման մշակման հետքեր նկատելի չեն:

Կավե արձանիկներն իրենց վրա վարպետի նշան կամ արձանագրություն չունեն, բացառություն է կազմում հարավարևելյան դամբարանադաշտից գտնված արձանիկի պատվանդանը, որի վրա սուր գործիքով, նախքան թրծելը, հունարեն արձանագրված է: Վերևի տողում գրված է ΓΗΟΥΗΝΑ, ներքևի տողում՝ ΙΑ: Դժվար է ասել, թե ինչ է նշանակում այս արձանագրությունը, կարելի է ենթադրել, որ վերևի տողի բառը արձանիկի տիրոջ անունն է, իսկ ներքևինը տարեթիվ է՝ 11 (տախտ. XXVII³):

Ինչպես Արտաշատից, նույնպես և Արմավիրից ու այլ վայրերից գտնված կավե արձանիկները պաշտամունքային և կենցաղային բնույթի են: Տարած-

¹ VIII բլրից գտնված հեծյալի կլոր արձանիկի ձին, ձուռ սարքերը և հեծյալը ձեռքով առանձին-առանձին պատրաստելուց հետո միացրել են իրար:

² Փ. Ի. Тер-Мартirosos, Терракоты из Арташата, ВОИ, 1973, № 4, стр. 82.

ված են եղել կանացի արձանիկները. կինը երեխայի հետ, քնար կամ սազ նվագելիս, մերկանալիս, առանձին կանգնած և այլն: Սովորական են եղել նաև հեծյալի ու զինվորի արձանիկները³:

Անկախ բովանդակությունից, կավե արձանիկների մեջ նկատելի են երկու ոճական տարբերակ⁴, որոնց նմուշները զգալի թիվ են կազմում և թույլ են տալիս ենթադրել, որ դա հետևանք է ոչ թե առանձին վարպետների նախասիրություն, այլ ներկայացնում է մի ամբողջ ուղղություն, որի օգտին են խոսում հետևյալ պարագաները:

Այդ տարբերակներից մեկը շափազանց մանրամասն վերարտադրում է պատկերվող մարդկանց ու առհասարակ ֆիզիոնների մանրամասները և աչքի է ընկնում շափազանց հստակ մշակվածությամբ: Երկրորդ տարբերակին հատուկ են ընդհանրացումները և մանրամասն մշակումներից շեղված ձևով խուսափելը:

Առաջին հայացքից թվում է, որ դրանք տեխնիկական մակարդակի տարբերության արդյունք են, սակայն, ինչպես նշեցինք, քանակով բավականին շատ են և դրանով իսկ ինքնին վկայում են առանձին ուղղություն լինելու մասին: Երկրորդ ուղղության կավե արձանիկները համաշափությունների, շարժման վերարտադրության, ինչպես նաև այդ ընդհանրացված մակերևույթի մշակման վարպետությամբ ամենևին չեն զիջում առաջին ուղղությանը: Թերևս ավելի ճիշտ կլինի ասել, որ առաջինը առավել ճշտությամբ է պահպանում հունական, հելլենիստական արվեստի արևելյան, մասնավորապես տեղական ավանդույթները:

Ուշադրության արժանի են բազիլիստիկ նստած կանացի արձանիկները՝ մերկ երեխայի հետ միասին (արևելյան և հարավարևելյան դամբարանադաշտ): Նրանք հավասար թրծում ունեն, մակերեսները պատած են դեղնակա-նաշավուն քսուքով (տախտ. XXII_{2,3}):

Այս թեման շատ բնորոշ է անտիկ շրջանի կավե արձանիկներին: Կինը պատկերված է դիմացից՝ նստած դիրքով: Ստորին մասը հարդարված է հագուստի շքեղ ծալքերով: Չախ կողքին դեմքով դեպի կինը կանգնած է մերկ երեխան, որը հավել է մոր կրծքին:

Ընդհանուր թեման մանկանը կերակրելու կոմպոզիցիան է, որն ինքնին խորհրդանշում է մայրության և պտղաբերության գաղափարը: Դրա օգտին են

խոսում արձանիկի՝ կնոջ դիմացից հանդիսավոր տեսքով պատկերված լինելը և զգեստների ոչ սովորական, այլ կանոնիկ բնույթը: Ընդհանուր պատկերի մեջ թույլ է շեղված հեռանկարը: Այդ պատճառով այնքան էլ պարզորոշ չի երևում նստած դիրքը, որի մասին կարելի է կռահել ծնկների հատվածում որոշ մանրամասների ընդգծումից:

Կատարման տեսակետից առավել հետաքրքիր և հորինվածքային առումով առավել հարուստ է մի այլ արձանիկի բեկոր: Այստեղ պատկերված են ոչ թե երկու, ինչպես նախորդներին, այլ երեք ֆիգուր (տախտ. XXII₅): Խմբից առանձնացող այս միակ օրինակի ֆիգուրներից երկուսը իրենց կեցվածքով կրկնում են նախորդներին և դրանով իսկ վկայում բովանդակության նույնության մասին: Սակայն այստեղ կանգնած երեխայից բացի առկա է նաև ավելի փոքրը, նստած կնոջ ծնկներին, որի ձեռքից բռնել է կանգնած երեխան: Այս արձանիկը միաժամանակ տարբերվում է վերոհիշյալ կանացի արձանիկներից նաև մշակման մանրամասնությամբ: Այստեղ կարելի է տեսնել նույնիսկ փոքր երեխայի մանր մատները, ինչպես նաև մարմնի մկանները և նույնիսկ մարմնի ձևի զգացողությունը շորի տակից: Սակայն զգեստի ծալքերը մի փոքր ոճավորված են, մի հանգամանք, որը, շնայած իր սխեմատիզմին, բացակայում է վերոհիշյալ արձանիկների վրա: Ծալքերն այստեղ արված են կատարյալ ճառագայթաձև, մինչդեռ մյուս արձանիկներում նրանք ունեն տարբեր ուղղություններ, թեև, այսանդ ևս, վարպետները հետևել են ընդունված ստանդարտին: Ցավոք, արձանիկի վերին մասը բացակայում է և այդ պատճառով դժվար է ասել, թե ինչ գործողություն է կատարվում երկու երեխաների միջև: Սակայն նրանց ձեռքերի դեպի միմյանց ուղղվածությունը հնարավորություն է տալիս ենթադրելու, որ կերակրման բովանդակությունն այս հորինվածքում միակը չէ:

Այս սյուսեղ հորինվածքային մյուս տարբերակը նույնպես պատկերում է երեխան զրկին կնոջ, որն ամփոփված է սյունների և նրանցից խոյացող դոգավոր կամարի շրջանակի մեջ: Պահպանված են երկու օրինակ միայն, որոնցից մեկից միայն գլխամասը, կամարով և սյունների խոյակներով հանդերձ, իսկ մյուսից՝ միայն կրծքամասը, խոյակը և երեխան: Երկուսն էլ բավականին մանր և հստակ մշակվածություն ունեն (տախտ. XXII_{1,4}):

Կամարաձև շրջանակի հորինվածքը տարածված էր, հավանաբար, պաշտամունքային տիպի քանդակագործության մեջ և կիրառվել է ամենատարբեր քանդակներում: Այն, հավանաբար, ընդօրինակվել է տաճարներում եղած աստվածների արձաններից, որոնք սովորաբար կանգնեցված էին լինում սյունների մեջ կամ խորշերում:

Հայկական հեթանոսական պանթեոնում, որը գլխավորում էր Արամազդը՝ բոլոր աստվածների հայրը, բացառիկ տեղ էր զբաղում Անահիտը:

Անահիտի պաշտամունքը տարածված էր Առաջավոր Ասիայում, Միջին Ասիայում, Իրանում, Փոքր Ասիայում: Սակայն նա առավել մեծ ժողովրդականություն էր վայելում Հայաստանում: Ստրաբոնը վկայում է, որ «Պարսից բոլոր աստվածները պաշտվում են նաև Մարաց և Հայոց կողմից, բայց Անահիտի պաշտամունքը հայոց մեջ գերազանցում է բոլորից»: Անահիտի

³ Strabo, XI, 14, 16.

³ Б. Н. Аракелян, Основные результаты раскопок древнего Арташата 1970—1973 гг., стр. 57—58. *Նույնի, ձին Արտաշատ, Երևան, 1975, էջ 38—41, նույնի, Очерки по истории искусства древней Армении, стр. 74—76, табл. LXXXIV—LXXXV; Ф. И. Тер-Мартиросян, նշվ. աշխ., նկ. 12, Գ. Ա. Տիրացյան, Արմավիրի պեղումները, 129, 1974, № 12, էջ 64, նույնի, 1975 թ. Արմավիրի պեղումների նյութերից. Ժ. Գ. Խաչատրյան, Հայաստանի անտիկ շրջանի կորույթաստիկան, 129, 1977, № 5, էջ 37—60:*

⁴ Արտաշատի բլուրների մակերեսից պատահաբար հայտնաբերված կավե արձանիկների հինգ բեկորները քննարկելիս Յ. Ի. Տեր-Մարտիրոսովը ենթադրում է, որ նստած կնոջ արձանիկները պատրաստված են տեղում՝ դրսից եկած վարպետների կողմից: Թե Արտաշատում եղել է երկու արհեստանոց, որոնցից վերոհիշյալ արձանիկներ պատրաստող արհեստանոցը մոտ է կանգնած եղել հելլենիստական աշխարհին և ավանդույթներին, իսկ երկրորդը՝ շնարահարների արձանիկներ պատրաստող արհեստանոցը կապված է եղել արևելյան ավանդույթների հետ: *Փ. И. Тер-Мартиросян, նշվ. աշխ., էջ 85, 90:*

պաշտամունքի առջև նսեմանում էր անգամ Արամազդը: Ուստի Անահիտին նվիրված մեծ թվով տաճարներ են եղել Հայաստանում, որտեղ կանգնեցված էին նրա ոսկյա և պղնձյա արձանները⁶: Դժբախտաբար, առ այսօր հայտնաբերված ու պեղված չեն այդ տաճարներից ոչ մեկը և մեզ հայտնի չէ, թե ինչ ձևով է պատկերվել աստվածուհին: Անահիտին են վերագրվում պղնձի մի արձանի գլուխը⁷, Կամոյի շրջանի Հացառատ գյուղում գտնված ոսկյա մեղալինը՝ երեսան գրկած կնոջ պատկերով⁸ և վերոհիշյալ նստած մերկ երեսան կողքին կանգնած կնոջ կավե արձանիկները⁹: Մենք ևս միանում ենք այդ գիտնականներին և գտնում, որ վերոհիշյալ երեսանների հետ պատկերված բոլոր կավե արձանիկները ներկայացնում են Անահիտին:

Այս կոմպոզիցիան, որ հին արմատներ ունի և վաղուց էր հայտնի Արևելքում, լայն տարածում ստացավ հատկապես հելլենիստական շրջանում: Այդպես են պատկերվել Արտեմիսը, Կիբելան, Աֆրոդիտեն, Դեմետրեն և ուրիշներ: Հայտնի է, որ հելլենիստական շրջանում հայկական պանթեոնի աստվածները համադրվեցին հունականների հետ, ինչպես, օրինակ, Արամազդը՝ Զևսի, Անահիտը՝ Արտեմիսի, Միհրը՝ Հեփեստոսի, Վահագնը՝ Հերակլեսի, Աստղիկը՝ Աֆրոդիտեի և այլն: Սակայն կարող էր մի աստված իր ֆունկցիաներով համապատասխանել հունական կամ հարևան երկրների մի քանի աստվածների: Ուշ հելլենիստական շրջանում և հատկապես առաջին դարերում Միջերկրական ծովի արևելյան շրջաններում և Առաջավոր Ասիայում, ազգերի ու պաշտամունքների այդ խառնարաններում, ուժեղ պայքար էր տեղի ունենում պաշտամունքի հարցերում, որի արդյունքը լինում էր առաջին հերթին մի շարք աստվածների համադրություն (սինկրետիզացիա) մեկի մեջ: Այնուհետև յուրաքանչյուր աստծու նախկինում հստակորեն վերագրվող ֆունկցիաները նույնությամբ չեն պահպանվում: Որոշ աստվածներ ձեռք են բերում մի շարք ֆունկցիաներ և հակում են ցուցաբերում դառնալու ընդհանուր, ունիվերսալ¹⁰: Մեզ մոտ այդ դերը կատարում է Անահիտը: Ըստ երևույթին Անահիտը, որ պաշտվում էր շատ երկրներում, յուրաքանչյուր երկրում պատկերվել է տարբեր ձևերով, տեղական հատկանիշներին համապատասխան: Օրինակ, Միջին Ասիայում այն հիմնականում պատկերվել է մի ձևով սեղմած կրծքին, երբեմն ձեռքին ունենալով եռատերև կամ նուռ և այլն, մյուսը իջեցրած ներքև, դեպի փորը կամ գիրկը: Թեև քիչ, բայց հանդիպում են նաև մերկ երեսայի հետ պատկերված արձանիկներ¹¹:

⁶ Կ. Վ. Միլի-Փաշայան, Անահիտ դիցուհու պաշտամունքը, Երևան, 1963, էջ 103—125:

⁷ Նեգելման, Պղնձե գլուխ մը ի Հայաստան գտնուած, «Քաղաքացի», 1883, էջ 130—141:

⁸ Վ. Արամազյան, Արհեստները Հայաստանում IV—XVIII դդ., Երևան, 1956, էջ 86:

⁹ Բ. Н. Аракелян, Основные результаты раскопок древнего Арташата, стр. 58; Ф. И. Тер-Мартirosов, Եջ. աշխ., էջ 84—86:

¹⁰ Г. А. Кошеленко, Культура Парфин, М., 1966, стр. 181—182.

¹¹ Л. И. Ремпель, Терракоты Мерва и глиняные статуи Нисы, Труды ЮТАКЭ, т. I, Ашхабад, 1948, стр. 332—337; Г. А. Пугаченко, Корoplastика древнего Мерва, Труды ЮТАКЭ, т. XI, Ашхабад, стр. 118—123; Նույնի, Материалы по корoplast-

Այս առումով հետաքրքիր են Դվինում հայտնաբերված քարե արձանները: Գրանցից երկուսը¹² հիշեցնում են Անահիտին: Մեկը հագուստով է, լվին ունի մի քանի ուլունքաշար: Դժբախտաբար, պահպանվել է միայն կրծքի վերին մասը, ուստի դժվար է ասել նրա ինչպիսին լինելը: Նույն տեղում գտնված երկրորդ արձանի գլուխը չի պահպանվել: Նրա ստորին մասը անմշակ է, հավանաբար պատվանդանի վրա է կանգնեցված եղել: Այստեղ համաշափությունները պահպանված չեն, կինը պատկերված է շատ լայն ու կարճ, իսկ հագուստը ու մյուս մանրամասները ընդհանուր գծերով են արված: Կինը ձեռքերով բռնել է կրծքերը (թե նույնը), որով և նմանվում է Միջին Ասիայում հայտնաբերված Անահիտի արձանիկներին: Հավանաբար, այստեղ մենք ունենք Անահիտի զուտ տեղական, սկզբնական, ավանդական պատկերը, երբ նրա ֆունկցիաները սահմանափակ էին, իսկ պաշտամունքը տարածված չէր:

Հայաստանում հայտնաբերված կավե արձանիկներից ոչ մեկը, մյուս երկրներից հայտնի, Անահիտի արձանիկների բնորոշ հատկանիշները չունի, մինչդեռ, Անահիտը, ինչպես վերը տեսանք, ամենաշատ սիրվել է հայոց մեջ և դա պետք է որ իր արտահայտությունը գտներ արվեստի բոլոր բնագավառներում, այդ թվում նաև կորոպուլաստիկայում: Ըստ երևույթին, Անահիտի կերպարն ունեցել է որոշակի կանոնիկ ձևեր: Բայց երբ հայկական պանթեոնի աստվածները համադրվեցին հունականների հետ, և տեղական արձանների հետ միասին հայկական տաճարներում դրվեցին Փոքր Ասիայից և նույնիսկ Հունաստանից բերված արձանները, ապա այդ կանոնիկ ձևերը պետք է որ խախտվեին: Անահիտը կարող էր պատկերվել հելլենիստական աշխարհում տարածված և ընդունված կին աստվածուհիների օրինակով: Ամենայն հավանականությամբ, Հայաստանում Անահիտի մի շարք բարեմասնություններից շեշտվել է հատկապես մեծ, աստվածամոր, մեծ մոր, մեծ տիկնոջ հատկանիշը, պատկերելով նրան մանկան հետ միասին, դրա մեջ ամփոփել ու շեշտել են նրա պտղաբերության, ամենայն Հայոց աշխարհի հովանավորողի ու պահապանի արգասավորության հատկանիշները: Քանի որ «զմեծն Անահիտ, որով կեայ և կենդանութիւն կրէ երկիրս Հայոց»¹³: Տրդատը Գրիգոր լուսավորչին դիմելիս ասում է. «մանավանդ այսմ մեծի Անահայ տիկնոջս, որ փառք ազգիս մերոյ և կեցուցիչ, զոր և թագաւորք ամենայն պատուեն... որ է մայր ամենայն զգաստութեանց, բարբար ամենայն մարդկան բնութեան և ծնունդ է մեծին արին Արամազդայ»¹⁴:

Անահիտից թագավորները խնամակալություն էին հայցում, «Ողջուն հասեալ և շինութիւն դիցն օգնականութեամբ, լիութիւն պարարտութեան յարոյն Արամազդայ խնամակալութիւն յԱնահիտ տիկնոջէ և քաջութիւն հասցէ ձեզ և

тике Бактрии-Тохаристана, Эллинистический и Ближний Восток, Византия и Иран, М., 1967, стр. 177—179, 182—183; Г. А. Пугаченко, Л. И. Ремпель, История искусства Узбекистана с древнейших времен до середины девятнадцатого века, М., 1965, стр. 72.

¹² Կ. Գ. Ղաֆազյան, Հեթանոսական շրջանի դամբարաններ Դվինում, ՊՐԶ, 1974, № 4, էջ 41, նկ. 2, 3:

¹³ «Ազաթանգեղոս», էջ 38:

¹⁴ Նույն տեղում, էջ 31:

բաջէն Վահագնէ ամենայն հայոց աշխարհիս...»¹⁵: Նա Ոսկեմայր, Ոսկեծին, Ոսկեհատ¹⁶ աստվածուհի էր, ստեղծագործող և ծննդաբերող հասկություններ աներ:

Կավե արձանիկներ պատրաստող վարպետները Անահիտին պատկերել են նույն թեմայով, բայց տարբեր հորինվածքներով, նստած, ծծկեր երեխան զրկին կերակրելիս, մանուկը կողքին կանգնած կամ երկու երեխայի հետ միասին, ծծկերը գրկին, իսկ մանուկը կողքին կանգնած, բազմոցին պռակած, մանուկը ցածրադիր աթոռի վրա կողքին կանգնած և այլն: Նրա մեծությունը և ոչ հասարակ մահկանացու լինելը շեշտելու և ավելի հանդիսավորություն հաղորդելու համար, այս կոմպոզիցիան երբեմն պատկերված է սյունների մեջ, կամարի տակ: Անահիտը ծծկեր մանուկի հետ է պատկերված նաև Կամոյի շրջանի Հացառատ գյուղում գտնված ոսկե մեդալիոնի վրա: Տարբերությամբ, որ այստեղ երեխան աջ կողմում է և քիչ անբնական դիրքով¹⁷:

Կորոպլաստիկայում Անահիտի կնրպարը տարբեր կոմպոզիցիաներով պատկերելը ևս մի ապացույց է Անահիտի լայն ժողովրդականության մասին: Այսինքն՝ նրա պատկերը գրվել է ոչ միայն տաճարներում, այլև տներում, կախվել է իբրև մեդալիոն, ականջող և թալիսման:

Հայաստանի կավե այս արձանիկների ճիշտ զուգահեռները մեզ հայտնի չեն: Կինը երեխայի հետ պատկերելը կորոպլաստիկայում շատ է տարածված եղել, սակայն զրանցից քիչ թե շատ նմանություն ունեն միայն արևելյան կենտրոններում պատրաստվածները: Դրանք¹⁷՝ հիմնականում նմանվում են Արտաշատից և Արմավիրից գտնված արձանիկներին, որտեղ նստած կինը կերակրում է ծնկին զրած ծծկեր երեխային: Հավանաբար, սկզբնական շրջանում Անահիտը պատկերվել է ծծկեր երեխան գրկին նստած (սյունների մեջ և առանց սյունների) կերակրելիս և վերոհիշյալ եռաֆիգուր արձանիկի նման, երկու երեխայով, ինչպիսիք հայտնի են Արմավիրից, Արտաշատի դամբարանադաշտից ու VII բլրից և թվագրվում են մ. թ. ա. I դարով, իսկ մերկ մանուկը կողքին կանգնած կնոջ կավե արձանիկը՝ մ. թ. I—II դդ.: Վերջին տիպի արձանիկներ շատ են հայտնաբերվել Արտաշատի VII և VIII բլուրների I—II դարերի շերտերից: Նույն ժամանակին են վերաբերում նաև պատահաբար գտնված արձանիկները, որոնք թվագրվում են մ. թ. ա. II—մ. թ. I դարերով¹⁸:

Կանացի այս կավե արձանիկները պատրաստվել են Հայաստանում: Ըստ որում, ծծկեր երեխայի հետ պատկերված թե՛ Արտաշատի, թե՛ Արմավիրի արձանիկները ընդօրինակված են ներմուծված հելլենիստական արձանիկնե-

¹⁵ Նույն տեղում, էջ 73:

¹⁶ Նույն տեղում, էջ 422:

¹⁷ Փ. Խաչատրյան, Հայաստանի անտիկ շրջանի մեդալիոնները (մ. թ. ա. II—մ. թ. I դդ.), «Լրաբեր հաս. գիտ.», 1973, № 5, էջ 53—54, տախտ. II:

¹⁸ Ahmed S S., Early Parthians-Philhellenism as evidenced in figurines from Seleucia on the Tigris, Level III, Annales archeologiques arabes Syriennes, vol. 17, 1967, T. 1/2, III; E. Rohde, Griechische Terrakotten, Amelang, Leipzig, 1970, № 30; W. Van Ingen, Figurines from Seleucia on the Tigris, Ann Arbor, London, 1939, p. 6, № 20, pl. III.

¹⁸ Փ. Н. Тер-Мартirosos, նշվ. աշխ., էջ 86, 88:

րից, ուստի դրանք ավելի կանոնավոր են ու կատարյալ: Արմավիրի արձանիկի մակերեսն անգամ դեղնականաչավուն քսուրի վրայից, հելլենիստական արձանիկների օրինակով, պատած է վարդագույն ներկով: Դժբախտաբար, մինչև օրս մենք չենք հայտնաբերել ո՛չ կաղապար և ո՛չ էլ արհեստանոցի հետքեր ու խոտան, ուստի կոնկրետ նշել արտադրության վայրը դժվար է:

Կավե արձանիկներ կարող էին պատրաստել և՛ Արմավիրում, և՛ Արտաշատում, և՛ Վաղարշապատում ու Հայաստանի մյուս քաղաքներում: Սակայն կասկածից վեր է, որ կավե արձանիկներ արտադրող հիմնական կենտրոններից մեկը եղել է Արտաշատը¹⁹: Մանավանդ, եթե նկատի ունենանք, որ կավե արձանիկների պատրաստման ժամանակը համընկնում է Արտաշատի բուռն վերելքի հետ, իսկ հայտնաբերված կավե արձանիկների թիվը խոսում է այդ կենտրոնության օգտին:

Արտաշատի հարավարևելյան դամբարանադաշտից հայտնաբերվել է մերկացող կնոջ պատկերով երկու արձանիկ (տախտ. XXIII.3): Այստեղ կինը պատկերված է սյունների մեջ, կամարածև շրջանակի տակ (պահպ. մասի բարձր. մեկինը՝ 11 սմ, լայն. 7,5 սմ, մյուսի բարձր. 6 սմ): Նա կանգնած է կողքի, դեմքը դարձրած դեպի աջ: Ձախ ձեռքով թեթևակի բռնել է խոյակից և գեղեցիկ շարժումով հանում է ծալած ձախ ոտքի սանդալը:

Չնայած արձանիկները լավ չեն պահպանվել, սակայն երևում է, որ պատկերը կատարված է մեծ վարպետությամբ, համամասնությունների զգացողությամբ: Մարմինը վայելչակազմ է, շարժումը բնական ու նազելի, դեմագծերը կանոնավոր, մազերը երկու մասի բաժանված՝ բարձր սանրվածքով:

Կանացի ֆիգուրը ինչպես իր կեցվածքով, այնպես էլ մշակմամբ մեծապես հիշեցնում է Հունաստանի հելլենիստական ժամանակաշրջանի քանդակագործությունը: Այն վերարտադրում է ուշ դասական շրջանի լավագույն ավանդույթները, մասնավորապես շարժման վերարտադրության հարցում:

Սա անտիկ արվեստի սիրված թեմաներից մեկն է, և այդ թեմաներով պատրաստված հայտնի բոլոր արձանիկները կապված են Աֆրոդիտեի հետ: Այսինքն՝ մերկացող Աֆրոդիտեն պատրաստվում է մտնել շուրը:

Այդ թեմայով պատրաստված արձանիկներ են հայտնաբերվել Փոքր Ասիայից²⁰ (Միրինա, մ. թ. ա. II դ., Չմյունիա), Բուլղարիայից²¹ (հելլենիստական) և այլ վայրերից²²: Այս թեման հանդիպում է նաև հունական բրոնզե արձանիկների մեջ: Էրմիտաժում պահվող բրոնզե արձանիկներից մեկը, որը գտնվել է Մակեդոնիայից, պատրաստված է մ. թ. I դարում հոմեացի վարպե-

¹⁹ Նույն տեղում, էջ 85—90:

²⁰ E. Rohde, Griechische Terrakotten, № 40; Simone Besques, Catalogue raisonné des figurines et reliefs en terre cuite grecs et romains, Myrina, t. II, Paris, 1963, pl. 21 a; August Koster, Die Griechischen terrakotten, Berlin, 1926, № 81; H. H. Брунова, Греческая терракота, М., 1969, стр. 119, № 127.

²¹ Ц. Дремсизова-Нелчинова, Г. Тоцева, Антични терракоты от България. София, 1971, № 127.

²² Fr. Winter, Die Typen der figuralischen Terrakotten, Berlin und Stuttgart, 1903-2061—5, 207, 1.3.

տի կողմից, մ. թ. ա. II դարի հելլենիստական կերպարի համաձայն: Հայտնի են այդպիսի արձանիկների 70-ից ավելի կրկնություններ²³: Այդ արձանիկները պատրաստված են Պրակսիտելի, Աֆրոդիտեի արձանների թեմաներով և գտնվում են մոնումենտալ քանդակագործության ազդեցության տակ²⁴:

Արտաշատի հարավարևելյան դամբարանադաշտի արձանիկները այդ ճեմայով պատրաստված արձանիկների տարատեսակներից մեկն են: Այս առումով մեծ հետաքրքրություն է ներկայացնում Արտաշատի VII բլրից հայտնաբերված կավե արձանիկը (պահպ. մասի բարձր. 8, 5 սմ): Այն բաղկացած է երկու ֆիգուրից, որոնք միմյանցից բաժանվում են միջանկյալ սյունով և ամփոփված են երկու կամարների մեջ²⁵: Առաջին ֆիգուրն իր շարժումով կրկնում է վերոհիշյալ քանդակի գործողությունը, կանգնած է ուղիղ, ձախ ձեռքով հենվել է միջանկյալ սյան խոյակին, իսկ աջով հանում է սանդալը (տախտ. XXIII₂):

Երկրորդ ֆիգուրը պատկերված է արդեն լրիվ մեջկացած, նա քայլում է դեպի աջ, սակայն շրջվել է ետ և վերջին զգեստն է կախում սյունից: Շարժումները վերարտադրված են գեղեցկության զուտ հելլենիստական ըմբռնումով:

Մերկացող կնոջ վերոհիշյալ արձանիկները հավանաբար ներկայացնում են Աստղիկ դիցուհուն, որը նույնպես կարևոր տեղ էր գրավում հայկական հեթանոսական պանթեոնում: Այն սիրո ու գեղեցկության աստվածուհին էր, ինչպես նաև կապված էր ջրի ու պտղաբերության պաշտամունքի հետ: Աստղիկին էր նվիրված հայոց ամենամասսայական ու սիրված տոներից մեկը՝ վարդավառը²⁶: Ինչպես վերը նշեցինք, Աստղիկը համարվում էր Աֆրոդիտեի հետ, որի սիրո, գեղեցկության, պտղաբերության ու ջրի հետ կապված լինելու հատկանիշները միանգամայն համապատասխանում էին Աստղիկին:

Աստղիկին նվիրված մի շարք տաճարներ կային: Նրա պաշտամունքը լայն տարածում ուներ Հայաստանում: Այն ուժեղ է հատկապես Տարոնում, որտեղ Աստղիկին վերաբերող ավանդական մի զրույց է պահպանվել: Հստ որի, Աստղիկը սովորություն ուներ գիշերները լողանալու Եփրատի (Արածանի) կիրճում: Երիտասարդները լեռների լանջում կրակ էին վառում Աստղիկին տեսնելու, նրա գեղեցկությամբ հմայվելու համար: Սակայն Աստղիկը նրանց հայացքներից քողարկվում էր շրջապատը մշուշ տարածելով²⁷:

Մերկ կանանց արձաններ և արձանիկներ Հայաստանում վաղուց են հայտնի, որոնք ամուր կապված են տեղական, ավանդական անդրիագործության²⁸ հետ և եթե նրանց մեջ մենք ունենք անգամ Աստղիկին պատկերող արձաններ, ապա ո՛չ պատկերման եղանակով և ո՛չ էլ կոմպոզիցիաներով դրանք չեն առնչվում Արտաշատի կավե արձանիկների հետ:

Աֆրոդիտե-Աստղիկի հետ է կապվում նաև Արտաշատի մարմարե արձանը²⁹, Հստ որում, և՛ այս, և՛ կավե արձանիկները, պատրաստված լինելով Պրակսիտելի ու նրա դպրոցին պատկանող ստեղծագործությունների ազդեցությամբ³⁰, ունեն նույն արտահայտչաձևերը, գրավչությունը, յուրահատուկ մեղմությունն ու թովչանքը: Նրանք իրենց թեթևությամբ խստորեն տարբերվում են Անահիտին վերագրվող, նստած կնոջ վերոհիշյալ կավե արձանիկների հանդիսավորությունից:

Կավե արձանիկների մեջ նկատելի են ընդունված որոշ կանոններ, որոնք առավելապես վերաբերում են հագուստի մշակմանը: Այդ կանոնները երբեմն վեր են ածվում սխեմատիզմի, թեև ի սկզբանե դրանք երևան են եկել ռեալիստական դիտողականությունից: Մարմնի առանձին հատվածներում մշակվել են շորերի ծալքերի առանձին տեսակներ, ծնկների վրա նրանք արվում էին գոգավոր, իսկ ներքևում՝ ուղղահայաց և աղեղնաձև: Այդպիսի մի հատված է բովանդակում արևելյան դամբարանադաշտից գտնված կանացի արձանիկի բեկորը (պահպ. մասի բարձր. 5 սմ): Կինը կանգնած է ձախ ոտքի վրա հենված (ոտքերը չեն պահպանվել): Նրա զգեստը աղեղնաձև ծալքերով իջնում է մինչև ծնկները (տախտ. XXIII₅, XXIV₅):

Գծվար է ասել, թե ում է պատկերել այս արձանիկը, բայց ծնկների վրայով անցնող վարդագույն հորիզոնական դույզ գոտիները վկայում են, որ ոչ հասարակ մարդու, հավանաբար ինչ-որ աստվածուհու կամ իշխանուհու:

Այս առումով հետաքրքիր է նաև հարավարևելյան դամբարանադաշտից գտնված արձանիկի պատվանդանը, որի վրա պահպանվել են մարդու ոտքերի թաթերը միայն (պահպ. մասի բարձր. 4, 7 սմ): Մակերեսը պատած է դեղնականաչավուն քսուքով, որի վրա շագանակազույնով հորիզոնական գծերի մեջ ալիքաձև գոտի է արված (տախտ. XXIII₄):

Թեք գծերով է հարդարված նաև Արմավիրի³¹ ծնկաշոք մարդու արձանիկի պատվանդանը, սակայն վերջինիս մակերեսը, կրակի մեջ ընկնելու պատճառով, սևացել է, ուստի գծվար է ասել, թե այդ ծալվածները ներկով են արված, թե փայլեցման եղանակով:

Հստ երևույթին, այս արձանիկները մարմնավորել են աստվածների, և արձանիկների վրա արված զարդերով շեշտել են նրանց ֆունկցիաները կամ այդ եղանակով ընդգծել են պատկերված մարդու վերնախավին պատկանելը:

Հայտնի է, որ այդօրինակ զարդերը բնորոշ են հելլենիստական շրջանի տեղական խեցեղենին: Ուստի, մեր նկարագրած գունազարդված արձանիկները կարող են պատկանել մ. թ. ա. I դարին: Գունազարդման այս եղանակը զուտ

²⁹ Б. Н. Аракелян, Основные результаты раскопок древнего Арташата в 1970--1973 годах, стр. 52.

³⁰ Աֆրոդիտեի կերպարը հելլենիստական քանդակագործության մեջ ամենատարածվածներից մեկն էր: Մարմարե, բրոնզե, կավե արձանիկները տարբեր ձևափոխություններով կրկնում էին մոնումենտալ արվեստի մեջ մշակված մերկացած Աֆրոդիտեի կերպարը: Ամենաշատը կրկնում էին կնիդացի քանդակագործ Պրակսիտելի ստեղծած Աֆրոդիտեի պատկերները: М. М. Кобылина, Античная скульптура Северного Причерноморья, М., 1972, стр. 10.

³¹ Գ. Ա. Տիգրացյան, Արմավիրի պեղումները, ԼՀԳ, 1972, № 2, էջ 40, նկ. 5:

²³ «Античная художественная бронза», каталог выставки, Л., 1973, стр. 10, № 21.

²⁴ Н. Н. Бритога, Греческая терракота, стр. 119.

²⁵ Ժ. Գ. Խաչատրյան, Հայաստանի անտիկ շրջանի կորոպլաստիկան,

²⁶ Ղ. Ալիշան, Հին հավատք կամ հեթանոսական կրոնք Հայոց, Վենետիկ, 1895, էջ 283.

²⁷ Գ. Սրվանձոտյանց, Գրոց-բրոց, Կ. Պոլիս, 1874, էջ 97--98:

²⁸ Կ. Գ. Ղաֆաջարյան, Հեթանոսական շրջանի դամբարաններ Դվինում, էջ 40--41:

տեղական երևույթ է և չի հանդիպում մյուս երկրներից գտնված անտիկ շրջանի կավե արձանիկների մեջ:

Արտաշատի տեղակայումների թվում բավականին ստվար խումբ են կազմում երաժիշտների արձանիկները: Դրանք գերազանցապես կանացի են և պատկանում են երկու տեսակի երաժշտական գործիք նվագողների: Մեկը քնարն է, դրված ձախ ուսին, իսկ մյուսը՝ կրծքին սեղմած փոքր բնով վին, ջնար (սազ) հիշեցնող մի երաժշտական գործիք է (տախտ. XXIV_{3,4}): Երաժիշտների արձանիկներ հայտնի են նաև Արտաշատի VII բլրից և բլուրների մակերեսից: Դամբարանադաշտից գտնված ջնարահարի վինը և ձեռքերը պատկերված են դնդերի ձևով, իսկ բլուրների մակերեսից հայտնաբերված արձանիկը³² ավելի լավ մշակում ունի:

Մշակվածության տեսակետից բոլոր երաժիշտների կավե արձանիկներն էլ բավականին կոպիտ են: Այդ հանգամանքն առավել ևս նկատելի է հագուստների մշակման մեջ, սակայն պահպանված են մարմնի համաշափությունները և կեցվածքը, որը բնորոշ է հելլենիստական արվեստին: Բոլորն էլ հենված են մի ոտքի վրա և հագուստներն էլ հանդարտ և միալար զանգվածային ծալքերով նշմարվում են ոտքերի վրա: Քնարահարներից մեկը վզին ունի ուլունքաշար (տախտ. XXV₁₋₅):

Մյուսներից առանձնանում է հարավարևելյան դամբարանադաշտից գտնված քնար նվագող կանացի արձանիկներից մեկը, որի դեմքը, ինչպես և գլխի հարդարանքը մանրամասն մշակված է (տախտ. XXV₁): Ուշագրավ է քթի կառուցվածքը, որը միանգամայն տարբերվում է հունական ավանդներից, այն մի փոքր արծվաքիթ է: Այս քանդակի մեջ ակնհայտորեն արտահայտվել է հռոմեական դիմաքանդակի արվեստի ազդեցությունը, որոնց մեջ հաճախ հանդիպում ենք ազգային հատկանիշներով օժտված տարբեր դիմաքանդակների: Դա նոր երևույթ էր մարդու անհատականությունը պատկերելու գործում և հանձնին այս արձանիկի մեծ ունենք այդօրինակ դիմապատկերներից մի եզակի օրինակ: Ուշագրավ է նաև ազգային տարազը, տափակ զլխաշորի ձևով, որը հայերի կենցաղում պահպանվել է առ այսօր: Դամբարանադաշտի, ինչպես նաև բլուրների կավե արձանիկները գտնվել են մ. թ. I—II դդ. դամբարաններից ու շերտերից:

Ըստ բովանդակության, կավե այս արձանիկները պատկերել են տեղական երաժիշտների: Երաժշտությունը մշտապես հնչել է ժողովրդական տոնահանդեսների, խնջույքների, թաղման արարողությունների և ուղմի երթերի ժամանակ:

Հնագիտական պեղումները վկայում են, որ երաժշտական գործիքները Հայաստանում գալիս են դեռևս մ. թ. ա. II հազարամյակից³³: Երաժշտա-

³² Б. Н. Аракелян, Очерки по истории искусства древней Армении, стр. 75, табл. XXXVII 2; Ф. И. Тер-Мартirosов, Ինչ. աշխ., էջ 88—90, նկ. 4:

³³ Է. Խանգաղյան, Հայկական հին երաժշտական գործիքները, «Աշխատություններ», Հայաստանի պետական պատմական թանգարան, հ. 5, Երևան, 1959, էջ 63 և հտ., E. Akurgal, Urartäische und Altiranische Kunstzentren, Ankara, 1968, fig. 62, խնջույքի տեսարան է, որտեղ երաժիշտը քնար է նվագում:

կան գործիքների մասին բազմաթիվ վկայություններ են պահպանվել նաև մեր միջնադարյան աղբյուրներում, մանրանկարներում ու պատկերաքանդակներում:

Փավստոս Բուզանդը խնջույքի ժամանակ Պապ թագավորի սպանության տեսարանը նկարագրելիս մյուս գործիքների՝ թմբուկների, սրինգների, փողերի կողքին հիշատակում է նաև քնարը: «Իբրև ընդ գինիս մտին, որպէս զառաջին ուրախութեանց նուագն մատուցին արքային Պապայ և առ հասարակ թմբկահարք և սրնգահարք, քնարահարք և փողահարք իւրաքանչիւր արուեստօք պէսպէս ձայնիւք բարբառեանցն»³⁴: Քնարի և ջնարի մասին է հիշատակում նաև Թովմա Արծրունին, երբ հայ զինվորները պատերազմի են դուրս եկել Բուղայի դեմ: «Յայնժամ հրաման ետուն ամենայն զօրանց ելանել ի պատերազմ. և ահա աղաղակ և փողք և քնարք և ջնարք, և վառեալ զենու և սրոյ և ամենայն պատրաստութեամբ անհուն զօրացն մինչև գրէթէ ի հիմանց զլեռանն տապալել, և եհան զօրսն մինչև մերձ ի գլուխ լեռին»³⁵: Մատենադարանի ձեռագրերից մեկում (№ 732) ասված է, որ քնարի և թմբուկի աղիքը խոնավանալիս ախորժեի ձայն չի հանում³⁶:

Մի շարք հիշատակություններ կան նաև վինի, ջնարի մասին: Ինչպես վերը նշեցինք, Փավստոս Բուզանդը³⁷ նշում է, որ Ներսես կաթողիկոսի մահից հետո նորից սկսեցին մեռելների վրա փողերով, փանդիոներով, վիներով ողբալ: Մովսես Խորենացին խոսում է այն մասին, որ խնջույքի ժամանակ Խոսրով Գարգամանացին գինով հարբած հետամուտ է լինում «ջնարահար քաջամատն կնոջ»³⁸: Գրիգոր Մագիստրոսը գրում է, որ Մառում լալկան ջնարահարները խմբով քաջի գովքն էին անում: «Ապ եթէ վարդապետն քո ծայրագոյն, ի Մարաւի ծորեալ, իբէն ջերմուկն ջայլիր ջոկ կապեալ ջնարահարացդ, ջատագով քաջին ջեռուցանէն»³⁹:

Այսպիսով, կավե արձանիկները և աղբյուրները ցույց են տալիս, որ քնարը և ջնարը վաղուց ի վեր ընդունված են եղել հայերի մեջ, և նաև հայկական երաժշտական գործիքներ են, որոնք հնչեցվել են տարբեր առիթներով:

Երաժիշտներ պատկերող կավե արձանիկները անտիկ շրջանի կորուպլաստիկայի սիրված թեմաներից մեկն են եղել: Երաժիշտներ պատկերող կավե արձանիկներ են հայտնաբերվել անտիկ շրջանի մի շարք հուշարձաններում⁴⁰: Սակայն մեր երաժիշտների կավե արձանիկները նույնպես ավելի մոտ են կանգնած արևելյան տիպերին: Վին նվագող կանանց նման արձանիկներ են

³⁴ Փ. Բուզանդ, V, լԲ:

³⁵ «Թովմայի վրդ. Արծրունույ, Պատմութիւն տանն Արծրունաց», Տփղիս, 1917, էջ 296:

³⁶ Է. Խանգաղյան, Ինչ. աշխ., էջ 86:

³⁷ Փ. Բուզանդ, V, լԱ:

³⁸ Մ. Խորենացի, գ. III, գլ. ՄԵ:

³⁹ «Գրիգոր Մագիստրոսի թղթերը», Աղեքոսանդրապոլ, 1910, էջ 209—210:

⁴⁰ Charlotte Ziegler, Die Terrakotten von Warka, Berlin, 1962, № 385, 389; W. Van Ingen, Ինչ. աշխ., տախտ. XXXVII_{270,271}; Maurice Chehab, Les terres cuites au Liban, A l'Époque Hellénistique, le Rayonnement des civilisations grecque et romaine sur les cultures Periphériques, Paris, 1965, p. 507—510, pl. 127.

հայտնաբերվել Տիգրիսի ափի Սելևկիայից⁴¹ և միջինասիական հուշարձաններից⁴²:

Կավե արձանիկների թվում մենք ունենք կանացի պատկեր, շքեղ զահավորակի վրա կիսապառկած վիճակում, որի վերնամասը թերի է: Այն ևս պատկանում է ժանրային տեսարանների տիպին և հավանաբար կապված է անդրշիրիմյան աշխարհի հետ: Այն որպես կենցաղային պատկեր ավելի բնորոշ է հունական ավանդույթյանը, որը հելլենիստական շրջանում հավանաբար բնորոշվել է նաև Հայաստանում: Հիանալի վերարտադրված են շորերի ծալքերը: Ամենայն հավանականությամբ, նույն վարպետությամբ պատկերվել է նաև դեմքը, որը չի պահպանվել (տախտ. XXIV₁):

Գահավորակի վրա նստած կնոջ արձանիկի մի բեկոր հայտնաբերվել է Արտաշատի VII բլրից (տախտ. XXIV₂): Բազմոցի վրա նստած տղամարդու մի արձանիկ էլ հայտնի է Գառնիից: Առավել հետաքրքիր մի բեկոր, բազմոցի մասով, գտնվել է Արմավիրից⁴³:

Կավե արձանիկների մեջ բավականին մեծ խումբ են կազմում հեծյալները, որոնցից հայտնաբերվել են ինչպես դամբարանադաշտից, այնպես էլ բլուրների⁴⁴ պեղումներից և Գառնիից: Հեծյալների արձանիկների շափերը շատ են տարբերվում իրարից (մոտ 7—8 սմ մինչև 18—20 սմ): Այս արձանիկների մեջ առավել բացահայտ ձևով են արտահայտված արևմտյան և արևելյան ուղղութիւնների հատկանիշները: Դրանց մի մասին բնորոշ է զանգվածայնությունը, իսկ մյուսները աչքի են ընկնում իրենց մանրամասն մշակմամբ և մակերեսը պատկերելու արտակարգ զգացողությամբ: Բոլորն էլ պատկերում են տղամարդկանց, բավականին անվրդով դիրքով հեծած բուռն շարժման մեջ գտնվող քառատրոփ ու ծառս եղած ձիու վրա (տախտ. XXVI₁₋₅): Պատկերների այս հակադրությունը բավականին հին ավանդույթներ ունի Հայկական լեռնաշխարհում և ինքնին կարող է վկայություն լինել այս պատկերների առնվազն հորինվածքի տեղական ծագման մասին: Մի կերպարի մեջ տարբեր բնավորությունների մարմնավորման երևույթը գալիս է տակավին ուրարտական արվեստի ավանդույթներից (վահանների վրայի առյուծները)⁴⁵: Մարդիկ ձիու վրա պատկերված են երեք քառորդ թեքմամբ: Այս կեցվածքը հայ կերպարվեստում պահպանվեց մինչև XIII—XIV դդ. (հայ կենցաղային քանդակներ): Սակայն, ի տարբերություն նախորդ և հետագա նմուշների, սրանք կրում են հելլենիստական արվեստի վառ արտահայտված կնիքը, որը նկատելի է հա-

մաշափությունների ներդաշնակ գեղեցկությունը պահպանելու և ընդհանուր կերպարի ռեալիստական մշակման մեջ: Այդ հանգամանքը առավել լավ երեվում է արևմտյան ուղղութիւն քանդակների մեջ, որոնք մեծ հմտությամբ պատկերում են մարդկանց և կենդանիների մարմինները, շորերի ծալքերը, ինչպես և շարժման ներքին ուժերը: Տարագի տեսակներն իրենց հերթին աղերսվում են հելլենիստական տարազների հետ, հատկապես թիկնոցները, որոնց ծալքերի արտահայտման ձևի մեջ նկատելի է վերոհիշյալ տիպականացած մոտեցումը:

Հեծյալների արձանիկներից երկուսը, որոնցից մեկը գտնվել է դամբարանադաշտից (տախտ. XXVI₃), մյուսը՝ VIII բլրից, պատկերված են ձիերը հանգիստ կանգնած վիճակում, միայն առջևի ձախ ոտքը բարձրացրած դիրքով: Ըստ երևույթին, այստեղ շեշտված է նրանց պաշտամունքային նշանակությունը: Այս և վերոհիշյալ արձանիկների միջև ընդհանուր է հեծյալի դիրքը, հագուստը և շարժումը: Ամենայն հավանականությամբ, դրանք միևնույն կերպարը վերարտադրող հեծյալներ են:

Արդյոք ո՞ւմ է պատկերել հեծյալի արձանիկը, որը, մոր ու մանկան արձանիկի նման, ամենատարածվածն է և հայտնի արձանիկների մեջ թվով ամենաշատը:

Հայ հեծելազորայինի՞: Դժվար թե: Ծիշտ է, հայկական այրուձին վաղուց էր հայտնի ու փառաբանված, սակայն նրա անզեն լինելը, ծածանվող մեծ թիկնոցը, որը կիսանգարեր հեծյալ մարտիկին կռվելու ժամանակ, չի խոսում դրա օգտին:

Պարթևական շրջանում, Առաջավոր Ասիայում և Հռոմեական կայսրության մեջ, լայնորեն տարածված էր հերոսացած ու անմահացած (աստվածացված) հեծյալի կերպարը, որը պաշտամունքային նշանակություն ուներ⁴⁶: Շատ հնարավոր է, որ մեր հեծյալների արձանիկները պատկերում են հենց այդ կերպարը:

Արդյոք մեր հեծյալը չի՞ մարմնավորում Միհրին, Արամազդի որդուն, արեգակի և կրակի աստծուն: Ձին կապված էր արեգակի պաշտամունքի հետ և հին Արևելքում ու Փոքր Ասիայում համարվում էր սրբազան կենդանի⁴⁷: Արեվելքի մի շարք ժողովուրդներ ձին համարում էին Արև՝ աստծուն ձուլված կենդանի⁴⁸: Հայերի մոտ նույնպես ձին պաշտվում էր և կապված էր արևի հետ: Քսենոփոնը իր ավար վերցրած պառավ ձին նվիրում է գեղջավազին, որպեսզի նա սնուցի ու զոհաբերի Հելիոսին⁴⁹, իսկ փոխարենը վերցնում է մտրուկներից մեկը:

Ի. Ա. Օրբելին և Կ. Վ. Տրևերը գտնում են, որ Կովկասի ժո-

⁴⁶ А. Н. Шеглов, Фракийские посвященные рельефы из Херсонеса Таврического, Древние фракийцы в Северном Причерноморье, М., 1969, стр. 173—177; М. М. Кобылина, Античная скульптура Северного Причерноморья, М., 1972, стр. 18.

⁴⁷ Այդ են վկայում ձիու պատկերով առաջավորասիական և հատկապես արեմենյան ու պարթևական ուսուցիչները:

⁴⁸ Հերոդոտոսը վկայում է, որ մասսագետները բոլորից առավել պաշտում են արևը և նրան զոհ են մատուցում ձիեր (Herod., I, 216):

⁴⁹ Քսենոփոն, Անաբասիս (Թարգմ. Ս. Կրկյաշարյանի), Երևան, 1970, էջ 98 և ծան. 26:

⁴¹ W. Van Ingen, նշվ. աշխ., տախտ. XXXVIII₂₇₅, XXXIX₂₈₅; Ch. Ziegler, նշվ. աշխ., № 398:

⁴² В. Н. Пилипко, Терракотные статуэтки музыкантов из Мерва, ВДИ, 1969, № 2, стр. 101—104, рис. 1, 2, գրականությունը տե՛ս նույն տեղում:

⁴³ Գ. Ա. Տիրացյան, Արմավիրի 1973 թ. պեղումների արդյունքների նյութերից, ՊՁԸ, 1974, № 2, էջ 176, նկ. 3:

⁴⁴ Б. Н. Аракелян, Очерки по истории искусства древней Армении, стр. 75, табл. LXXXIX, 1, 2:

⁴⁵ Առյուծները պատկերված են խաղաղ դիրքով, սակայն կատաղած դեմքով: Այդ երևույթը ընդգծում է Բ. Բ. Պիոտրովսկին, նշելով Ե. Ակուրգալի տպավորությունը: Б. Б. Пиотровски, Искусство Урарту, Л., 1962, стр. 118.

ղովուրդներն իրենց հավատալիքներում ձիու կերպարի մեջ տեսնում էին արևի աստծուն՝ Միհրին⁵⁰։ Ձին իբրև արևի խորհրդանիշ լավ հայտնի էր իրանալեզու ցեղերի մոտ։ Ստրաբոնը վկայում է, որ աքեմենյանների տիրապետության շրջանում Արմենիայի սատրապը պարսից արքային ուղարկում էր տարեկան 20000 մտրուկ միհրական տոնների համար⁵¹։

Միհրի հետ են կապվում Տիգրան III-ի (մ. թ. ա. 20—8 թթ.) դրամների վրա պատկերված, առջևի ոտքը բարձրացրած ձին⁵², Տիգրան IV-ի և էրատոյի դրամի վրա պատկերված ձին⁵³, Վրաստանից հայտնաբերված, հատակին ձիու պատկերով արծաթյա թասերը⁵⁴, հունա-բակտրիական վերջին թագավոր Հելիոկլեսի դրամների ընդորինակությունների վրա պատկերված առջևի ոտքը բարձրացրած ձին⁵⁵ և այլն։

Այս հարցի պարզաբանման համար մեծ հետաքրքրություն են ներկայացնում ձիու առջևի ոտքը բարձրացրած հեծյալի արձանիկները։ Հինարևելյան պաշտամունքային պատկերների մեջ հաճախ են հանդիպում⁵⁶ կենաց ծառի մոտ կանգնած, առջևի ոտքը բարձրացրած սրբազան կենդանիներ, կոմպոզիցիա, որը սիմվոլիկ է և ունի պաշտամունքային նշանակություն։ Առջևի ոտքը բարձրացրած ձիու վրա նստած հեծյալի պատկերներ կան Վրաստանից⁵⁷ (Ուրբնիսի) հայտնաբերված փոքրասիական համարվող կնիքների վրա (մ. թ. ա. I—II դդ.), Բուլղարիայում⁵⁸ հայտնաբերված արծաթյա թասի վրա (մ. թ. II—I դդ.), Նիսայից հայտնաբերված պարթևական կնիքների դրոշմվածքների վրա,

որը համարվում է հեծյալ թագավորի պատկերը⁵⁹։ Նման պատկերներ կան Ֆրահատակի և Գոթարզի՝ մ. թ. ա. I դ. վերջի—մ. թ. I դ. դրամների վրա⁶⁰։

Պալմիրայի կրոնական ուղեգրերի մեջ զոհաբերության տեսարանում զոհասեղանի առջև կանգնած են երկու հեծյալ, որոնց ձիերի առջևի ոտքերը բարձրացրած են։ Այս կոմպոզիցիան հանդիպում է ինչպես կենաց ծառի, զոհասեղանի հետ, այնպես էլ առանձին⁶¹։ Այսինքն, այդ դիրքով կանգնած սրբազան կենդանիները և հեծյալներն ունեն պաշտամունքային նշանակություն։ Մեր հեծյալի արձանիկները ամենայն հավանականությամբ մարմնավորում են Միհրին։ Հեծյալի շքեղ հանդերձանքը, պատկերման ձևը, սլացիկ դիրքը վկայում են նրա հասարակ մահականացու շինելու մասին։ Այդ ենթադրության օգտին են խոսում նաև հեծյալի տարազի նմանությունը Նիմրուզ դադի բարձրաքանդակների՝ Անտիոքոս I-ի ու Միհրի⁶² և Նիմֆայոսի Արսամեայի⁶³ Միհրի արձանի պատմունճանների հետ։ Ինչ վերաբերում է հեծյալի սրագագաթ գլխարկին, ապա այն նման չէ հայ թագավորների, համենայն դեպս, արտաշեսյանների թագին, իսկ արշակունիների թագի ձևը առայժմ մեզ անհայտ է։ Հայկական գահին նստած արշակունիները հնարավոր է, որ կրեին արտաշեսյանների նման թագ, կամ ընդունեին պարթև արշակունիների թագի ձևը։ Բայց ո՛չ առաջինը, ո՛չ էլ երկրորդը սրագագաթ չեն։ Մինչդեռ Միհրը թրակիական այդպիսի գլխարկով հաճախ է պատկերվել⁶⁴։

Միհրի պաշտամունքը, որը հին արմատներ ուներ և աքեմենյան ու հելլենիստական շրջանում բավականին զարգացած էր, մ. թ. առաջին դարերում տարբեր ձևերով լայնորեն տարածվեց Միջին Ասիայից և Հյուսիսային Հրնդկաստանից մինչև Ատլանտյան օվկիանոս և դարձավ քրիստոնեության հիմնական հակառակորդը⁶⁵։ Այդ շրջանում Միհրը համարվում է մի շարք աստվածների հետ և ձեռք է բերում տարբեր ֆունկցիաներ⁶⁶։ Ուստի Միհրը պատկերվել է տարբեր ձևերով, խավարը մարմնավորող եզանը դաշույնահարելիս, հեծյալ՝ իր արբանյակների հետ միասին, ռազմականով, զինվորի կերպարանքով⁶⁷ և այլն։ Շատ հնարավոր է, որ Հայաստանում Միհրը պատկերվել է նաև վերոհիշյալ հեծյալի կավե արձանիկների նման, հանգիստ կանգ-

⁵⁰ А. Борисова, Надписи на серебряной чаше из Бори (Грузия), Сообщения Гос. Эрмитажа, IV, 1963, стр. 8.

⁵¹ Strab., XI, 14, 9.

⁵² Զ. Պուովևան, Արտաշեսյան հարստության դրամները, Վիեննա, 1969, տախտ. 6, նկ. 29—1, տախտ. 4, նկ. 30, P. Z. Bedoukian, A classification of the coins of the Artaxiad dynasty of Armenia, The American Numismatic society, Museum Notes 14 (1968), New York, p. 64, pl. XI₃.

⁵³ P. Z. Bedoukian; Coinage of the later Artaxiads, The American Numismatic Society, Museum Notes 17 (1971), New York, p. 138, fig. 3.

⁵⁴ К. Мачабели, Позднеантичная торевтика Грузии (по материалам торевтики первых веков нашей эры), Тбилиси, 1976, стр. 84, ссылака 196.

⁵⁵ В. М. Массон, Древнебактрийские монеты, чеканенные по типу тетрадрахм Гелюкля, «Эпиграфика Востока», II, М.—Л., 1956, стр. 63—75; Б. Я. Ставиский, Кушанская Бактрия: проблемы истории и культуры, М., 1977, стр. 114, 115, 119, 120 рис. 12г.

⁵⁶ E. Strommenger-M. Hirmer, Fünf Jahrtausende Mesopotamien, München, 1962, S 269, 273; К. Мачабели, Позднеантичная торевтика Грузии, Тбилиси, 1976, стр. 86.

⁵⁷ К. А. Джавахишвили, Памятники глиптики городища Урбниси, Тбилиси, 1972, стр. 91—92, № 131—135.

⁵⁸ Атанас Милчев, Новооткрито сребърно Тракийско съкровище от с. Якимово III, Михайловградско, «Археология», 1973, № 1, стр. 1—3, рис. 3 а, б; Т. Герасимов, Златна апликация с изображение на Тракийския бог-коиник, «Известия» на Археологическая институт, XV, 1946, стр. 186; К. В. Тревер, Памятники грекобактрийского искусства, М.—Л., 1941, стр. 87—90, рис. 23—24.

⁵⁹ М. Е. Массон, Г. А. Пугаченкова, Оттиски парфянских печатей из Нисы, ВДИ, 1954, № 4, стр. 166, рис. № 47.

⁶⁰ J. de Morgan, Manuel de numismatique orientale, I, Paris, 1923—1936, p. 143, fig. 143, 58.

⁶¹ R. Ghirshman, Iran, Parthes et Sasanides, p. 75, fig. 85; G. Alföldy, Das römische Pannonien, Das Altertum, B, 9, Heft 3, Berlin, 1963, S. 153, fig.; К. Мачабели, նշվ. աշխ., էջ 84—85.

⁶² К. Humann und O. Puchstein, Reisen in Kleinasien und Nordsyrien, Berlin, 1896. Band II, S. 55.

⁶³ F. K. Dörner und Th. Goell, Arsameia am Nymphaios, Berlin, 1963.

⁶⁴ R. Ghirshman, Terrasses sacrées de Bard-è Néchandeh et Masjidi Solaiman, Paris, 1975, v. I, p. 46, 193.

⁶⁵ Г. А. Кошеленко, Ранние этапы развития культа Мифры. «Древний Восток и античный мир», сб. ст., изд. Моск. ун-та, 1972, стр. 75.

⁶⁶ А. Н. Щеглов, նշվ. աշխ., էջ 176.

⁶⁷ Г. А. Кошеленко, նշվ. աշխ., էջ 82—84; R. Ghirshman, նշվ. աշխ., էջ 46, 193.

նած, առջևի ոտքը բարձրացրած և սլացիկ վազքի վիճակում գտնվող ձիու վրա: Այսինքն՝ այս դիրքով կանգնած սրբազան կենդանիները և հեծյալները ունեն պաշտամունքային նշանակություն և հնարավոր է, որ մեր արձանիկները մարմնավորում են Միհրին: Սակայն այս հարցի վերջնական պատասխանը կարող են տալ հետագա պեղումները:

Ժամանակագրական առումով հավանական է որ ձիու ոտքը բարձրացրած հեծյալի արձանիկները պատկանում են մ. թ. I—III դարի կեսերին: Այդ են վկայում շերտագրական դիտողություններն ու դամբարանային հարակից նյութերը:

Մեր հեծյալների արձանիկները թեև իրենց ոճով ու պատկերման եղանակով առավել մոտ են կանգնած պարթևական⁶⁸ հեծյալներին, սակայն մանրամասներով որոշակիորեն տարբերվում են նրանցից:

Կավե արձանիկներից մեկը պատկերում է լայն բացած ոտքերով կանգնած, ձեռքերը կողքերին հաղթականորեն կանթած տղամարդուն (տախտ. XXVII₅): Վերջինիս հագուստը հասնում է մինչև ծնկները և զուրկ է որևէ ծալքից, այն նկատելի է միայն թևերին: Թիկունքից իջնում է վզի շուրջն ամրացրած թիկնոցը: Գծախտաբար դեմքը չի պահպանվել (բարձր. 12 սմ), սակայն երևում են գլխի ձախ կողմից իջնող գլխարկի կախված ծայրերը, որոնք ծածկել են ուսերը: Գլխարկի պահպանված փեշերը հիշեցնում են Պետական պատմական թանգարանում պահվող վահանակի զինվորի արձանիկի գլխարկը, որը համարվում է թրակիական⁶⁹: Պատկերն արված է բավականին սխեմատիկ, որը վերաբերում է ինչպես ֆիգուրի ընդհանուր պատկերին, այնպես էլ հազիվ նշմարվող մանրամասներին: Այս արձանիկի զուգահեռները մեզ հայտնի չեն: Այն տարբերվում է պարթևական կամ արևելյան տիպի հայտնի, միայնակ պատկերված տղամարդկանց արձանիկներից: Հետաքրքիր է, որ նման հագուստ ունեն նաև Պերսեպոլիսի № II, V, VI դամբարանների վրա պատկերված հայերը⁷⁰: Արձանիկը, հավանաբար, պատկերում է հայ զորավարի կամ իշխանի:

Կավե արձանիկների մեջ մենք ունենք մի ուռուցիկ դիմապատկեր, որի միայն մի մասն է պահպանվել: Այն պատկերում է ուռուցիկ թշերով մանկան: Հիանալի մշակված է մակերեսը, աչքերը, քիթը, որոնցում պահպանված են հունական դիմակներին բնորոշ դիմագծերի կանոնները: Ամենայն հավանականությամբ, պատկերը վերարտադրել է ինչ-որ ներքին հուզմունք, որի պատճառով բերանը պատկերված է բացված վիճակում: Գլուխը հարդարված է ուղիղ գծերով ժապավենաձև գլխազարդով: Այն, հավանաբար, պատրաստված է ներմուծված կաղապարի մեջ և պատկանում է մ. թ. I դարին (տախտ. XXVII₁):

Ուշագրավ է զինվորի արձանիկը, որը պատկերված է ձախ ոտքը քիչ ա-

ռաջ, աչ ոտքին հենված վիճակում, աչ ձեռքը դրված է կոնքին, դաշույնի վրա: Չախով բռնել է գրեթե օվալաձև վահանը, որի վրա վերից վար շեղանկյունաձև ուռուցիկ զարդ կա: Վերնամասը հարդարված է շքեղ գարդերով, որոնք, դժբախտաբար, կոտրվածքի պատճառով վատ են երևում: Տարազի մանրամասները բացակայում են (տախտ. XXVII₂): Ընդհանուր առմամբ պահպանված են համաշափությունները: Նման մի արձանիկ պահվում է Պետական պատմական թանգարանում: Վերջինս ավելի լավ է պահպանված և շատ ավելի կատարյալ մշակում ունի:

Զինվորն ունի խրոխտ ու անվրդով կեցվածք: Չախ ձեռքում բռնած վահանը կանոնավոր օվալաձև է: Զինվորի տարազը ավելի ճոխ է և մանրամասները լավ են տրված: Կոնաձև գլխարկի ականջակալները իջնում են ներքև և ծածկում ուսերը: Մինչև օրս Հայաստանի անտիկ շրջանի հուշարձանների պեղումներից թեև հայտնաբերվել են սրեր, դաշույններ, նետասլաքներ, նիզակի ու տեգի ծայրեր, սակայն այդ ամենը քիչ են ամբողջական պատկերացում կազմելու Հայաստանի անտիկ շրջանի զինվորի հանդերձանքի ու սպառազինության մասին: Զինվորների այս արձանիկները ուշագրավ են իրենց խոշոր օվալաձև վահաններով, որոնք ծածկում են նրանց ձախ կողմը, ուսից մինչև ծնկները, և աքինակներով: 163 թ. Հայաստանի նվաճման առթիվ Լուկիոս Վերոսի կտրած շքադրամի Բ կողմում ձեռքերը կապած երկու հայ զինվորների վերևում ռազմական ավար վերցված զենքերի մեջ պատկերված են օվալաձև վահաններ, որոնք վերից վար ուռուցիկ մաս ունեն⁷¹: Ինչ վերաբերում է աքինակներին, ապա դրանք հանդիպում են ինչպես վաղ, այնպես էլ մ. թ. ա. I (Նիմրոզ դաղ) և մ. թ. առաջին դարերում: Այդօրինակ վահաններով արձանիկների տարածման շրջանակները բավականին լայն⁷² են: Ինչպես, օրինակ, Լուվրում պահվող արձանիկը համարվում է Ալեքսանդրյան, այդպիսիք հայտնի են Բոսփորյան թագավորության քաղաքներից⁷³, որոնք թվագրվում են ուշ հելլենիստական դարաշրջանով, Փոքր Ասիայից⁷⁴, Սիրիայից⁷⁵ և այլ վայրերից⁷⁶: Օվալաձև խոշոր այդ վահանները համարվում են կելտական-գալաթական, որոնք, Պալսանիոսի վկայությամբ, այդ վահանների օգնությամբ կարողանում էին անցնել գետեր⁷⁷: Գեոևս հելլենիստական շրջանում օվալաձև

⁷¹ Զ. Պտուկեան, Հայաստանի վերաբերյալ հոմեական դրամներ և մեդալիոններ, Վիեննա, 1971, տախտ. 27₅:

⁷² Fr. Winter, Die Typen der figurlichen Terrakotten, Berlin und Stuttgart, 1903, t. 384, 1—4, 7, 11.

⁷³ Н. И. Сокольский, О Боспорских шитах, КСИИМК, вып. 58, 1955, стр. 16—20, рис. 2, 1—3, 3; В. И. Пругло, *ibid.*, т. 2, с. 205—210.

⁷⁴ Mollard-Besques, Catalogue raisonne des figurines et reliefs en terre-cuite grecs et romains, t. II, Myrina, pl. 150 b; S. Mollard-Besques, Catalogue raisonné des figurines et reliefs en terre-cuite grecs étrusques et romains, III, Epoques Hellénistique et Romaine Grèce et Asie Mineure, vol. I, Paris, 1971, pl. 69c.

⁷⁵ W. Van Ingen, *ibid.*, p. XXVIII, 195 (400), 196, XXV.

⁷⁶ R. Ghirshman, Bégram, Recherches Archéologiques et Historiques sur les Kouchans., Le Caire, 1946, Tome XII, p. 185, pl. X₅; Ch. Ziegler, *ibid.*, № 468—470.

⁷⁷ Paus., X. 20, 7; 21, 3.

⁶⁸ R. Ghirshman, Iran, From the earliest times to the islamic conquest, Harmondsworth, 1954, pl. 38(a); Г. А. Кошелевко, *ibid.*, т. 2, с. 201, *ibid.*

⁶⁹ В. И. Пругло, Позднеэллинистические Боспорские терракоты, изображающие воинов, «Культура античного мира», сб. ст., М., 1966, стр. 208.

⁷⁰ E. F. Schmidt, Persepolis, III, Chicago, Illinois, 1970, fig. 40, № 20.

վահանը իր պաշտպանական բարձր հատկությունների շնորհիվ ընդունվել է մի շարք ժողովուրդների կողմից⁷⁸, հատկապես Փոքր Ասիայում: Սակայն օվալաձևին մոտ վահաններն, ավելի վաղ, մ. թ. ա. V դարում, հանդիպում է Խրակիայում⁷⁹: Օվալաձև վահաններն արդեն մ. թ. ա. II դարում հունական զինվորների ռազմական հանդերձանքի մաս էին կազմում: Բայց նման վահաններով սովորաբար պատկերվել են կելտերը⁸⁰: Ինչ վերաբերում է զլխարկին և վրան գոտի կապած երկար վերնաշապկին, ապա դրանք, ինչպես վերը նշեցինք, կապվում են թրակիացիների հետ: Հայտնի է, որ գալաթացիները ներխուժել են Հունաստան և Փոքր Ասիա, որտեղ հաստատվելով (մ. թ. ա. III դ. 70-ական թթ.) մի շարք ընդհարումներ են ունեցել հարևան ժողովուրդների հետ: Դա էլ, ըստ երևույթին, հայտնի է դարձրել նրանց: Հնարավոր է, որ Փոքր Ասիայում ապրելու ընթացքում էլ նրանց զինվորական հանդերձանքը աչղվել է հարևան ժողովուրդներից: Այնուհետև գալաթացիները իբրև վարձկաններ ծառայել են հելլենիստական պետությունների, այդ թվում նաև սելևկիանների⁸¹ և Միհրդատ VI-ի բանակում⁸²:

Օվալաձև վահաններով զինվորների արձանիկները բոլորն էլ կոմպոզիցիայով և մանրամասներով իրարից տարբերվում են: Հայաստանի արձանիկներն իրենց ձևով ավելի մոտ են արևելյան տիպերին: Կարելի է ենթադրել, որ օվալաձև վահանը հայկական բանակի սպառազինության մեջ է մտել, հավանաբար, Տիգրան II-ի օրոք, բանակի վերակազմության ժամանակ, որի արձագանքները պիտի համարել Մովսես Խորենացու վկայությունը, որ «հետևակամարտն ի վերայ ուսոց ձիոց բերեալք, և պարաուրքն առ հասարակ դիպաղեղունք, և շերտաուրքն ի սուսեր և ի տէգ նիզակի վառեալք. մերկքն վահանօք և զգետուրք երկաթօք պարածակեալք»⁸³: Ծանոթությունը այդ վահանի հետ կարող էլ տեղի ունենալ հարևան հելլենիստական երկրների բանակների հետ ընդհարվելիս: Ուստի հնարավոր է, որ այս արձանիկները պատկերում են իրենց սպառազինությամբ հելլենիստական պետությունների բանակներին նմանեցված հայ հետևակ զինվորի: Հնարավոր է նաև, որ դրանք պատրաստված լինեն ներմուծված կավե արձանիկների օրինակով: Արտաշատի արձանիկը տեղական վարպետի արտադրանք է: Այն կարող է պատկանել մ. թ. I դարին:

Ուշագրավ է ծնկաշոք տղամարդու կավե արձանիկի ներքին մասը: Աջ ծունկը գետնին դրած երիտասարդը կարճ անդրավարտիք ունի, որի եզրերը աչղորերի ու մեջքի վրա լավ անջատված են մարմնից: Ձախ կողմում մեջքի գոտուց ինչ-որ բան է կախված, որի ինչ լինելը որոշակի չէ: Ճիշտ այդպիսի արձանիկի մի բեկոր գտնվել է IX բլրի մակերեսից: Նման արձանիկի բեկոր հայտնի է Արմավիրից⁸⁴: Վերջիններս ավելի ընդհանուր գծերով են պատկերված: Ար-

տաշատի արձանիկն ավելի մանրամասն է մշակված: Դժվար է ասել, թե ում են մարմնավորել այս արձանիկները, նետաձգի՞, թե մի որևէ աստծու, Հերկուլեսի՞ն, Վահագնի՞ն: Այդ հարցի պատասխանը կտան միայն հետագա պեղումները, երբ ի հայտ կգան ամբողջական արձանիկներ:

Արմավիրի արձանիկները գտնվել են մ. թ. ա. I դարի շերտից: Մեր արձանիկը վերաբերում է մ. թ. I դարին:

Այսպիսով, ուսումնասիրությունը ցույց է տալիս, որ մ. թ. ա. I—մ. թ. I—II դարերում Հայաստանում կորուպլաստիկական բարձր զարգացման է հասել և իր գեղարվեստական արժանիքներով չի զիջում տվյալ ժամանակաշրջանի մյուս երկրների կորուպլաստիկային: Այդ հարցում կարևոր խթան հանդիսացան ուշ հելլենիստական շրջանում սոցիալ-տնտեսական կյանքի լարվածումը, քաղաքների ու քաղաքային կյանքի աճը, հարևան հելլենիստական երկրների հետ առևտրատնտեսական ու մշակութային առավել սերտ կապերի հաստատումը, ինչպես նաև հելլենիստական երկրներից Տիգրան II-ի և Արտավազդի կողմից Հայաստան գաղթեցված և քաղաքներում բնակեցված քաղաքային բնակչությունը: Հայաստանի անտիկ շրջանի կորուպլաստիկական իր ինքնատիպությամբ հանդերձ, ունի մի շարք ընդհանրություններ անտիկ աշխարհի մյուս երկրների կորուպլաստիկայի հետ: Այն մոտ է կանգնած փոքրասիական և սիրիամիջագետքյան կենտրոնների կորուպլաստիկային: Դա առաջին հերթին արտահայտվում է նրանց նմանություն և ոճական առանձնահատկությունների մեջ: Այսինքն՝ Հայաստանի կավե արձանիկների պատկերները նույնպես ունեն ճակատայնություն: Ճակատայնությունը բնորոշ էր Առաջավոր Արևելքի (Դուրա-Էվրոպոս, Հաթրա, Աշուր, Տիգրիսի ափի Սելևկիա և այլն), Միջին Ասիայի (Մարգիանա և այլն) և, ըստ երևույթին, Իրանի կենտրոնական շրջանների համար⁸⁵:

Հայաստանի կավե արձանիկների մեծ մասի գլուխները դժբախտաբար չեն պահպանվել, իսկ պահպանվածների դեմքերն էլ հիմնականում վնասված են: Սակայն բոլոր արձանիկները, ինչ կոմպոզիցիայով էլ նրանք պատկերված լինեն, դեմքով միշտ ուղղված են դիտողին: Դա վերաբերում է և՛ պաշտամունքային, և՛ ժանրային թեմաներով պատրաստված արձանիկներին: Օրինակ, մոր ու մանկան՝ Անահիտին պատկերող կինը հանդիսավոր նստած, իր խոշոր աչքերով նայում է դիտողին, Աստղիկը թեև պատկերված է պրոֆիլ, սակայն գլուխը դարձրել է դեպի դիտողը, հեծյալի արձանիկը, որը Միջագետքում վաղուց էր տարածված, այժմ նոր հատկանիշ է ձեռք բերում: Այսինքն՝ հեծյալը ոչ թե առաջ է նայում, այլ նրա գլուխը թեքված է դեպի դիտողը⁸⁶: Մեր հեծյալի ոչ միայն գլուխն է դարձրած դեպի դիտողը, այլև ամբողջ իրանը: Այն պատկերված է նույն սխեմայով, որ հայտնի է Դուրա-Էվրոպոսի նկարներից և Հաթրայի քանդակներից, այսինքն՝ կենդանին՝ պրոֆիլ, մաքր՝ ճակատային: Ճակատային են պատկերված երաժիշտների, զինվորների, տղամարդու և մյուս արձանիկները:

⁸⁵ Г. А. Кошеленко, О фронтальности в парфянском искусстве. «Историко-археологический сборник, Изд. Московского Ун-та, 1962, стр. 146.

⁸⁶ Г. А. Кошеленко, Культура Парфии, стр. 203.

⁷⁸ M. Launey, Recherches sur les armées hellénistiques, Paris, 1949, t. I, p. 282.

⁷⁹ Н. И. Соколовский, Կ2Վ. աշխ., էջ 23.

⁸⁰ В. И. Прыгло, Կ2Վ. աշխ., էջ 207.

⁸¹ Appiani, Syriaca, XXXII.

⁸² В. И. Прыгло, Կ2Վ. աշխ., էջ 216.

⁸³ Մ. Խորենացի, գ. 1, 41. ԻԴ:

⁸⁴ Գ. Ա. Տիրացյան, Արմավիրի պեղումները, 129, 1972, № 2, էջ 40, նկ. 5, նույնի, Հնագիտական աշխատանքներ Արմավիրում, էջ 96:

Հայաստանի կավե արձանիկների վրա շատ ուժեղ է հելլենիստական մշակույթի ազդեցությունը: Դա արդյունք էր այն բանի, որ այն քաղաքային կուլտուրա էր և առաջին հերթին կոչված էր բավարարելու քաղաքային բնակչության պահանջարկը, ուստի պետք է համապատասխաններ նրանց ճաշակին ու տիրող մոդային՝ ըստ երևույթին, այն տարածում չստացավ ժողովրդի մյուս խավերի մեջ: Հայաստանում, ի տարբերություն մյուս երկրների, կորուստի պատճառով մոնումենտալ քանդակագործության ազդեցության տակ չի եղել: Հայաստանի անտիկ շրջանի վերոհիշյալ կավե արձանիկները իրենց նախատիպերը չունեն մոնումենտալ քանդակագործության մեջ: Նրանք խիստ տարբերվում են, այսպես կոչված, ժողովրդական ավանդական քանդակագործության⁸⁷ նմուշներից: Հայաստանի անտիկ շրջանի կորուստի պատճառով էլ զարգացման ինքնուրույն ճանապարհ: Ազդվելով հելլենիստական աշխարհի կորուստի պատճառով ավանդույթներից, կուրորեն շրջանից այն: Սկզբնական շրջանում ընդօրինակելով ներմուծված կավե արձանիկները, ձուլելով ներմուծված կաղապարների մեջ, արվեստագետ վարպետներն աստիճանաբար յուրացրեցին հելլենիստական կորուստի պատճառով թեմատիկան, արտահայտչամիջոցները, պատրաստման եղանակները: Նրանք ստեղծեցին միանպատակ ինքնատիպ մի ուղղություն, որն աչքի էր ընկնում իր տեղական առանձնահատկություններով, ուստի դարձավ կորուստի պատճառով կանգնած ինքնուրույն մի ուղղություն: Այն իր զարգացմանն ու ծաղկմանը հասավ մ. թ. I—II դարերում, երբ Հայաստանի կորուստի պատճառով իր թեմատիկայով հիմնականում կապված էր հայ իրականության պաշտամունքի ու կենցաղի հետ: Հայաստանի կորուստի պատճառով մ. թ. II դարից հետո անկում ապրեց և, ինչպես Արտաշատի պեղումներն են ցույց տալիս, մ. թ. III դարի կեսերից դադարեց գոյություն ունենալուց⁸⁸:

⁸⁷ Б. Н. Аракелян, Очерки по истории искусства древней Армении, стр. 14—20.
⁸⁸ Ժ. Գ. Խաչատրյան, Հայաստանի անտիկ շրջանի կորուստի պատճառով, էջ 37—59:

ԵԶՐԱԿԱՑՈՒԹՅՈՒՆՆԵՐ

Հին Հայաստանի մայրաքաղաք Արտաշատը, գտնվելով առևտրական ճանապարհների հանգուցակետում, առևտրի, արհեստագործության, անտիկ շրջանի առաջավոր մշակույթի կենտրոնն էր, կրողն ու տարածողը: Ուստի, խոշոր նշանակություն ունեին Արտաշատի պեղումները, որոնք սկսվեցին 1970 թ. և շատ կարևոր արդյունքներ տվեցին: Նշանակալից են նաև դամբարանադաշտերի պեղումները, որոնք թեև անաղարտ վիճակում մեզ չեն հասել, բայց և լրացնում են բլուրներից հայտնաբերված նյութերը և պակաս կարևորություն չեն ներկայացնում Հայաստանի նյութական ու հոգևոր մշակույթի, քաղաքի ու քաղաքային կյանքի ուսումնասիրության համար:

Դամբարանների պեղումները հնարավորություն են տալիս ավելի լավ պատկերացում կազմելու ոչ հելլենիստական և մ. թ. առաջին դարերի թաղման ձևերի ու ծիսակատարությունների, բնակչության, նրա սոցիալական կազմի, տեղական և զաղթեցված օտար բնակչության հնարավոր տեղաբաշխման, սովորույթների, նախասիրությունների, կապերի, ազդեցությունների ու փոխազդեցությունների զարգացման աստիճանի մասին:

Արտաշատն ընդարձակ տարածություն էր զբաղեցնում և քաղաքի տարբեր մասերում, ներսում ու ծայրամասերին ուներ մի շարք գերեզմանոցներ: Դա արդյունք էր տարբեր ժամանակներում քաղաքի սահմանների փոփոխության, երբ այն մեծանում ու փոքրանում էր, ինչպես նաև, հավանաբար, սովորության: Հետաքրքիր է, որ նույն երևույթը նկատելի է նաև Միջագետքում: Պարթևական շրջանում, ի տարբերություն հունական ու պարթևական քաղաքների, Միջագետքում քաղաքներն ու դամբարանադաշտերն իրարից անջատված չեն և նրանք հստակ սահմանագծեր չունեն, իսկ Բաբելոնին բնորոշ են քաղաքային պարսպից ներս գոյություն ունեցող գերեզմանները:

Արտաշատի ուսումնասիրված դամբարանադաշտերը միմյանցից տարբերվում են թաղման որոշ ձևերով ու արարողություններով: Հարավարևելյան դամբարանադաշտին բնորոշ է թաղման դիակիզման ձևը: Դիակիզումը կատարվել է հողի կտրվածքում, կարասների մեջ կամ այդ նպատակի համար հատուկ պատրաստված դամբարաններում: Այստեղ կային մի քանի կարասային թաղումներ, որոնք մանկական էին, աղքատիկ նյութերով և որակ չեն կազմում: Նրանք ոչնչով չեն տարբերվում Հայաստանի մյուս հնավայրերի անտիկ շրջանի կարասային թաղումներից: Այստեղ շատ տարածված է հոգեհացը, որը կերել են կամ դիակիզման կրակի շուրջը, կամ արարողությունը

կատարելուց հետո Այդ նպատակով հաճախ պատրաստվել են հատուկ հարթակներ: Մենք ունենք նաև կրկնակի այցելություն հետքեր: Այս դամբարանադաշտում առավել ցայտունորեն է արտահայտված քաղաքի բնակչության շերտավորումը, ունեցվածքային տարբերությունը: Աղքատիկ, փոքրաթիվ խեցեղեն բեկորներ պարունակող մոտ մեկ քառ. մետր տարածություն զբաղեցնող հոգեհացի հետքերով դամբարանների կողքին հանդիպում են 5—15 քառ. մետր տարածությամբ 100—300 խեցեղեն և այլ իրերի բեկորներ պարունակող, ճոխ հոգեհացի մնացորդներով դամբարաններ: Սակայն գերակշռում են համեմատաբար շարժային և միջին կարողության տեր բնակիչների թաղումները:

Արևելյան դամբարանադաշտում, որն ավելի վատ վիճակում է մեզ հասել, հիմնական թաղման ձևը եղել է կարասայինը: Վերջիններս, սակայն, հասակավոր մարդկանց թաղումներ են: Կարասների մեջ հայտնաբերված նյութերը շատ աղքատիկ են: Դատելով որոշ մնացորդներից, կարելի է ենթադրել, որ այստեղ նույնպես կատարվել են դիակիղումով թաղումներ, բայց պահպանվածության անմխիթար վիճակը հնարավորություն չի տալիս հոգեհացի ու դիակիղված դամբարանների մնացորդներն իրարից անջատել:

Արևմտյան դամբարանադաշտում տարածված են փայտե դագաղներում և կարասների մեջ կատարված թաղումները, այստեղ ևս նկատելի են հոգեհացի որոշ հետքեր: Բլուրներ՝ վրա հայտնաբերված դամբարաններից երեւում է, որ Հայաստանում եղել է նաև հանգուցյալին ուղղակի սենյակի տակ, պատերի մոտ թաղելու սովորություն, մի երևույթ, որը հնում հանդիպում է ինչպես մեզ մոտ, այնպես էլ Շումերում, Ասորեստանում, հուրիների, հույների, վրացիների մոտ:

Այսպիսով, թաղման որոշ ձևեր, օրինակ, փայտե դագաղների մեջ կատարված թաղումները Հայաստանում առաջին անգամն են հանդիպում: Այդպիսիք ինչպես ավելի վաղ, այնպես էլ անտիկ շրջանի մյուս հնավայրերից մեզ հայտնի չեն, մինչդեռ դրանք տարածված են հունական աշխարհում: Ինչ վերաբերում է դիակիղումով կատարված թաղումներին, ապա դրանք թեև ունեն տեղական արմատներ, բայց այդ շրջանում նոր կերպարանք են ստանում և լայնորեն տարածվում:

Ուշագրավ են թաղման ծիսակատարության հետ կապված, արևելյան և հատկապես հարավարևելյան դամբարանադաշտերում նկատվող հոգեհացի արարողության ձևերը, ծիսակատարությունների ժամանակ աղորիքներ ու երկանքներ, հեղում կատարելու համար ջրի խողովակներ օգտագործելը, հանգուցյալի հետ ձու, կավե արձանիկներ, փայտածխի կտորներ դնելը, բլուրներից արևմուտք բացված ժայռափոր դամբարանում, կարոսի ոսկե տերևներից կազմված, հուղարկավորության պսակ, շրթնակալ, դրամներ դնելը և այլն: Վերոհիշյալ երևույթներից մի քանիսը՝ դրամներ (Գառնի, Կարմիր բլուր, Հարավարևմտյան Հայաստան և այլն), ձվեր (Հասան Ղալա), ակնակալներ ու շրթնակալներ (Հարավարևմտյան Հայաստան) դնելը հանդիպում է նաև Հայաստանի անտիկ շրջանի այլ դամբարաններում ևս: Հայտնի է, որ Տիգրան II-ի և Արտավազդի կողմից հելլենիստական քաղաքներից Հայաստան գաղ-

թեցված բնակչության մի մասը բնակեցվեց Արտաշատում: Թեև դամբարանային նյութերը հնարավորություն չեն տալիս տարանջատելու տեղացիների և օտարերկրացիների դամբարանները, որովհետև դրանք իրար նման են, սակայն, կարելի է ենթադրել, որ օտարերկրացիները թաղվել են նույն դամբարանադաշտերում կողք-կողքի, տեղացիների հետ: Նրանք, հավանաբար, կենտրոնացված են եղել քաղաքի հարավարևելյան և արևելյան հատվածներում և մասամբ էլ բլուրների վրա: Վերջիններս ինչպես ազդեցին տեղական շատ սովորությունների վրա, այնպես էլ ազդեցին նրանցից և, ըստ երևույթին, օջտրվել են տեղական շուկայից ու տեղական արտադրանքից: Միայն դրանով կարելի է բացատրել մի կողմից թաղման ձևերի ու ծիսակատարությունների մեջ հանդիպող հելլենիստական ավանդույթների այդքան վառ արտահայտությունը, մյուս կողմից՝ դամբարանների իրեղեն մնացորդների նույնությունը:

Չի կարելի անտեսել, իհարկե, հարևան հելլենիստական երկրների հետ ունեցած առևտրատնտեսական ու մշակութային կապերը, ազդեցությունն ու փոխազդեցությունը: Թաղման ծիսակատարության հետ կապված որոշ երեւույթներ, հանգուցյալի հետ (բերանին, ձեռքին) դրամ, ձու դնելն արդեն վաղ հելլենիստական շրջանում մուտք էին գործել Հայաստան, իսկ կարասային թաղումները սկսում են լայնորեն տարածվել:

Հելլենիստական աշխարհի հետ ունեցած կապերն հատկապես աշխուժանում են ուշ հելլենիստական շրջանում և մ. թ. առաջին դարերում, երբ ամբողջ երկրում տնտեսական, քաղաքական, մշակութային ու քաղաքային կյանքի բուռն վերելք է սկսվում: Այդ մասին են վկայում օտար և հայ թագավորների կտրած դրամների լայն տարածումը, այսինքն՝ դրամային շրջանառության աճը, պեղումներով հայտնաբերված մետաղյա, խեցեղեն, ապակյա և այլ ներմուծված նյութեր, որոնց թիվն այդ դարաշրջաններում կտրուկ ավելանում է: Դա նկատելի է հատկապես Արտաշատում: Երևան են գալիս արվեստի, արհեստագործության նոր ճյուղեր: Հայաստանի կորոպուլաստիկան, որն առաջացավ հելլենիստական մշակութային ազդեցության տակ, շուտով դարձավ մյուս դպրոցներից տարբեր, ինքնուրույն մի ուղղություն, որն աչքի էր ընկնում իր տեղական առանձնահատկություններով: Այն իր զարգացմանն ու ծաղկմանը հասավ մ. թ. I—II դարերում, երբ Հայաստանի կորոպուլաստիկան իր թեմատիկայով հիմնականում կապված էր հայ իրականության, պաշտամունքի ու կենցաղի հետ: Հայաստանի կավե արձանիկները ոչ միայն պաշտամունքային նշանակություն ունեն, այլև պատրաստված են կենցաղային թեմաներով և ունեն դեկորատիվ նշանակություն: Հայաստանի կորոպուլաստիկան, ի տարբերություն մյուս երկրների կորոպուլաստիկայի, չի կրել մոնումենտալ քանդակագործության ազդեցությունը և անցել է զարգացման ինքնուրույն ուղի: Կորոպուլաստիկան կոչված էր բավարարելու ամենալայն մասսաների պահանջները: Մեզ մոտ այն քաղաքային կուլտուրա էր, այդ է պատճառը, որ արձանիկների 99 % -ը գտնվել է քաղաքներից, ուստի արտահայտվում է տվյալ ժամանակաշրջանի քաղաքային բնակչության աշխարհայացքը, պատկերացում տալիս մշակույթի, արվեստի, գեղագիտական ճաշակի, հավատալիքների, պանթեոնի, ծեսերի մասին:

Արհեստագործության վերելքի մասին են խոսում խեցեղեն, ապակյա, մետաղյա և քարե առարկաներն ու իրերը: Խեցեղենը մեծ մասամբ պատրաստված է դուրգի վրա, հիմնականում ունի բարձրորակ կավ և լավ թրծված է: Դա վկայում է, որ խեցեղենի մեծ մասը թրծվել է հատուկ պատրաստված վառարաններում, ինչպիսիք հայտնաբերվել են Արտաշատի VIII բլրի վրա¹: Իրանցից ամենակատարյալը երկհարկանի շրջանաձև մեծ հնոցն է (տրամ. 160—170 սմ, պատի լայն. 20—25 սմ), որը պատկանում է շինարարական III շրջանին: Այն ավերվել է կավե խողովակների թրծելիս, որոնց թիվը 20-ից ավելի էր: Դա ցույց է տալիս, որ միանգամից կարելի էր թրծել մեծ քանակությամբ անոթներ: Այդ նպատակի համար օգտագործել են նաև պատերին ամրացված կավե ձողեր, անոթներ կախելու համար և եռոտանիներ, բաց անոթներն իրար մեջ շարելու համար:

Մ. թ. առաջին դարերում դուրգի անիվն օգտագործվում է ոչ միայն անոթներ պատրաստելու, այլև դրանք փայլեցնելու համար: Արտաշատի խեցեղենը պատրաստված է մեծ մասամբ ոտքով, ավելի արագ պտտվող դուրգի վրա: Արտաշատի VII բլրից հայտնաբերված ուշ հելլենիստական շրջանի դուրգի տուֆե անիվը ցույց է տալիս, որ դուրգի անիվը կարող էր լինել ոչ միայն կավից, այլև քարից: Նշանակալից էր նաև ջնարակած խեցեղենի արտագործությունը: Ներմուծված անոթների կողքին հանդես են գալիս տեղականները, որոնք Արտաշատից արտահանվում են նաև Հայաստանի մյուս շրջանները: Ի տարբերություն ներմուծված, ջնարակած փակ անոթների, տեղականները ներսից հաճախ բարակ թաղանթով ջնարակած շեն լինում, իսկ բաց դույնի կավի փոխարեն երբեմն օգտագործվում են դարչնագույն ավազախառնուրդով կավեր:

Ապակյա անոթների ուսումնասիրությունը ցույց է տալիս, որ ապակեգործության զարգացումն ու վերելքը նույնպես սերտորեն կապված է Արտաշատի հետ: Ուշ հելլենիստական շրջանում այստեղ սկսում են պատրաստել տարբեր գույների ապակյա թասեր, խճանկար ապակի և այլն: Սակայն դրանք դեռևս ցածրորակ էին: Ապակեգործությունն Հայաստանում իր վերելքը սպրդում է մ. թ. առաջին դարերում, երբ Արտաշատը դառնում է Հայաստանի ապակեգործության կենտրոններից մեկը:

Այսպիսով, դամբարանների պեղումներն ու նրանց մեջ հայտնաբերված նյութերը հնարավորություն են տալիս բազմակողմանիորեն ուսումնասիրելու Հայաստանի նյութական ու հոգևոր մշակույթը, ավելի լավ հասկանալու քաղաքային կյանքի հետ կապված մի շարք երևույթներ:

¹ Փ. Ի. Тер-Мартirosos, Античные печи из раскопок Арташата, стр. 75—81; Ж. Д. Хачатрян, А. А. Канемян, *ԵՊՀ. աշխ.*, էջ 88, 87:

РЕЗЮМЕ

Арташат, столица древней Армении, находясь на стыке торговых магистралей, являлся крупным торговым и ремесленным центром, распространителем передовой античной культуры. Именно поэтому раскопки, начатые в 1970 г. в Арташате имели важное значение. Не менее важны также раскопки могильников, дошедших до нас хотя и в не нетронутым виде, но, тем не менее, дополняющие материал, обнаруженный с холмов. Инвентарь захоронений имеет не менее важное значение для изучения материальной и духовной культуры Армении вообще, города и городской жизни в частности.

Раскопки могильников позволяют судить о развитии форм захоронения и погребального обряда, о населении, его социальном составе, возможном расселении местного и переселенческого населения, обычаях, связях, влияниях и взаимовлияниях в позднеэллинистический период и в первые века нашей эры.

Арташат занимал обширную территорию, в различных участках которой и в окрестностях имел могильники, что свидетельствует об изменениях границ города в различные периоды его существования, а также, очевидно, обычаях.

Небезынтересно, что то же самое можно проследить и в Месопотамии. В парфянский период, в отличие от греческих и исконно парфянских городов, в Месопотамии поселения и могильники не имели границ, а Вавилону характерны захоронения внутри городских стен.

Исследованные могильники Арташата отличаются некоторыми формами и обрядами захоронений.

Юго-восточному могильному полю характерна форма кремации, которую совершали в грунтовом погребении, в карасах, или же в специально предназначенных для этой цели могилах. Здесь встречаются несколько карасных одиночных захоронений с небогатым инвентарем. Они ничем не отличаются от карасных погребений античного периода, обнаруженных на территории Армении. Большое распространение имела тризна, справляемая или вокруг огня, на котором совершали трупожжение, или же после церемонии погребения. С этой целью часто строились специальные площадки: имеются также следы повторного посещения могил.

В этом могильнике наиболее ярко выражено имущественное неравенство и социальное расслоение городского населения. Рядом с могилами, имеющими площадь в 1 кв. м и скудный инвентарь (несколько фрагментов керамики и следы тризны), встречаются могилы

размерами от 5 до 15 кв. м, со следами роскошной тризны и содержащие от 100 до 300 фрагментов керамики и других предметов. Однако преобладают захоронения жителей средних слоев города.

В восточном могильнике (сохранился в худшем состоянии) основным типом являются карасные захоронения. Это погребения взрослого населения, с бедным инвентарем. Судя по остаткам, можно предположить, что здесь также имело место трупосожжение, однако неудовлетворительная сохранность не позволяет отделять остатки тризны от кремированного трупа.

В западном некрополе распространены погребения в деревянных гробах и в карасах: здесь также наблюдаются следы тризны.

Могила, расположенная на холмах, свидетельствует о существовании в Армении обычая захоронения покойников у стен и под полами жилых помещений. Этот обычай встречается как в древней Армении, так и в Шумере, Ассирии, у хурритов, греков и грузин.

Некоторые формы захоронений (в деревянных гробах) засвидетельствованы в Армении впервые. Таковые не встречаются в армянских памятниках раннего и античного периодов, между тем они имеют широкое распространение в греческом мире. Что касается захоронений с кремацией, являющихся местным обычаем, то в указанный период они проявляются в новой форме и получают широкое распространение.

Примечательны обряды захоронений, наблюдаемые в восточном и, в особенности, юго-восточном могильниках: формы тризны, использование во время обрядов зерноотерок, ручных жерновов и водопроводных труб (для возлияний), находки в могилах яиц, глиняных статуэток, кусков угля, а в погребении, расположенном западнее холмов, — погребальный венок, составленный из золотых листьев сельдерея, нагубник, монеты и т. д.

Некоторые из упомянутых явлений, как например, погребение усопшего с монетами (Гарни, Кармир-блур, Юго-Западная Армения), в нагубнике (Юго-Западная Армения), закладка в могилу яиц (Гасан-Кала) встречаются также и в других могильниках античного периода. Известно, что часть населения, переселенного Тиграном II и Артаваздом II из эллинистических городов, была заселена в Арташате. Могильный инвентарь не позволяет отделить местное население от переселенцев, однако можно предположить, что последних хоронили рядом с местными жителями. По-видимому, погребения переселенцев были сконцентрированы в юго-восточных и восточных частях города и частично на холмах. Последние, переняв местные обычаи, одновременно явились проводниками эллинистических традиций. Именно этим можно объяснить наличие ярко выраженного эллинистического облика форм и обрядов, с одной стороны, и полную аналогичность инвентаря из разных погребений — с другой. Немаловажно также существование торгово-экономических и культурных связей с соседними эллинистическими странами, их влияние и взаимовлияние. Некоторые черты, связанные с обрядом захоронений, например, класть с покойником монету, яйцо (на губы, в руку) проникли в Армению еще в раннеэллинистический период. Широкое распространение карасных погребений также относится к этому времени.

Связи с эллинистическим миром особенно усиливаются в позднеэллинистическую эпоху и в первые века нашей эры, когда в стране

начинается бурный подъем экономической, политической, культурной жизни. Об этом свидетельствует широкое распространение монет, в частности чеканенных армянскими царями, и говорящие о росте денежного обращения, а также, обнаруженные из раскопок импортированные металлические, керамические, стеклянные изделия, количество которых в указанный период сильно увеличивается. Это заметно особенно в Арташате.

Выявляются новые отрасли ремесел. Так, например, самостоятельным направлением в Армении стала коропластика, возникшая под влиянием эллинистической культуры, однако имеющая местные особенности. Она достигла своего расцвета в I—II вв. н. э., т. е. в период, когда своей тематикой была непосредственно связана с армянской действительностью, культом и бытом.

Глиняные статуэтки Армении имеют не только культовое, но и декоративное значение. Коропластика Армении, в отличие от коропластики других стран, не носила на себе влияния монументальной скульптуры и прошла своеобразный путь развития.

Обычно перед обжигом глиняные статуэтки подвергались дополнительной обработке (ретушь), наличие или отсутствие которой имеет важное значение для определения места изготовления, эпохи и т. д. Анализ армянских терракот говорит о полном отсутствии на них вторичной обработки.

Коропластика была призвана удовлетворить требования широких масс населения. У нас она являлась культурой городской и естественно отражала мировоззрение городского населения. Памятники коропластики свидетельствуют о культуре, эстетическом вкусе, верованиях, пантеоне и обрядах армян. Терракотовые статуэтки являются важным источником при изучении быта, обрядов, культуры народа.

О высоком уровне развития ремесел свидетельствуют керамические, стеклянные, металлические и каменные изделия. Керамика в основном изготовлена на гончарном круге, из высококачественной глины. Большая часть керамических изделий обжигалась в предназначенных для этого, глиняных печах. Такие печи были обнаружены на VIII холме Арташата¹. Наиболее совершенная из них имеет топку и обжиговую камеру, отделенные дырчатым перекрытием.

В I в. н. э. гончарный круг применялся не только для изготовления сосудов, но и для их лощения. В этот период получает большое распространение производство глазурованной керамики. Наряду с импортированными сосудами встречаются изделия местного производства, которые из Арташата вывозились в другие районы Армении. В отличие от импортных глазурованных закрытых сосудов, местные покрывались глазурью лишь с внешней стороны. А вместо светлой глины нередко употребляется коричневая с примесью песка.

Исследование стеклянных сосудов показывает, что развитие и подъем стеклоделия в Армении также тесно связаны с Арташатом. В

¹ Ж. Д. Хачатрян, А. Г. Канемян, ук. соч., стр. 86, 87; Ф. Н. Тер-Мартirosов, Античные печи из раскопок Арташата, стр. 75—81.

Позднеэллинистическую эпоху здесь начинается производство стеклянных разноцветных мисок, мозаичного стекла и т. д., не отличающихся высоким качеством исполнения.

Подъем стеклоделия в Армении приходится на первые века нашей эры, когда Арташат становится одним из центров производства стекла.

Таким образом, изучение выявленного материала позволяет более разносторонне исследовать духовную и материальную культуру Армении, более полно понять ряд явлений, связанных с городской жизнью страны.

ՏԱԽՏԱԿՆԵՐԻ ՑՈՒՑԱԿ

I		VII
1—դամբ. № 1		1—դամբ. № 12
2—դամբ. № 5		2—գունազարդ տափաշիշ, Արմավիրից
3—դամբ. № 6		3—դամբ. № 67
4—դամբ. № 9		4—դամբ. № 68
II		VIII
1—դամբ. № 10		1—դամբ. № 1
2—դամբ. № 20		2—դամբ. № 67
3—դամբ. № 41		
4—դամբ. № 2		
III		IX
1—դամբ. № 12		1, 3—դամբ. № 79
2—դամբ. № 19		2—դամբ. № 4
3—դամբ. № 30		4—դամբ. № 31
4—դամբ. № 36		
IV		X
1—դամբ. № 35		1—3—դամբ. № 74
2—դամբ. № 37		4—արևելյան դամբարանադաշտ
3—դամբ. № 42		
4—դամբ. № 44		
V		XI
1—դամբ. № 74		1—Արտաշատ, VII բլուր
2—դամբ. № 70		2—դամբ. № 12
3—դամբ. № 69		3—դամբ. № 33
4—դամբ. № 72		5—դամբ. № 30
VI		XII
1—դամբ. № 20		1—դամբ. № 24
2—դամբ. № 10		2—Արտաշատ, VIII բլուր
3, 4—դամբ. № 30		
5—դամբ. № 84		
6—դամբ. № 13		
7—դամբ. № 12		
		XIII
		1—դամբ. № 82
		2—Արտաշատ, VIII բլուր
		3, 4, 5—դամբ. № 12
		XIV
		1, 2, 3—արևելյան դամբարանադաշտ
		4—դամբ. № 69

5, 6—դամբ. № 27
7—դամբ. № 24

XV

1—դամբ. № 24
2—դամբ. № 60
3—դամբ. № 64
4—դամբ. № 27
5—դամբ. № 12
6—դամբ. № 40

XVI

1—5—դամբ. № 82
6—դամբ. № 22

XVII

1, 3—Արտաշատ, VIII բլուր
2—տափաշիշ, Սիսիան
4—դամբ. № 83

XVIII

1, 3—դամբ. № 12
2—Արտաշատ, VII բլուր
4—դամբ. № 69

XIX

1, 2—դամբ. № 75
3—դամբ. № 82
4—բլուրներից արևելք, դաշտում, պատահական բացված դամբարան
5, 7—արևմտյան դամբարանադաշտ
8—Արտաշատ, VIII բլուր
9—Արտաշատ, I բլուր

XX

1—արևմտյան դամբարանադաշտ
2, 3—բլուրներից արևելք, դաշտում պատահա-
բար բացված կարասային թաղում
4—դամբ. № 78
5—դամբ. № 58
6—բլուրներից արևելք, դաշտում, պատահաբար
բացված դամբարան

XXI

1—3, 6—8—դամբ. № 84
4, 5—արևելյան դամբարանադաշտ

XXII

1, 3, 5—հարավարևելյան դամբարանադաշտ

2—Արտաշատի բլուրների մակերեսից
4—արևելյան դամբարանադաշտ

XXIII

1, 2—հարավարևելյան դամբարանադաշտ
2—Արտաշատ, VII բլուր
4—արևելյան դամբարանադաշտ
5—հարավարևելյան դամբարանադաշտ

XXIV

1, 3, 5—հարավարևելյան դամբարանադաշտ
2—Արտաշատ, VII բլուր
4—Արտաշատի բլուրների մակերեսից

XXV

1—4—հարավարևելյան դամբարանադաշտ
5—դամբ. № 40

XXVI

1, 3—հարավարևելյան դամբարանադաշտ
2—Արտաշատ, VIII բլուր
4—դամբ. № 47
5—դամբ. № 40

XXVII

1—արևմտյան դամբարանադաշտ
2, 3, 5—հարավարևելյան դամբարանադաշտ
4, 6—արևելյան դամբարանադաշտ

XXVIII

1, 2—հարավարևելյան դամբարանադաշտ

XXIX

1—հարավարևելյան դամբարանադաշտ
2—արևմտյան դամբարանադաշտ

XXX

1—արևմտյան դամբարանադաշտ
2—հարավարևելյան դամբարանադաշտ

XXXI

1, 2—արևմտյան դամբարանադաշտ

XXXII

1—Արտաշատ, IV բլուր
2, 4, 5—արևելյան դամբարանադաշտ
3—դամբ. № 42

СПИСОК ИЛЛЮСТРАЦИЙ

I
1—погр. № 1
2—погр. № 5
3—погр. № 6
4—погр. № 9

II

1—погр. № 10
2—погр. № 20
3—погр. № 41
4—погр. № 2

III

1—погр. № 12,
2—погр. № 19
3—погр. № 30
4—погр. № 36

IV

1—погр. № 35
2—погр. № 37
3—погр. № 42
4—погр. № 44

V

1—погр. № 74
2—погр. № 70
3—погр. № 69
4—погр. № 72

VI

1—погр. № 20
2—погр. № 10
3, 4—погр. № 30
5—погр. № 84
6—погр. № 13
7—погр. № 12

VII

1—погр. № 12
2—расписная фляга, Армавир

3—погр. № 67
4—погр. № 68

VIII

1—погр. № 1
2—погр. № 67

IX

1, 3—погр. № 79
2—погр. № 4
4—погр. № 31

X

1—3—погр. № 74
4—восточный некрополь

XI

1—Арташат, VII холм
2—погр. № 12
3—погр. № 33
5—погр. № 30

XII

1—погр. № 24
2—Арташат, VIII холм

XIII

1—погр. № 82
2—Арташат, VIII холм
3, 4, 5—погр. № 12

XIV

1, 2, 3—восточный некрополь
4—погр. № 69
5, 6—погр. № 27
7—погр. № 24

XV

1—погр. № 24
2—погр. № 60
3—погр. № 64

- 4—погр. № 27
5—погр. № 12
6—погр. № 40

XVI

- 1—5—погр. № 82
6—погр. № 22

XVII

- 1, 3—Арташат, VIII холм
2—фляга, Сиснан
4—погр. № 83

XVIII

- 1, 3—погр. № 12
2—Арташат, VII холм
4—погр. № 69

XIX

- 1, 2—погр. № 75
3—погр. № 82
4—восточнее холмов, в поле, случайно от-
крытое погребение
5, 7—восточный некрополь
8—Арташат, VIII холм
9—Арташат, I холм

XX

- 1—западный некрополь
2, 3—восточнее холмов, в поле, случай-
но открытое кувшинное захоронение
4—погр. № 78
5—погр. № 58
6—восточнее холмов, в поле, случайно от-
крытое погребение

XXI

- 1—3, 6—8—погр. № 84
4, 5—восточный некрополь

XXII

- 1, 3, 5—юго-восточный некрополь
2—Арташатские холмы, с поверхности
4—восточный некрополь

XXIII

- 1, 3—юго-восточный некрополь
2—Арташат, VII холм
4—восточный некрополь
5—юго-западный некрополь

XXIV

- 1, 3, 5—юго-восточный некрополь
2—Арташат, VII холм
4—Арташатские холмы, с поверхности

XXV

- 1—4—юго-восточный некрополь
5—погр. № 40

XXVI

- 1, 3—юго-восточный некрополь
2—Арташат, VIII холм
4—погр. № 47
5—погр. № 40

XXVII

- 1—западный некрополь
2, 3, 5—юго-восточный некрополь
4, 6—восточный некрополь

XXVIII

- 1, 2—юго-восточный некрополь

XXIX

- 1—юго-восточный некрополь
2—западный некрополь

XXX

- 1—западный некрополь
2—юго-восточный некрополь

XXXI

- 1, 2—восточный некрополь

XXXII

- 1—Арташат, IV холм
2, 4, 5—восточный некрополь
3—погр. № 42

СУРСУЧУБР
ТАБЛИЦЫ

Հ Ա Մ Ա Ռ Ո Ց Ա Գ Ր ՈՒ Թ Յ ՈՒ Ն Ն Ե Ր

ՀԶԳ—Արարիկ հասարակական գիտությունների

ԳՅԶ—Պատմա-բանասիրական հանդես

ՎԳՄԳ—Վեստնիկ Գոս. թանգարանի Գրուզիա

ՎԴԻ—Վեստնիկ Դրեւնայ Իստորիա

ՎԻԿԱ—Վոփրոսն Իստորիա Կաւկասայ Ալբանիա

ՎՕՆ—Վեստնիկ Օբշչեստւոննայ Լուկ ԱՆ Արմ. ՍՍՐ

ԳՄԻԻ—Տոօբշչենիա Գոս. թանգարանի իզօբրազիտելնայ Իստուստւոյ Իմենի Ա. Տ. Սուշկինա

ԻԱԴԿ—Իստորիա և արքեօլոգիա Դրեւնոյ Կրնայ

ԻԱԿ—Իզւեստիա Արքեօլոգիկոսկոյ կոմիսսիա

ԻԱՆ—Իզւեստիա ԱՆ Արմ. ՍՍՐ

ԻԳԱԻՄԿ—Իզւեստիա Գոս. Ակադեմիա Իստորիա մատերիալնայ կուլտուրա

ԻՄԱ—Իստորիկոսկի թանգարան Բարմենի

ԻՓՋ—Իստորիկո-փիլոլոգիկոսկի յուրնալ

ԿՏԻԱ—Կրատկիե տոօբշչենիա Ինստիտուտ արքեօլոգիա

ԿՏԻԻՄԿ—Կրատկիե տոօբշչենիա Ինստիտուտ Իստորիա մատերիալնայ կուլտուրա

ՄԱԳԿ—Մատերիալնայ քո արքեօլոգիա Գրուզիա և Կաւկաս

ՄԱՐ—Մատերիալնայ քո արքեօլոգիա Րոսսիա

ՄԻԱ—Մատերիալնայ և Իստուստւոյա քո արքեօլոգիա ՍՍՍՐ

ՄԿԱ—Մատերիալնայ կուլտուրա Ազերբայձյան

ՕԱԿ—Օտչետն արքեօլոգիկոսկոյ կոմիսսիա

ՍՄԿՍ—Սոսելենիա և մոգիլնիկա Կերչոսկոյ քոլուօստրուա նաչալա նաշեյ էրն

ՍՔՏ—Սերեդնեազիատկայ էտնոգրափիկոսկի տոօբշչենիկ

ՏԱ—Տօւետսկայ արքեօլոգիա

ՏԳՅ—Տրուդն Գոս. էրմիտաձ

ՅՕ—Էտնոգրափիկոսկի օբոզրենիե

ՅՕԱԿՅ—Յուձնո-Տուրկմենիստանսկայ արքեօլոգիկոսկի կոմփլեքսնայ էքսփեդիցիա ԱՆ Տուրկմենոսկոյ ՍՍՐ

ԱՅԱ—American Journal of Archaeology

ՅՄ—Bagdader mitteilungen

ՅԳՏ—Yale Classical studies

ԻՄ—Istambuler Mitteilungen

ՅԳՏ—Journal of Glass Studies

ԿՐ—Keban Project

ՄԴԱԻ—Mitteilungen des Deutschen Archaeologischen Institut

ՏՔԱ—Survey of Persian Art

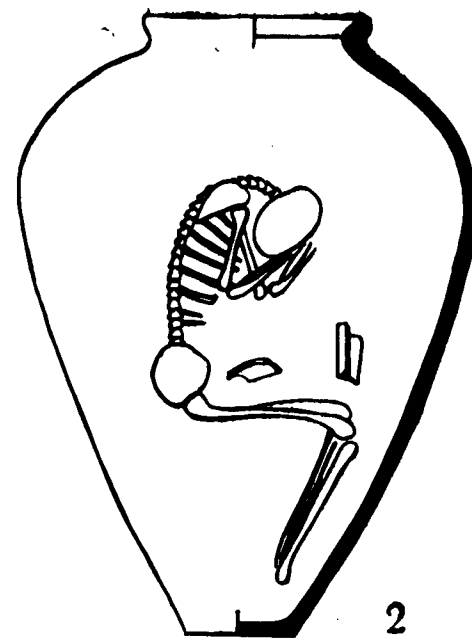

2

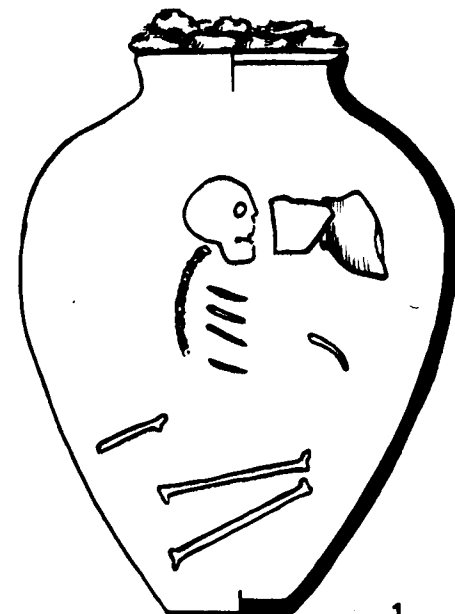

1

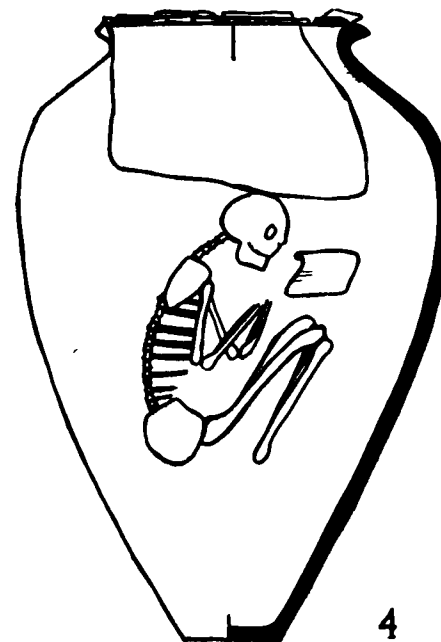

4

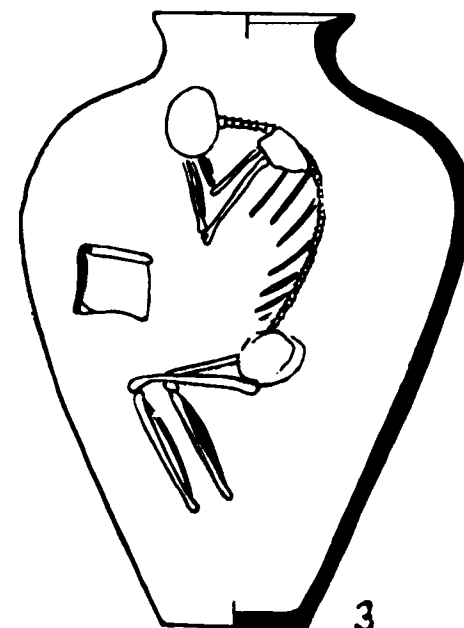

3



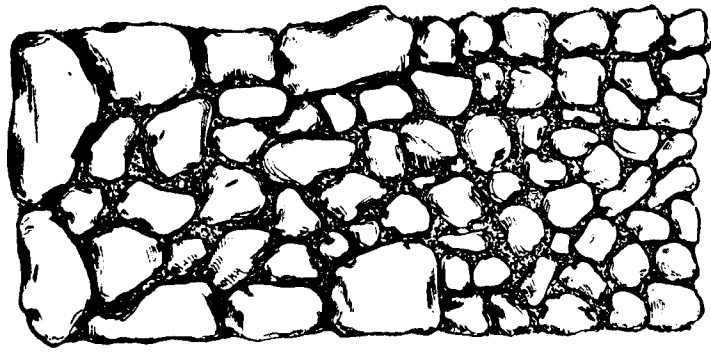

2



1

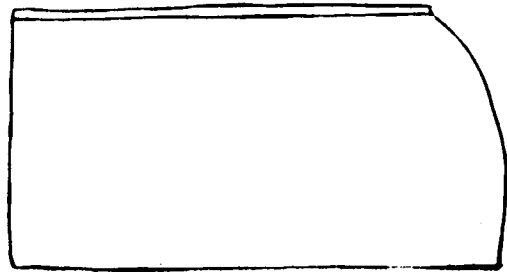

3

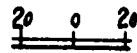

4

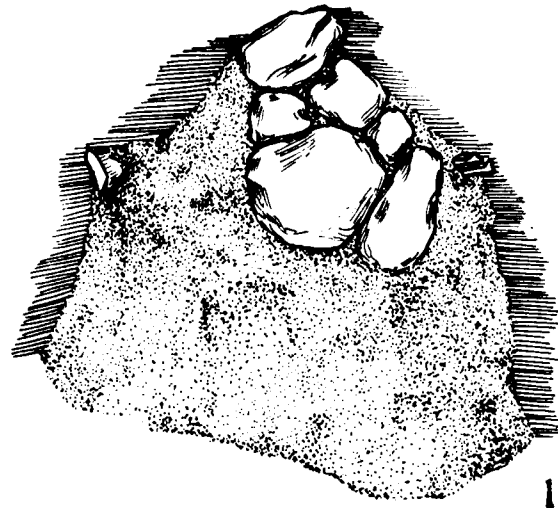

1

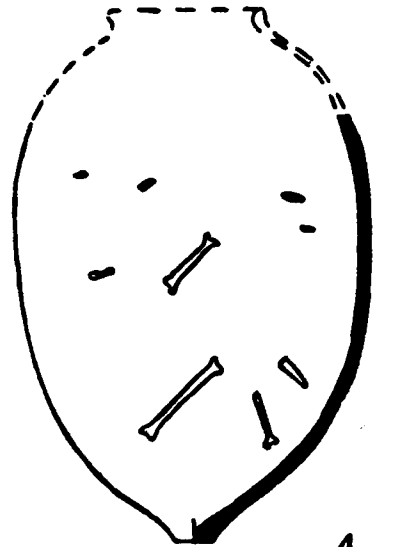

4

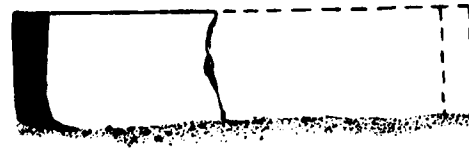
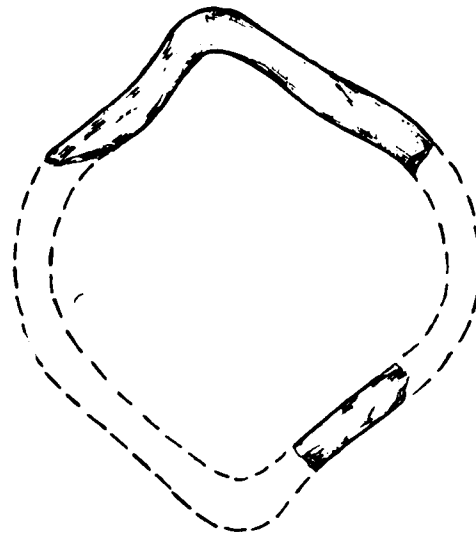

2

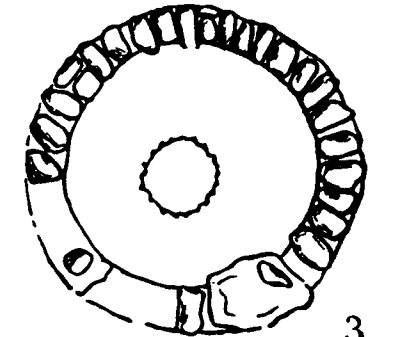
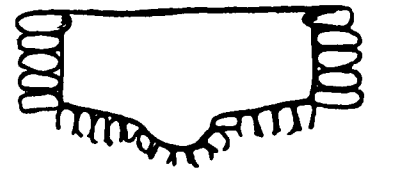

3



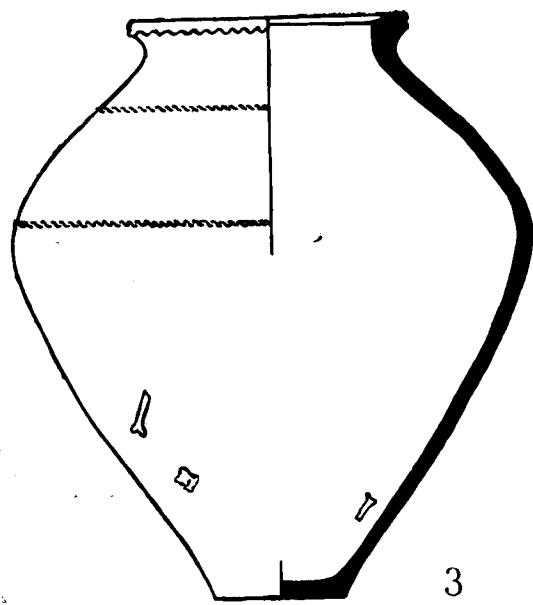

3

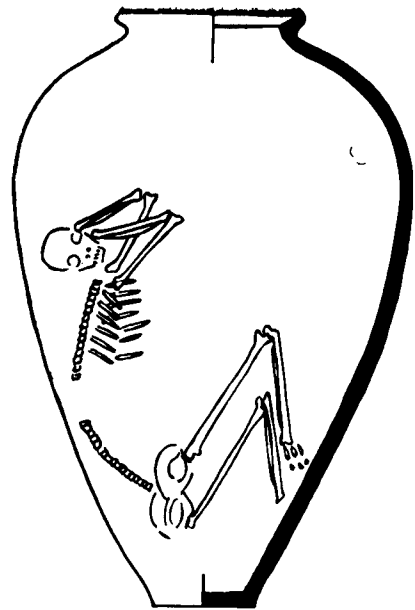

1



1

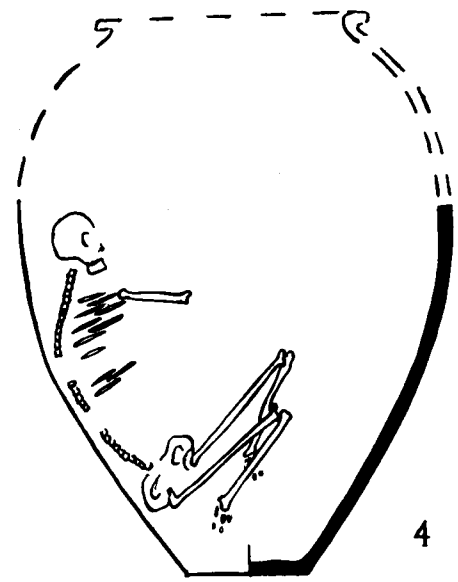

4

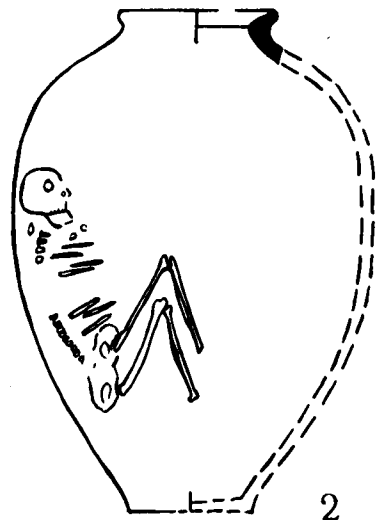
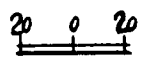

2

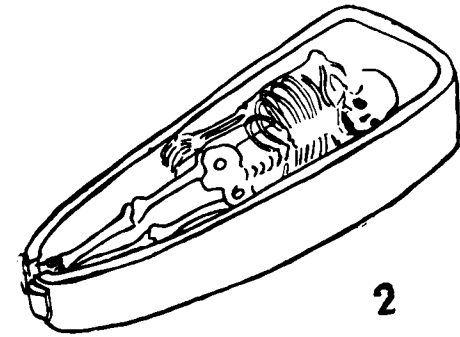

2

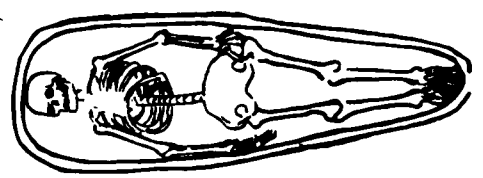

4

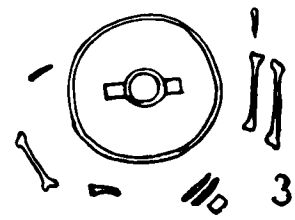

3

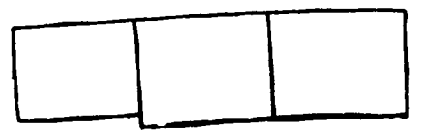

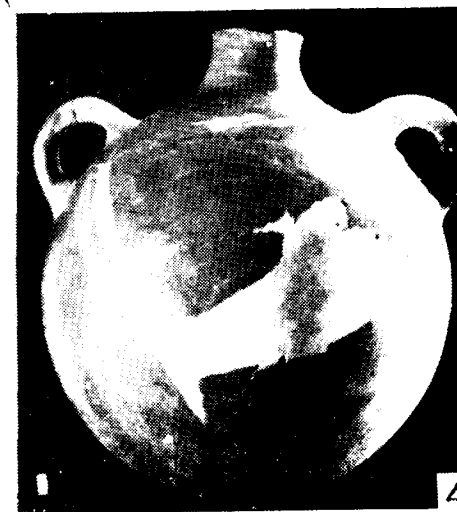
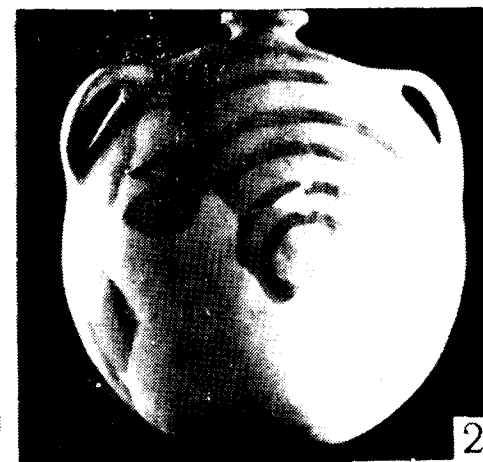
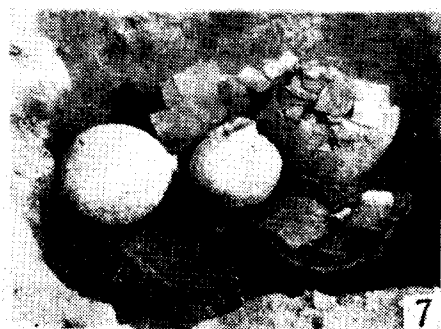

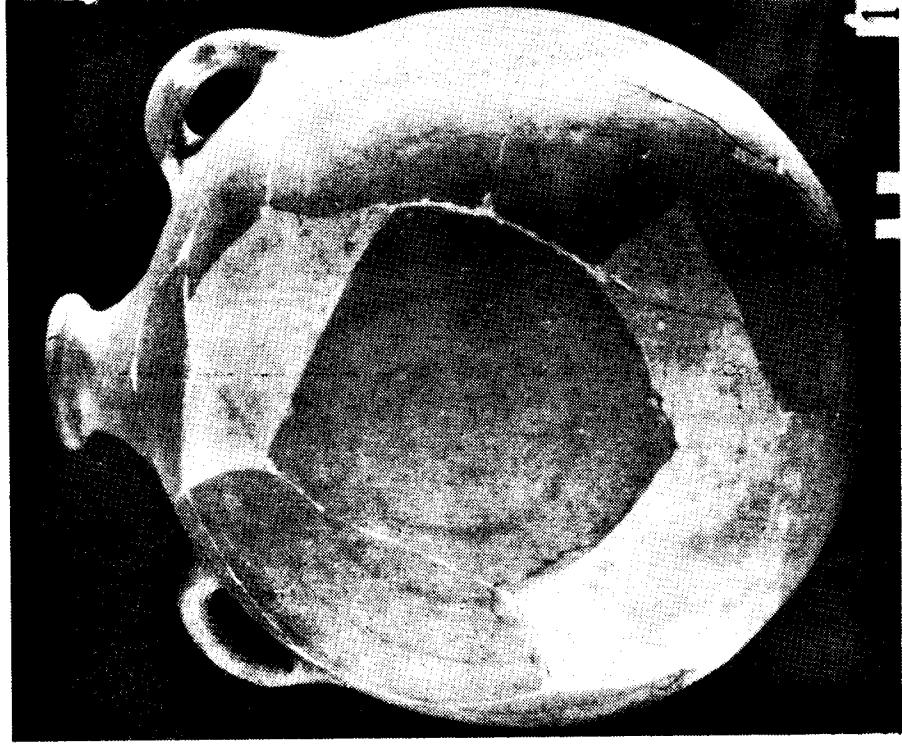

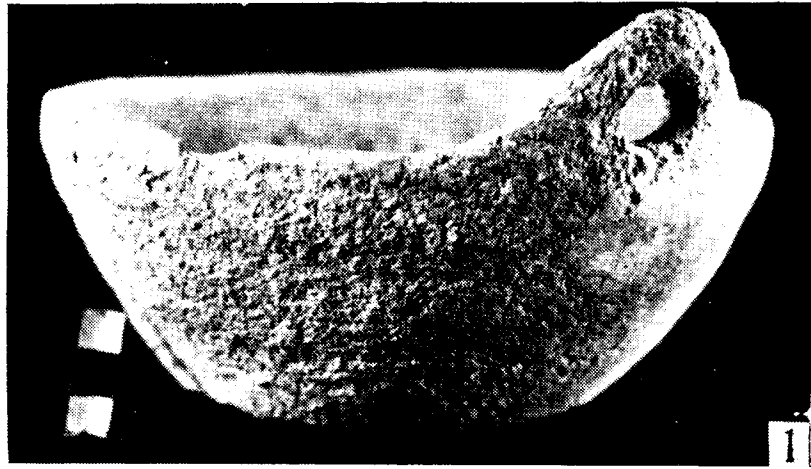

1

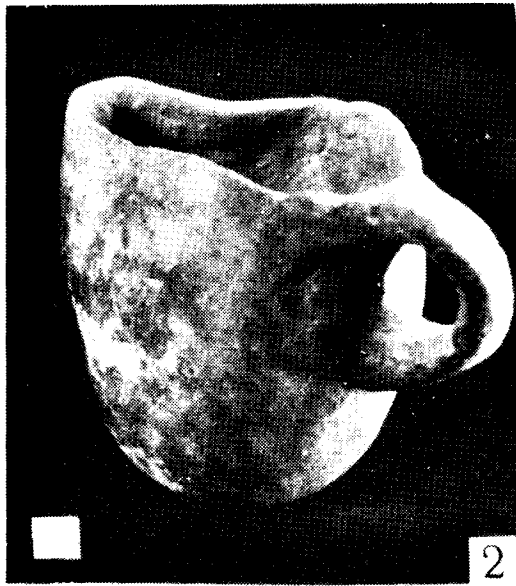

2



3

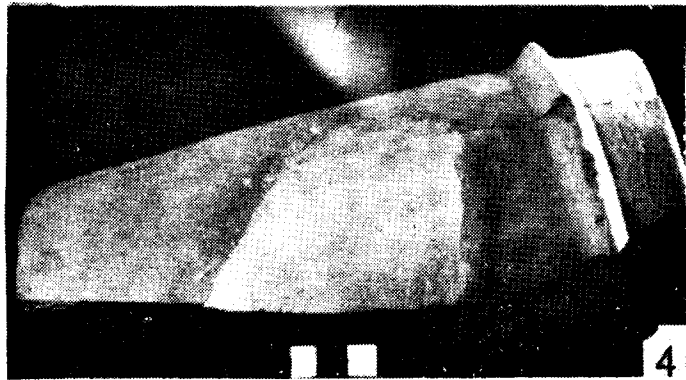

4



1

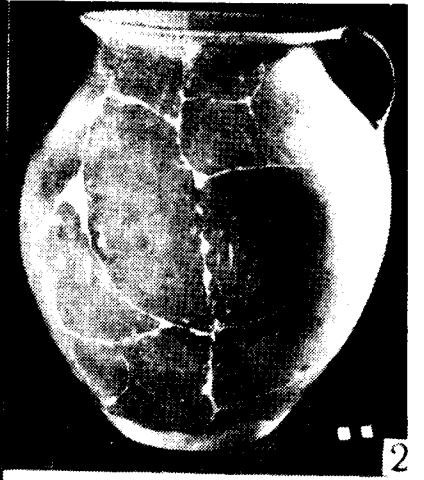

2

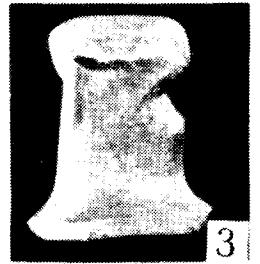

3

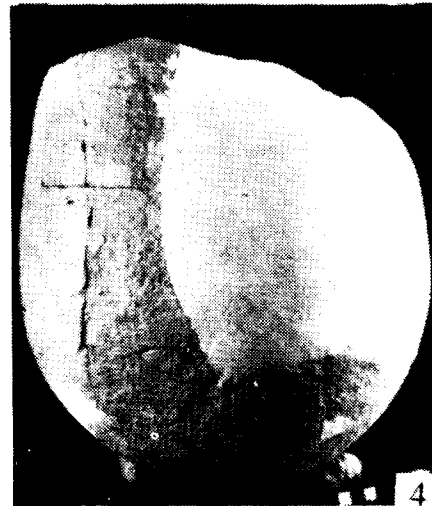

4

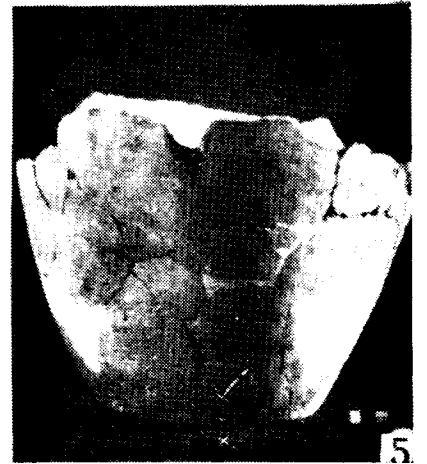

5

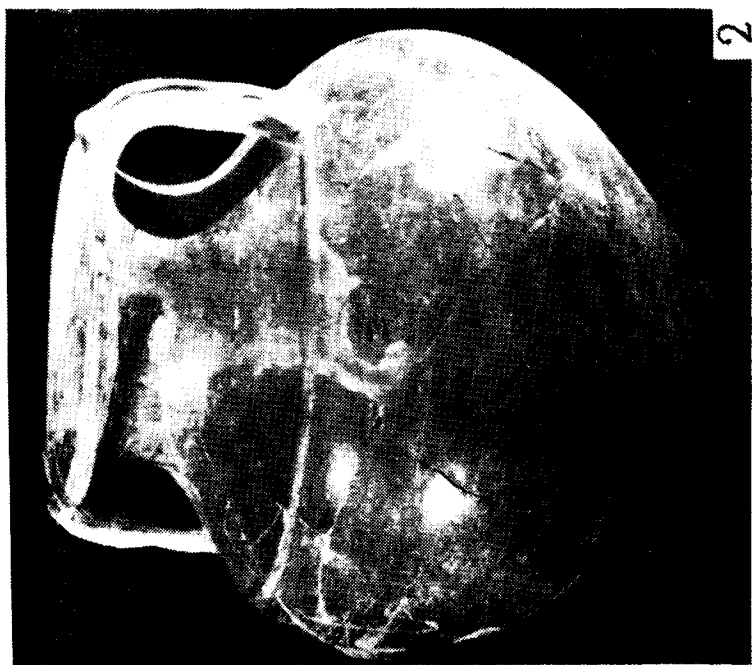
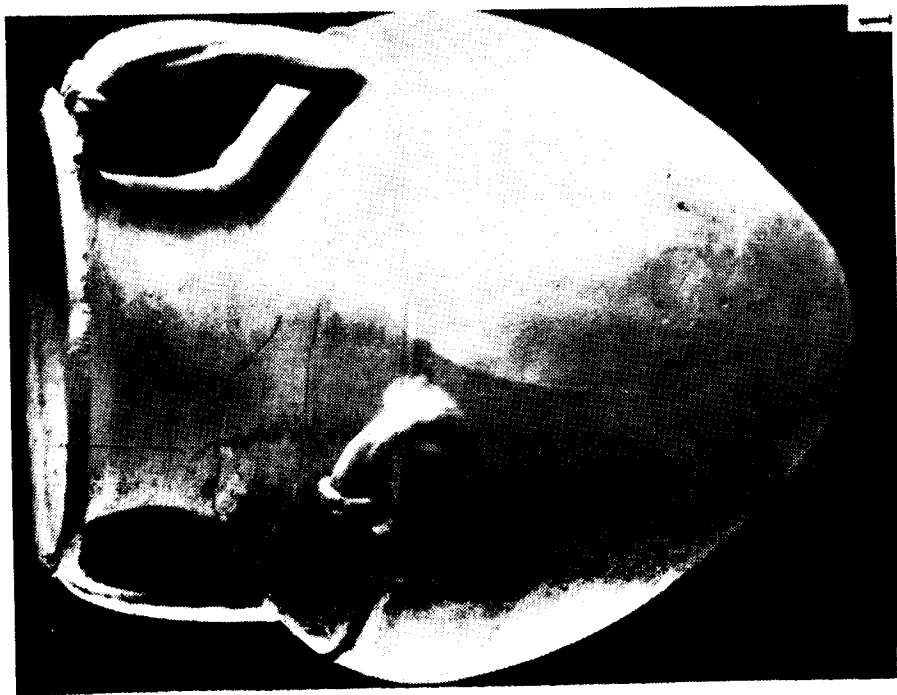

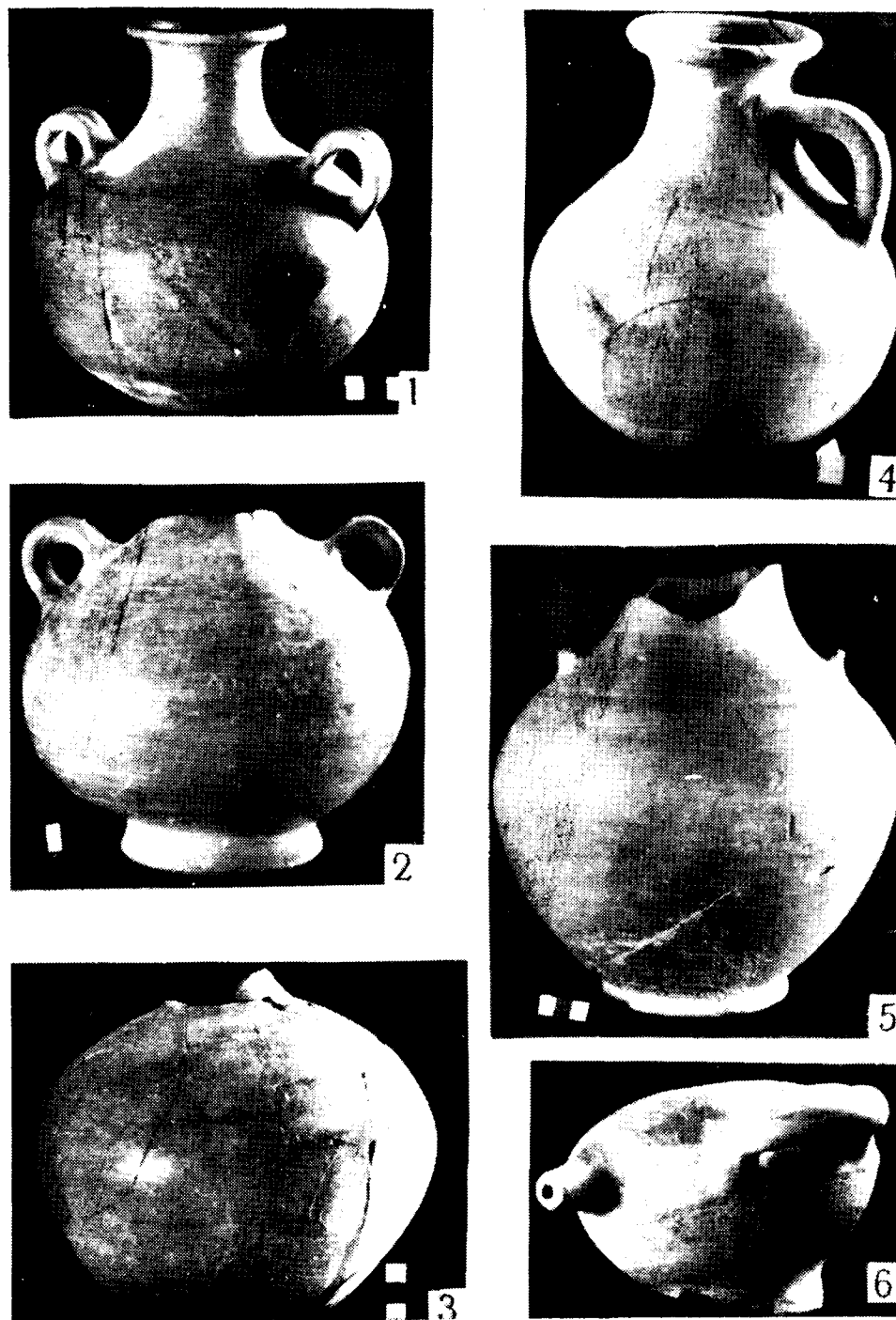



1



4



2

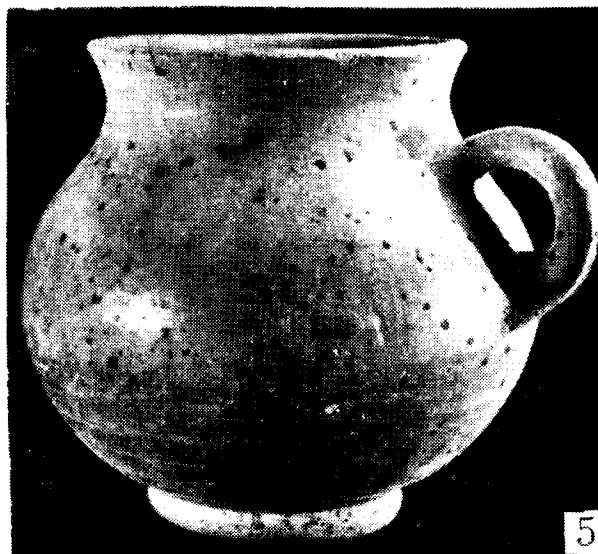

5

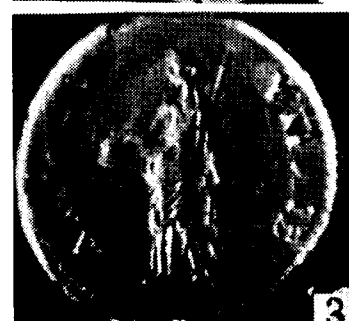

3

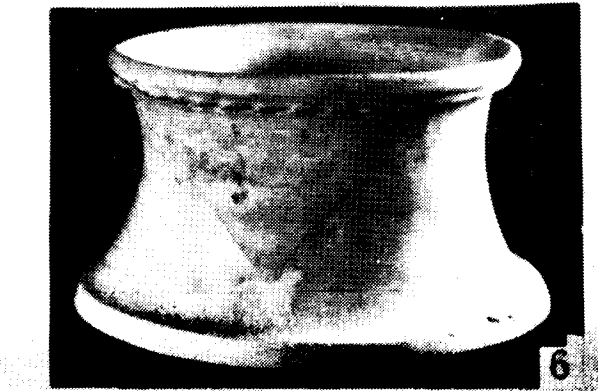

6

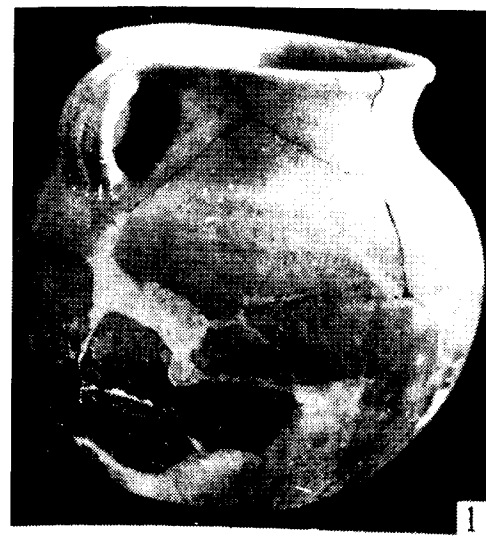

1

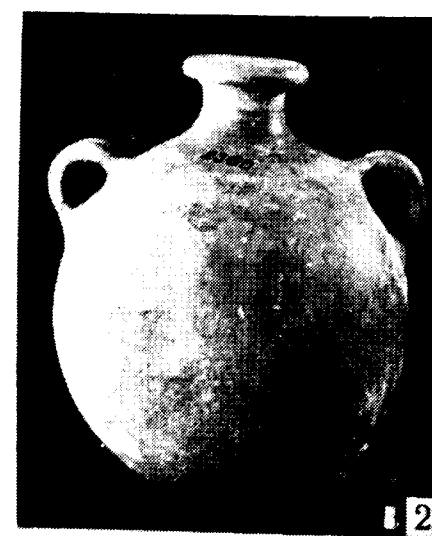

2

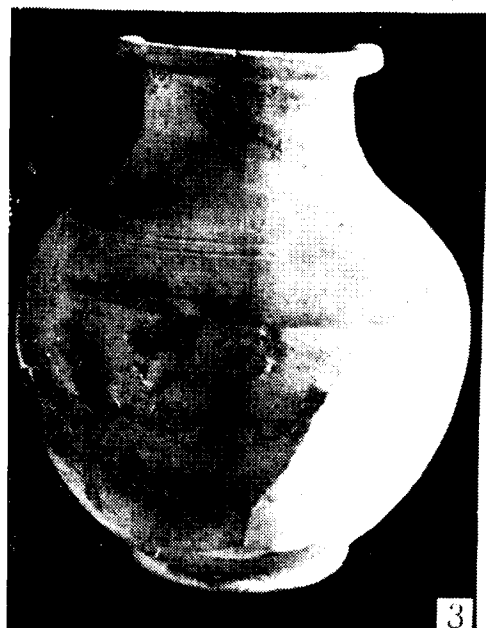

3



4

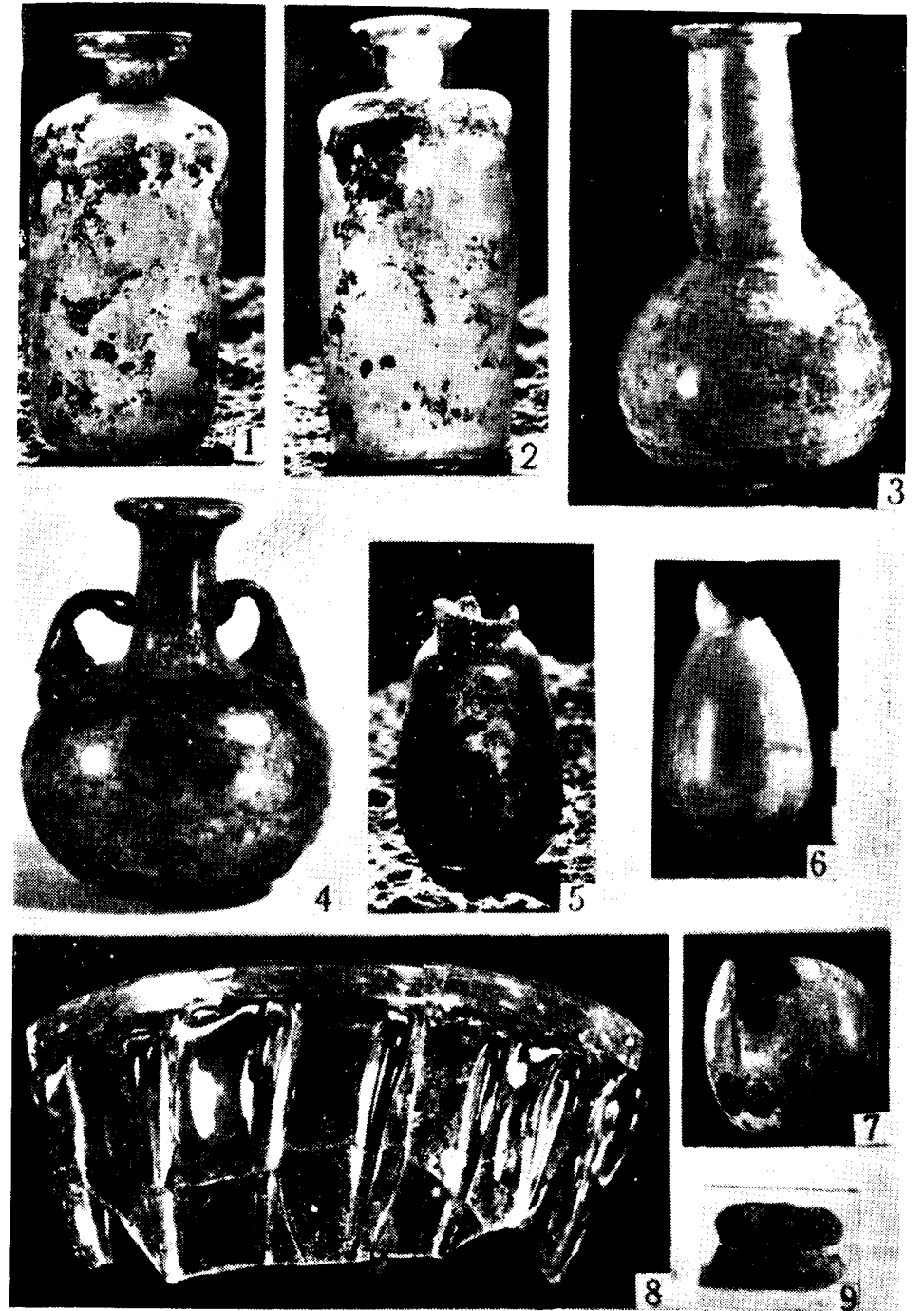
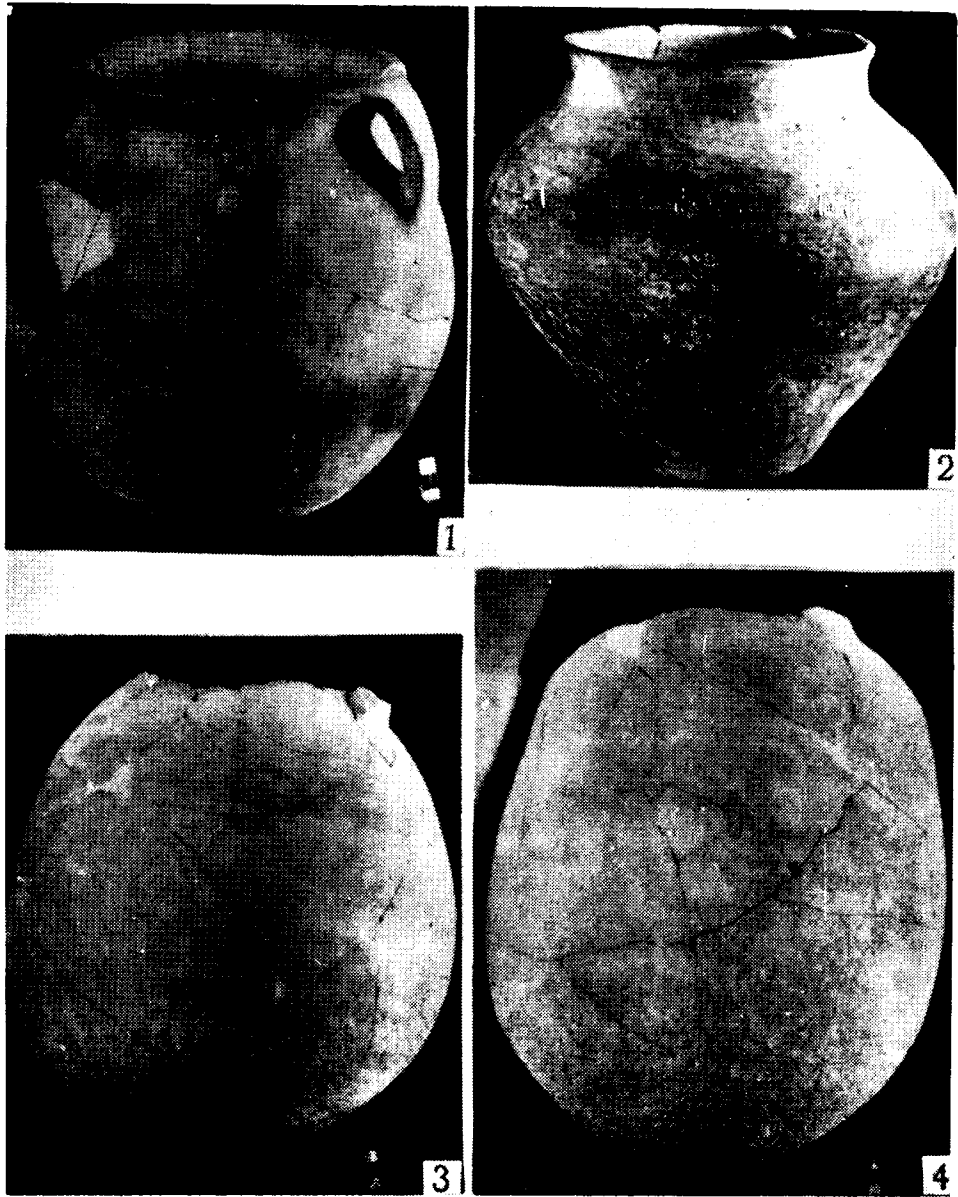

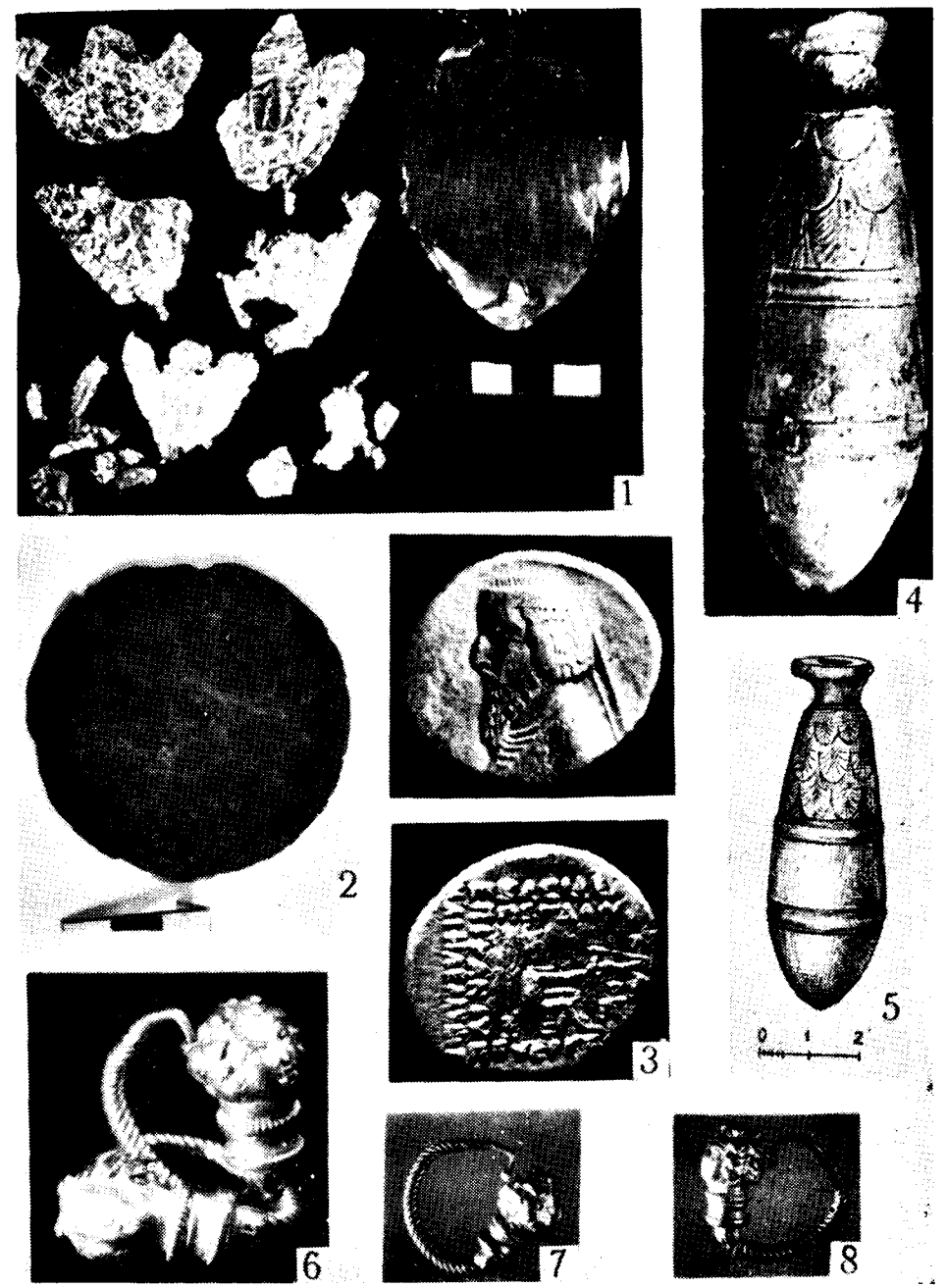
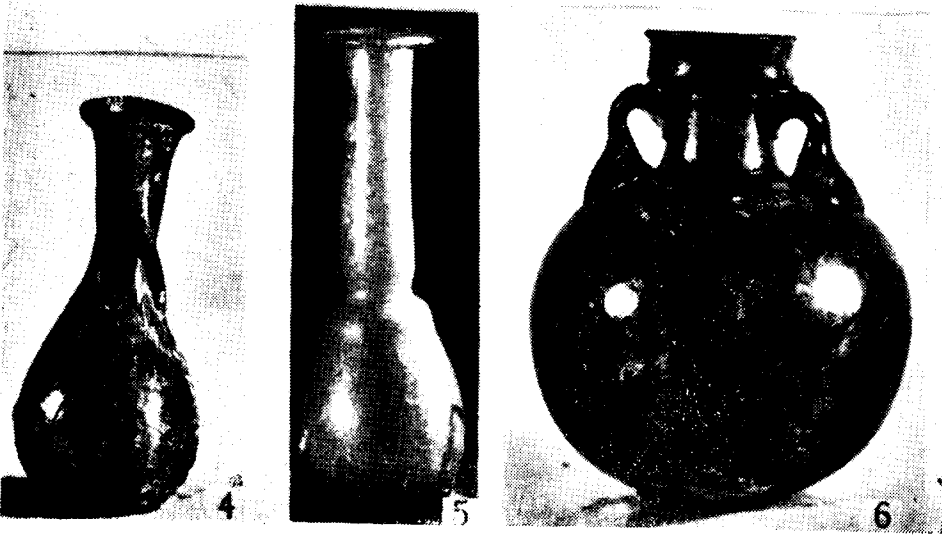
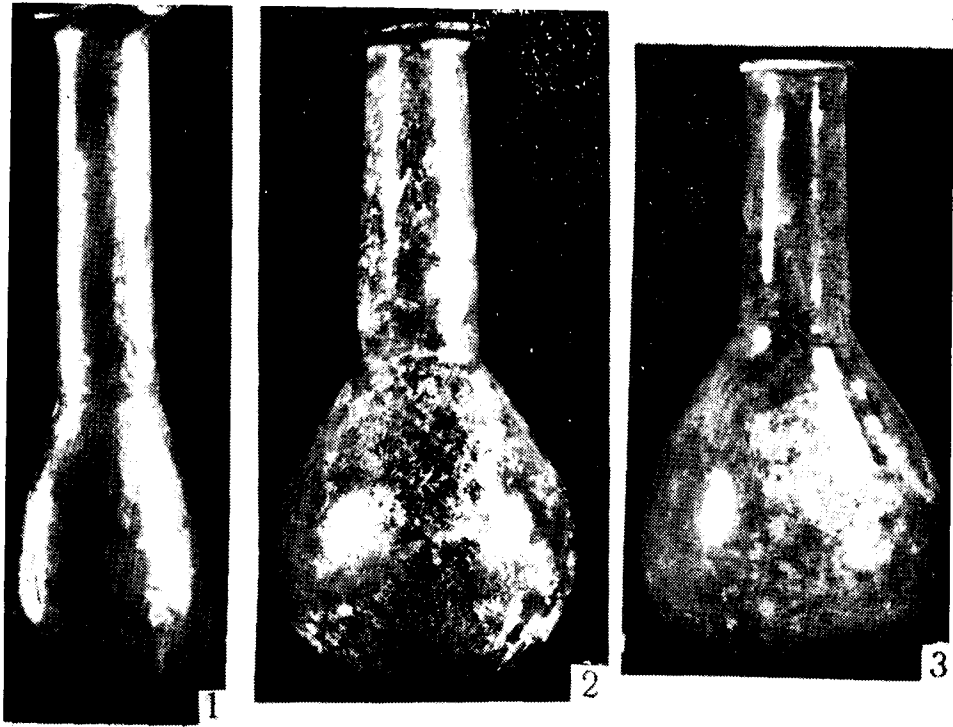

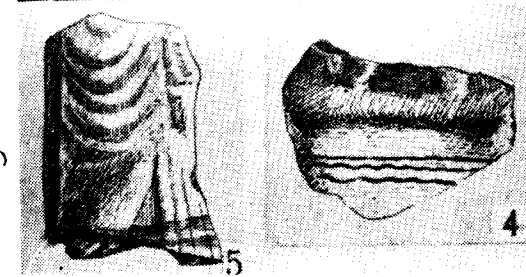

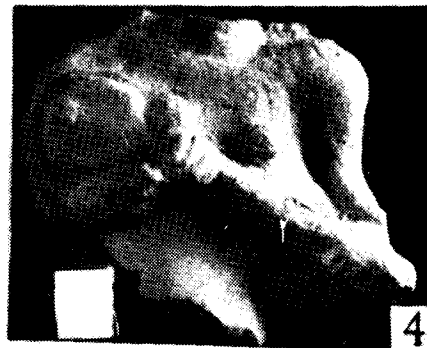
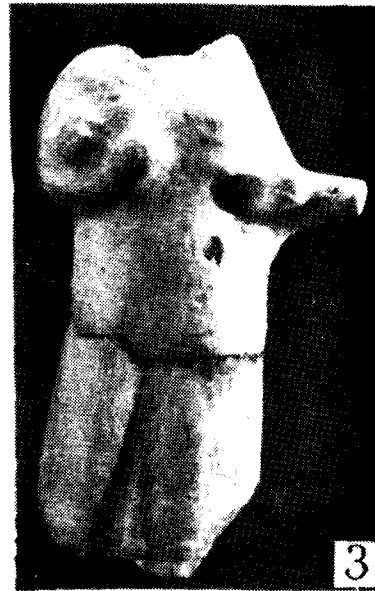

1

2

3

5

4



1

2

3

4

5

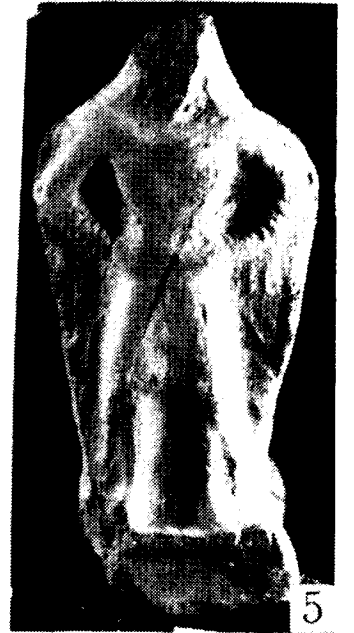
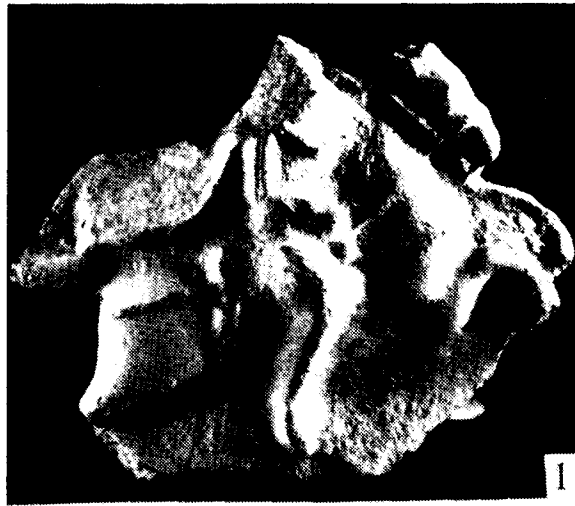

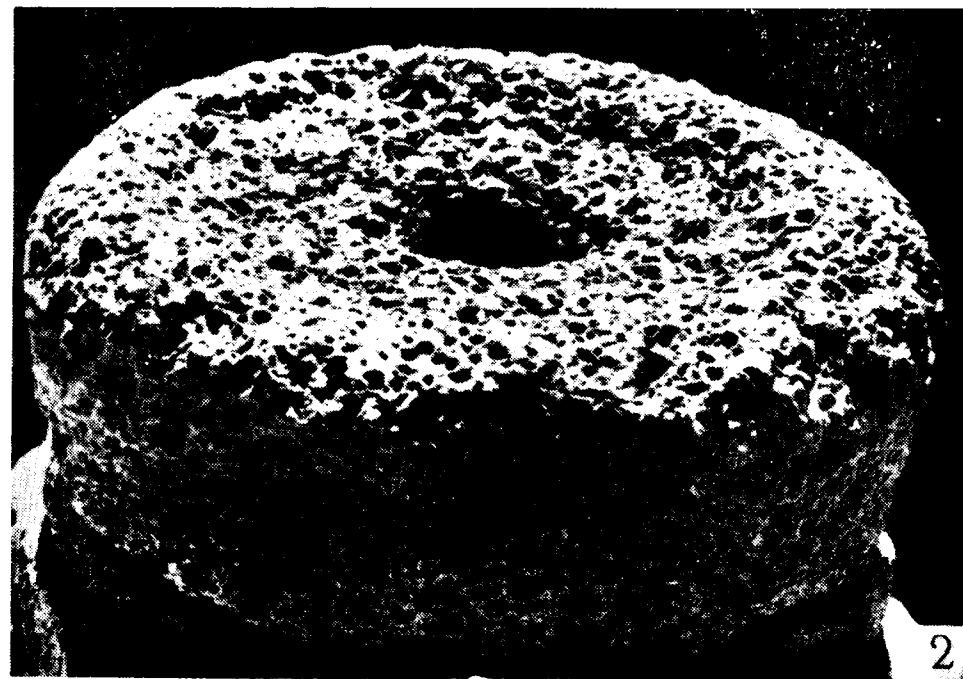
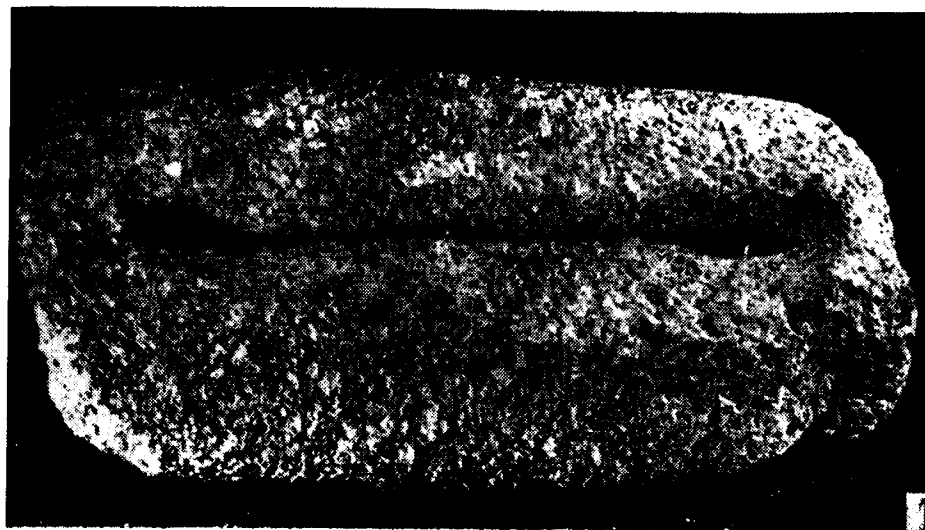
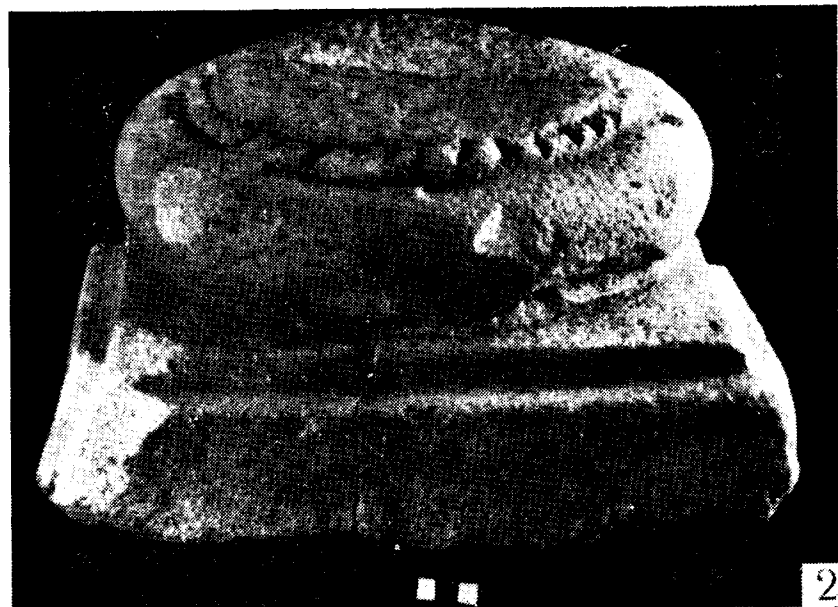
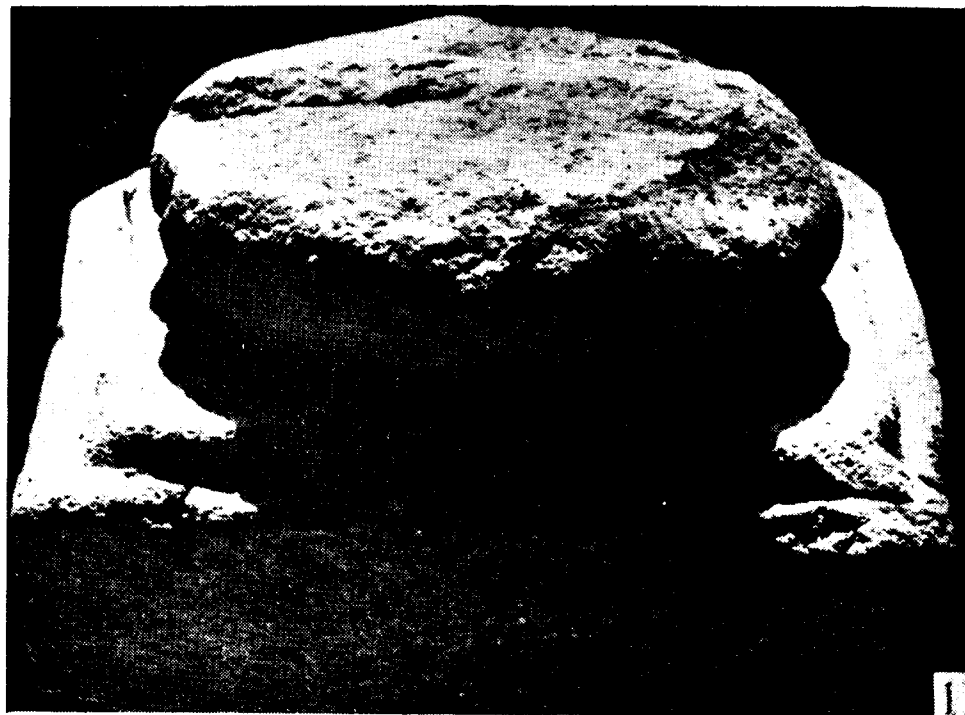

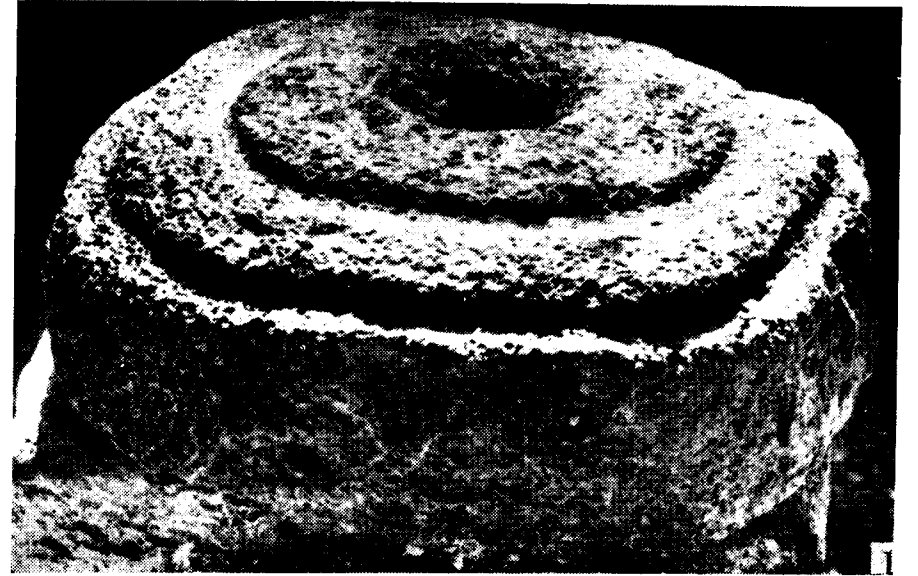
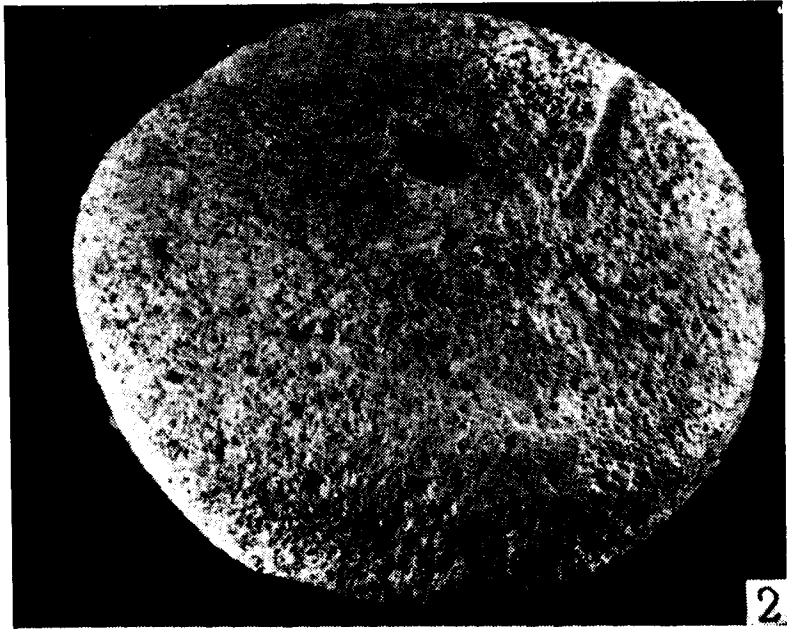
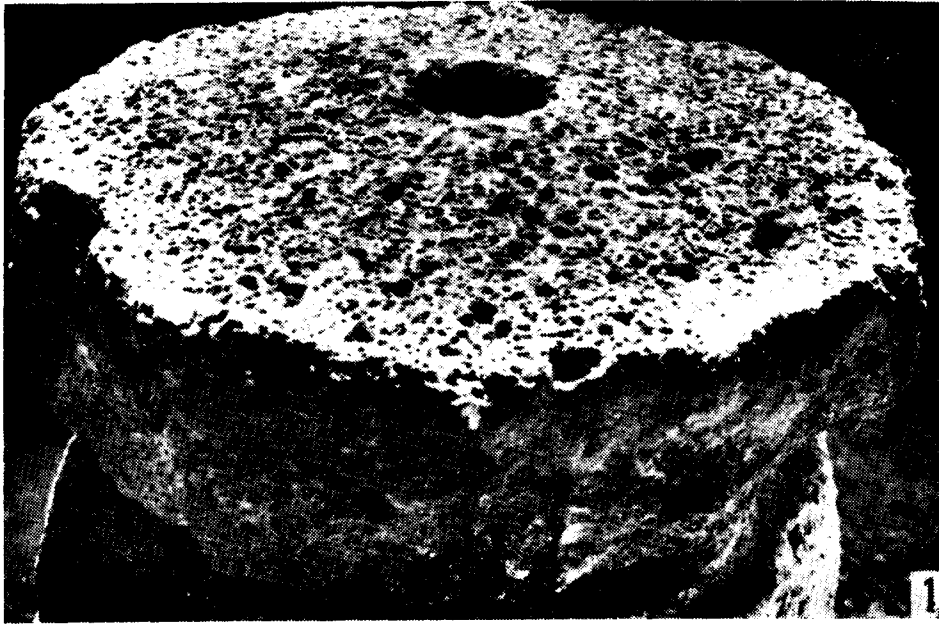

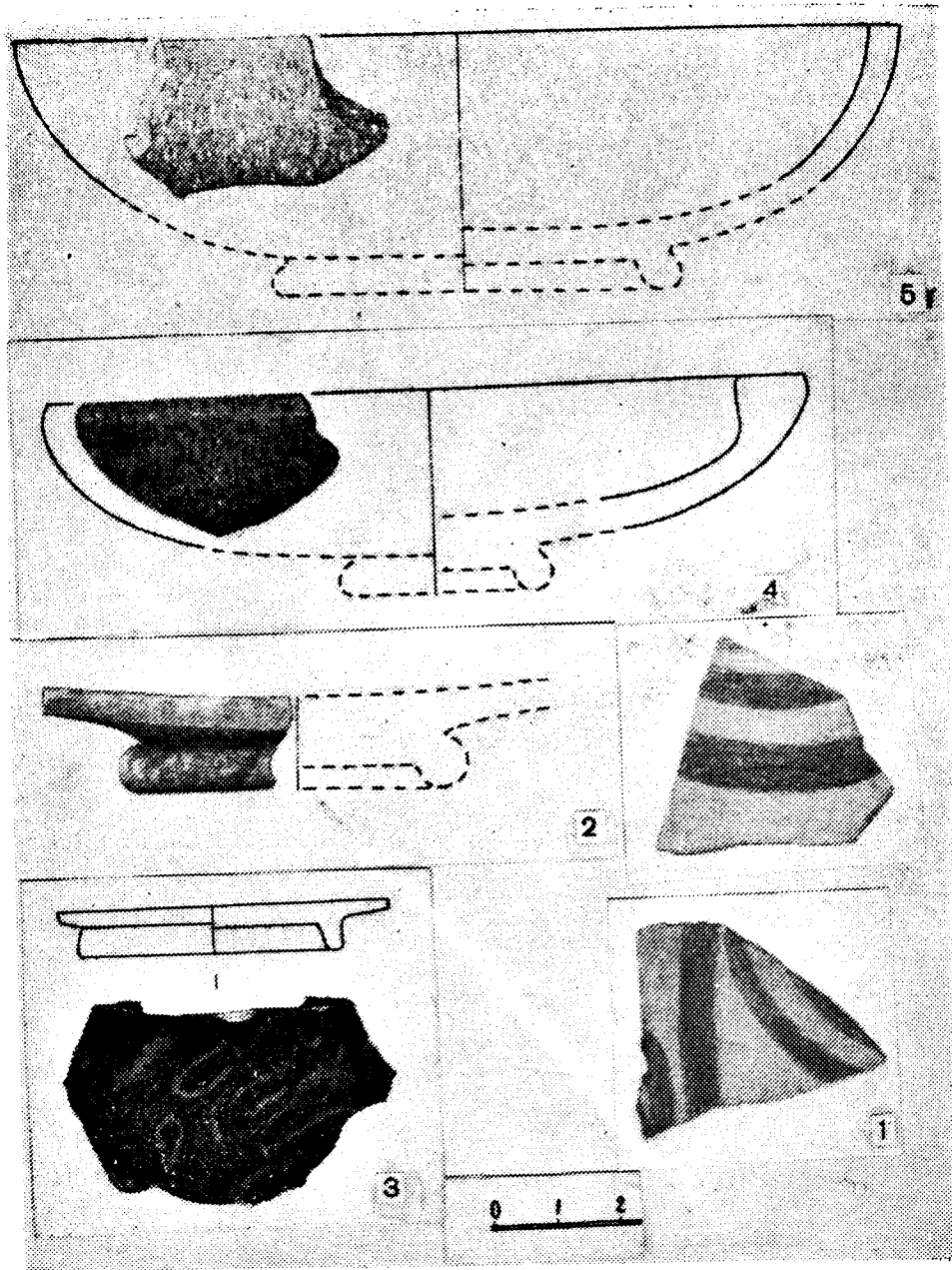

Բ Ո Վ Ա Ն Դ Ա Կ Ո Ւ Թ Յ Ո Ւ Ն

Առաջաբան	5
I. Գամբարանների պեղումներ	6
II. Քաղման ձևերն ու արտոդրությունները	31
III. Աշխատանքային գործիքներ, զենքեր, զարդեր, կնիքներ և այլ առարկաներ	65
IV. Խեցեղեն	94
1. Հելլենիստական շրջանի խեցեղեն (մ. թ. ա. II—I դդ.)	94
2. I—III դդ. խեցեղեն	108
3. Ջնարակած խեցեղեն	143
V. Ապակի	155
VI. Կավե արձանիկներ	169
Ծ զ Ր Պ Կ Ա Յ Ո Ւ Թ Յ Ո Ւ Ն Ե Ր	189
Ա մ փ ո փ ու մ	193
Տախտակների ցուցակ	197
Տախտակներ	201
Համառոտագրություններ	202

О Г Л А В Л Е Н И Е

Введение	5
I. Расскопки погребений	6
II. Формы и обряд погребений	31
III. Орудия труда, оружия, украшения, печати и др. изделия	65
IV. Керамика	94
1. Керамика эллинистической эпохи (II—I вв. до н. э.)	94
2. Керамика I—III вв.	108
3. Глазурованная керамика	143
V. Стекло	155
VI. Терракотовые статуэтки	169
З а к л ю ч е н и е	189
Р е з ю м е	193
Список иллюстраций	199
Таблицы	201
Список сокращений	202

ՀՆԱԳԻՏԱԿԱՆ ՊԵՂՈՒՄՆԵՐԸ ՀԱՅԱՍՏԱՆՈՒՄ, № 17

ԺՈՐԵՍ ԴԱՎԹԻ ԽԱՉԱՏՐՅԱՆ

**ԱՐՏԱՇԱՏ, II, ԱՆՏԻԿ ԴԱՄԲԱՐԱՆԱԴԱՇՏԵՐ
(1971—1977 թթ. պեղումները)**

Հրատարակչական խմբագիր
Փ. Հ. ՄԱԴԱՆՅԱՆ
Գեղարվեստական խմբագիր
Հ. Ն. ԳՈՐԾԱԿԱԼՅԱՆ
Կազմը՝ Կ. Կ. ՂԱՏԱԴԱՐՅԱՆԻ
Տեխնիկական խմբագիր
Ռ. Խ. ԳԵՎՈՐԳՅԱՆ
Սրբագրիչ
Ա. Ա. ԱՎԱՆԵՍՅԱՆ

Լուսանկարները՝ Գ. ԺԱՄԿՈՉՅԱՆԻ
Գծանկարները՝ Ռ. ՀԱՐՈՒԹՅՈՒՆՅԱՆԻ

ИБ № 201

Հանձնված է շարվածքի 15. 05 1980 թ.: Ստորագրված է տպագրության 11. 03 1981 թ.:
ՎՋ 03560: Չափը 70×100^{1/16} թուղթ, № 1: Տառատեսակ՝ «գրքի սովորական», բարձր տպագրու-
թյուն: Պայմ. 20,15, տպագր. 14,75+2 ներդիր: Հրատ. 16,71 մամուլ: Տպաքանակ 2000:
Պատվեր № 515: Հրատ. № 5383: Գինը 2 ռ. 80 կոպ.:

ՀՍՍՀ ԳԱ հրատարակչության, 375019, Երևան, Բարեկամության փ., 24 գ:

Издательство Академии наук Армянской ССР.

375019. Ереван, ул. Барекамутян, 24-г

ՀՍՍՀ ԳԱ հրատարակչության տպարան, 378310, ք. էջմիածին:

Типография Издательства АН Армянской ССР. 378310, г. Эчмиадзин